

2014년도 전문교육과정

소방안전교육사

경기도소방학교
Gyeonggi-Do Fire Service Academy

<개정분>

제6회 시험대비 특강

소방안전교육사 자격시험 전략

- 과 목 : 소방안전교육사 자격시험 전략
- 일시 및 장소 : 2014.12.19(금) 09:00 ~ 13:50 / 경기도소방학교
- 강 사 : 정 재 선 한국소방안전교육사협회(KESEA) 회장
서영대학교 소방안전과 겸임교수
(주)백두트렌스타 소방안전교육이사

목 차

I. 소방안전교육사시험 동향 -----	1
제 1장 소방안전교육사 이해 -----	3
제 2장 출제경향 분석-----	5
제 3장 소방안전교육 -----	11
II. 교육학 -----	21
제 1장 교육의 이해 -----	23
제 2장 교육학의 기초(철학, 사회학, 심리학) -----	26
A. 교육철학-----	26
B. 교육사회학 -----	29
C. 교육심리학 -----	31
제 3장 교육과정 -----	37
제 4장 교수·학습 -----	38
제 5장 교육공학 -----	43
III. 실전 문제풀이 -----	45
IV 부록 -----	121
✓ 각종 상황별 소방안전교육방안-----	123
✓ 서양교육사 및 교육과정 정리 표-----	138
✓ 엉뚱하게 반복학습 또! 또! 또! 학습법-----	142
✓ 참고문헌 -----	145

성공자의 캘린더(calendar)는 지금, 오늘이고!

실패자의 캘린더(calendar)는 다음, 내일이다!(최광열)



I. 소방안전교육사시험 동향

I. 소방안전교육사시험 동향

제1장 소방안전교육사 이해

1. 소방안전교육사란

가. 배경

화재 및 재난사고로 인하여 어린이 안전사고가 지속적으로 발생하자 어린이 안전사고의 예방책으로 보육시설 및 유치원의 유아와 초·중·고등학교의 학생들을 대상으로 체계적인 소방안전교육을 위하여 국가전문자격제도의 영역으로 소방안전교육사제도를 신설함.

나. 정의

1) 소방·안전·교육·사의 문자적 의미

- ① 소방: 소방이란 화재를 예방·경계하거나 진압하고 화재, 재난·재해 그 밖의 위급한 상황에서 구조·구급활동을 통하여 국민의 생명·신체 및 재산을 보호함으로써 공공의 안녕질서 유지와 복리증진에 이바지함을 목적으로 한다. 「소방기본법 제1조 (목적)」
- ② 안전: 안전이란 사고·상해의 반대되는 개념으로 신체의 보호는 물론 정신적·정서적으로 보호되는 상태를 말함. 위협의 원인이 없는 상태이며, 위협의 원인이 없는 상태이더라도 대책이 세워져 있고, 그 사실이 확인된 상태. 즉, 잠재위험 예측되고 대책이 수립되어져 있어야 함.
- ③ 교육: 교육이란 가르치고 길러서 변화나 행동을 이끄는 것.
- ④ 사(師): 스승, 전문적인 기예를 닦는 사람.

2) 소방안전교육사의 정의 -

- ◆ 화재나 각종 위급한 상황에서 안전하게 대처할 수 있도록 지식, 기능, 태도(안전윤리)를 형성하도록 가르치고 길러내는 교육 전문가를 말하며,
- ◆ 어렵고 복잡 다양한 소방안전의 분야를 누구나 알 수 있도록 쉽고, 재미있게 풀어서 전달하는 일을 맡은 전문가를 뜻함.

2. 소방안전교육사의 역할

가. 역할

1) 왜? ⇨의의

개인, 사회, 국가는 안전해야 한다. 따라서 안전교육이 필요하다. 각종 재해나 화재 예방하고, 위험한 상황에 대처하는 능력을 형성하도록 하는 교육이 요구된다. 그런데 교육은 아무렇게나 할 수 없다. 안전교육은 전문적이어야 하다. ⇨ 소방안전교육사

2) 무엇을? ⇨ 소방교육내용(범주)

소방안전의 영역은 대단히 넓은 종합학문의 집합체라고 보아도 과언이 아니다.

- ◆ 하는 일(업무): 소방안전교육의 기획, 진행, 분석·평가 및 교수업무 담당

전기, 기계, 화학, 물리, 가스, 위험물, 환경, 건축 등을 아우르는 포괄적 개념을 내포하고 있다. 따라서 소화기 사용이나 화재대피요령뿐만 아니라 학교안전, 생활안전, 교통안전, 약물오남용, 산업안전, 위험물, 방사능 등의 인적 재난과 재해, 자연재해 등 모든 분야가 소방안전교육의 소재이며 교육내용이다.

☺ **압기TIP:** 어물전망신은 꼴뚜기가, 어습전의 체면은 소방안전교육사가!

3) 어떻게? ⇨ 소방안전교육 방법

다방면의 총체적인 소방의 **어려운** 분야를 누구나 알 수 있도록 **쉽고** 간결하게 풀어서 체계적으로 **전달**하는 일을 맡은 사람. (**어물전의 망신은 꼴뚜기가! 어습전의 체면은 소방안전교육사가!**)

4) 어디까지? ⇨ 소방안전교육의 목적

소방안전 분야와 각종 안전 분야의 **지식**을 습득하며 위험에 대처하는 **기능**을 익히고 안전에 대한 올바른 **태도**를 갖게 하여 안전사회를 구현하는 생활을 통한 국가 발전에 이바지하는 **전인적** 교육에 목적을 두고 있다. (**소방안전영역의 지식인, 위험에 대처하는 기능인, 안전윤리를 구현할 수 있는 태도를 가진 생활안전인 육성**)

☺ **압기TIP:** 목적-지, 기, 태, 전

나. 소방안전교육사가 하는 일

소방안전교육관련 기본계획의 수립, 소방안전교육의 진행 프로그램개발과 교육내용의 분석 및 평가하여 학생별 맞춤형 소방안전교육 실시를 위한 소방안전교육에 관한 전반적인 업무를 수행.

3. 소방안전교육사 응시 및 합격자 현황

가. 시험실시 현황

구 분(년도)	1차			2차(3차) 최종		
	응시자	합격자	합격률	응시자	합격자	합격률
제1회(2008)	429	217	50.58%	183	19	10.38%
제2회(2010)	338	228	67.45%	229	29	12.66%
제3회(2011)	167	31	18.56%	97	23 / (23)	23.71%
제4회(2012)	220	74	33.63%	52	15 / (15)	28.84%
제5회(2014)	264	44	16.67%	81	6 / (5)	6.17%
합계					91명	

다. 지역별 분포현황

서울,인천,경기 30명 / 광주,호남 23명 / 부산,경상 12명 / 대전, 강원, 충청 7명 /미확인 19명

제2장 출제경향 분석

1. 차시별 구분

1) 제1차(시장보기) → 눈으로 고르기
 ① 재료 : 소방학개론, 구급 및 응급처치론, 재난관리론

2) 제2차(요리하기) → 손으로 쓰기

- ① 도구 사용법: 교육학원론 → (출제유형: ~ 대하여 설명하라)
- ② 재료 및 대상자 특성파악: 심리학개론 → (출제유형: ~ 대하여 설명하라)
- ③ 요리과정(교육) 연출: 교육학 + 심리학 → (출제유형: ~ 관하여 논하라)

3) 제3차(상차리기) → 입으로 말하기

- ① 면접 및 강의시연(주제별 5분 이내)

2. 출제경향

1) 교육학원론

- ① 출제 유형은 크게 **관점**과 **방법**을 묻는 질문이고, 질문의 형태는 어떠한 이론 및 현상에 대하여 '논하라', '설명하라', '서술하라'는 식의 문제이다.

2) 심리학개론

- ① 심리학에서의 출제되는 큰 흐름은 **마음과 행동**에 관한 설명을 요하는 문제이다.
- ② 많은 학자들이 밝혀 온 객관적인 사실을 근거로 자신의 생각을 그대로 설명하면 된다. (4회부터 심리학 문제도 이론적 설명을 요하는 문제를 벗어나 소방안전교육에 직접적인 접목을 요하는 형태로 문제양상이 변화됨)

3) 정리- '심리학을 설명하고, 교육학을 논하시오.'

- ① 관점에 대한 질문은 ☞ 요소들 간의 상호작용에 대하여 논하면 되고,
- ② 방법 및 정의 대한 문제는 ☞ 서술 또는 설명하면 된다.
 ☞ 다음의 몇 가지 어휘적 개념만 이해하면 한결 쉽게 접근할 수 있다.
 ☺ '설명하라' 라는 것은 풀어서 밝히는 것이고,
 ☺ '서술하라' 라는 것은 있는 그대로 기록하는 것이며,
 ☺ '논하라' 라는 것은 주어진 관점을 토대로 조리 있게 설명하는 것이다.

3. 기출문제 분석

1) 문제 파악 요령

- ☺ 첫째: 질문요지 파악 ⇨ 관점, 방법, 정의 및 기타
- ☺ 둘째, 핵심단어 분석 ⇨ 아동중심교육과정, 교사의 역할(소방안전교육사), ~ 무엇.
- ☺ 셋째, 마지막 문구 ⇨ ①설명하라, ②서술하라, ③논하라
- ☺ 넷째, 기술내용 구상 ⇨ 1. 서론→ 2. 주어진 핵심단어 설명,→ 3. 부가내용,→ 4.결론

TIP

1차 시험: 눈으로
 2차 시험: 손으로
 3차 시험: 입으로

▷ '설명이 되어야 논할 수 있다.' 이는 마치 요리할 재료와 도구의 특성을 알아야 음식을 만들 수 있는 것과 같다. 예를 들어, 응의 마음(의식)에 대하여 설명이 되어야 집단 무의식과 소방안전과의 상호관계에 대하여 논할 수 있다.

▷ 소방안전교육사 시험이 어렵게 느껴지는 것은 그동안 쌓아온 지식의 구조를 연합 되지 못해서이다. 로버트 가네의 학습유형 8단계에서(단순 신호→자극반응→연쇄→언어→식별→개념→원리→문제해결)나 타난 식별 이전 단계에 해당하는 이미 학습된 내용들을 연합하여, 그것으로 개념만 잡으면 원리가 보이고 곧바로 문제해결 단계까지 도달할 수 있다.



- ▷ '설명이 되어야 논할 수 있다.' 이는 마치 요리할 재료와 도구의 특성을 알아야 음식을 만들 수 있는 것과 같다. 예를 들어, 용의 마음(의식)에 대하여 설명이 되어야 집단무의식과 소방안전과의 상호관계에 대하여 논할 수 있다.
- ▷ 소방안전교육사 시험이 어렵게 느껴지는 것은 그동안 쌓아온 지식의 구조를 연합 되지 못해서이다. 로버트 가네의 학습유형 8단계에서(단순신호→자극반응→연쇄→언어→식별→개념→원리→문제해결)나타난 식별 이전단계에 해당하는 이미 학습된 내용들을 연합하여, 그것으로 개념만 잡으면 원리가 보이고 곧 바로 문제해결 단계까지 도달할 수 있다.
- ▷ 다시 말해, 설명이 된다는 것은 그것에 대하여 알고 있는 것이다. 우리는 이미 알고 있는 사실이 많이 있기 때문에 무엇을 알고 있는지 식별을 하고, 개념을 잡아 원리를 발견하는 훈련이 요구된다. 다만 연합을 하지 안했을 뿐이지 우린 이미 문제해결 방법을 알고 있다.
- ▷ 다시 말해, 설명이 된다는 것은 그것에 대하여 알고 있는 것이다. 우리는 이미 알고 있는 사실이 많이 있기 때문에 무엇을 알고 있는지 식별을 하고, 개념을 잡아 원리를 발견하는 훈련이 요구된다. 다만 연합을 하지 안했을 뿐이지 우린 이미 문제해결 방법을 알고 있다.

2) 기출문제 분석

(1) 교육학 원론

(2008년 1번) 아동중심 교육과정의 ^{요지}관점에서 교사의 역할에 관하여 ^{핵심}논하시오. (40점)

2번) 초등학생 대상으로 「화재발생시 대피방법」에 대한 수업을 실시하고

자 할 때 아래의 ^{핵심}클레이저(Glaser) 교수학습 모형을 ^{핵심}적용하여 수업지도안을 ^{요지}작성하시오. (40점) (수업목표설정, 출발점행동진단, 수업절차, 학습성과평가)

3번) 소방안전 교육을 평생교육의 차원에서 범국민적으로 실시하고자 할 때 평생교육대상을 유아, 아동 및 청소년, 성인으로 구분하고 각 대상의 ^{핵심}특성에 따른 구체적인 ^{요지}교육방법에 대하여 ^{핵심}논하시오. (20점)

(2010년 1번) 지식정보화 시대의 효과적인 교수-학습 형태로 이러닝(e-learning)이 많이 활용되고 있다. ^{핵심}이러닝의 ^{핵심}개념을 설명하고, 인터넷 기반교육의 ^{핵심}장점과 단점을 ^{요지}설명하시오(30점)

2번) 주형(moulding)'과 '성장(growth)'에 비유되는 ^{핵심}교육관의 특성을 설명하고, 각각의 ^{요지}관점에서 ^{핵심}소방안전교육사의 역할에 대해 ^{핵심}논하시오.(30점)

3번) 소방안전교육사 A씨는 자신이 담당하고 있는 수업을 '학습이 일어나도록 하는 수단이나 도구' 로 인식하고, 수업에서 목표 달성을 위한 기술·공학적 효율성을 무엇보다 중시한다. 이러한 관점이 지닌 문제점을 교육의 본질과 교육자에게 요구되는 자질의 측면에서 서술하시오.(40점)

(2011년 1번) 교육과 훈련 차이를 고려하여 소방안전교육이 나아가야 할 방향에 대해 논하시오.

2번) 아동교육과 성인교육의 차이 및 특성을 고려하여 소방안전교육 시스템을 구축하고자 할 때 시사점을 논하시오.

3번) 형식적 교육과 비형식 교육의 차이점을 중심으로 소방안전교육의 활성화 방안을 모색해보시오.

(2012년 1번) 공식적 교육과정과 잠재적 교육과정의 개념을 설명하고, 두 교육과정의 유형에 따른 소방안전교육사의 역할에 대해 논하시오(40점)

2번) 교육의 형태를 장소를 기준으로 가정교육, 학교교육, 사회교육으로 분류할 때 소방안전교육을 실현할 수 있는 방법을 각 형태에 따라 제시하시오(30점)

3번) 교육은 시대나 사회 혹은 개인에 따라 다양하게 정의된다. 그러나 교육의 개념이 어떻게 정의 되던지 이 개념에는 항상 교육의 형태의 의도성, 계획성, 가치지향성, 자기실현성 차원이 내포된다. 현장에서 소방안전교육을 실시할 때 소방안전교육의 형태과정을 4가지 차원에서 논하시오(30점)

(2014년 1번) 피터스(R.S.Peters) 의 교육 개념의 세 가지 준거(기준)을 제시하고, 준거(기준)을 '세월호' 같은 사고를 예방하기 위한 교육에 적용하여 기술하시오(30점)

2번) 타일러(R.W.Tyler)가 '교육과정과 수업지도의 기본원리' 라는 저서에서 제안한 교육과정 개발 절차 4단계를 제시하고, 이를 '화재예방' 교육에 적용하여 각각 구체적으로 설명하시오.(40점)

3번) 화재예방에 관한 소방안전교육을 마친 후, 교육효과를 알아보기 위해서 평가를 실시하였다. 교육평가에서 중요한 타당도와 신뢰도의 개념을 설명하고, 평가도구의 질을 개선하기 위해 타당도를 검증하는 방법과 신뢰도를 추정하는 방법을 각각 3가지 제시하시오.(30점)

▷ 2014-1 피터스 교육개념
-규범적 기준: 교육은 가치 있는 것을 실현
-인지적 기준: 지식, 이해 지적 안목.
-과정적 기준: 방법에 서 도덕적으로 온당.

(2) 심리학 개론

(2008년 1번) 프로이드는 성격이 3가지의 기본구조 즉 원초아(Id), 자아(Ego), 초자아(SuperEgo)로 이루어져 있다고 보았다. 이 3가지 구조에 대하여 설명하시오. 그리고 사람들이 내적갈등의 상태에 빠졌을 때 자신을 보호하기 위해 사용하는 방어기재들에 대해 설명하시오. (40점)

2번) 귀인이란 화재나 안전사고와 같이 자신의 주변에서 발생한 원인을 찾아가는 사고과정이다. 이 때 동기적 및 인지적 요인으로 인해 발생하는 오류로 귀인오류와 행위자-관찰자오류가 있다. 이 두 가지 귀인오류에 대해 설명하시오. 그리고 화재사건을 예를 들어 귀인을 차원의 안전성과 통제가능성으로 구분한 다음 두 가지 차원에 기초한 귀인의 4가지 요인을 제시하고 설명하시오. (30점)

3번) 인지학습 중 반두라[Albert Bandura] 관찰학습에 대해 그 의미와 학습 단계를 중심으로 설명하고 이러한 관찰학습이 아동의 소방안전교육에 주는 시사점을 예를 들어 설명하시오. (30점)

(2010년 1번) 피아제(Piaget)는 인간의 지적 성장이 일정한 발달 단계를 통해 이루어진다고 주장하였다. 인지발달의 단계별 주요 특성에 대해 설명하고, 각 단계별 특성을 고려할 때 소방안전 교육시 반영해야 할 사항에 대해 설명하시오.(30점)

2번) 학습의 기본원리인 고전적 조건형성(classical conditioning)과 조작적 조건형성(operant conditioning)의 원리와 차이점에 대해 설명하고, 강화계획(reinforcement schedule)에 대해 사례를 제시하여 설명하시오.(30점)

3번) A-씨는 안전사고는 어쩔 수 없다는 운명론적 태도를 가지고 있다. A-씨의 태도를 변화시키고자 할 때 고려해야 할 요인을 설득과정 모형(Hovland&Janis모형)에 기초하여 설명하시오. 그리고 A씨가 안전교육을 받은 후 안전사고 예방 캠페인에 자원 봉사자로 활동하게 되었을 때 A씨의 태도변화 과정을 인지부조화 이론에 근거하여 설명하시오.(40점)

(2011년 1번) A씨가 심리검사를 하기 위해서 태도와 인식에 대한 설문조사를 하려고 하는데 이 심리검사 자료를 정확하게 하기 위한 신뢰도와 타당도를 설명하고, 신뢰도와 타당도 유형 3지를 쓰시오. 그리고 표준화의 목적에 대하여 설명하시오.

2번) 메슬로우의 욕구충족이론에서 동기의 특성 2가지와 5단계 특성을 설명하고 이를 소방안전교육에 적용하여 학습자의 동기를 창출해보아라.

3번) 사회적 촉진, 사회적 태만, 사회적 몰아(몰개성화)을 설명하고, 각각의

구체적인 예를 2가지 이상 들어 설명하시오.

(2012년 1번) 동조의 의미를 설명하고 관련 실험이나 사례를 함께 제시하시오. 또한 동조가 발생하는 이유와 동조현상을 강화시키는 조건 3가지를 제시, 다수가 소수에게 영향을 미치고 소수가 다수에게 영향을 미치는 경우가 발생하는데 소수의 영향이 발생하기 위한 조건 3가지를 제시하시오 그리고 동조와 같은 사회적 영향에 관한 내용을 소방안전교육상황에서 효과적으로 활용하기 위한 방안을 논하시오(40점) **핵심 심리학문제의 패턴 변화 : 심리학의 기본이론을 소방안전교육과 접목시킬 수 있는지.**

2번) 감각기관을 통해 수집된 기본적 감각정보들에 순서나 형태를 부여하는 지각집단화의 원리 5가지를 제시하시오. 지각형상 가운데 '지각맞춤새'^{핵심} 및 '맥락효과'의 의미와 시사점^{요지}에 대하여 적합한 사례를 들어 각각 설명하고, 그리고 소방안전교육상황에서 이러한 내용들을 어떻게 활용하는 것이 바람직한 것인지 논하시오(30점)

3번) 화재가 발생하게 되면 사람들은 두려움^{핵심}이나 공포를 느끼게 된다. 이처럼 사람들이 공포를 느끼는 과정에 대하여 제임스-랑게(James-Lange)이론, 케논-바드(Cannon-Bard)이론, 샤프트-싱어(Schachter-Singer)이론(혹은 인지평가이론)의 관점^{요지}에 대해 각각 설명하고, 그리고 정서적 각성 수준이 위기대처행동에 미치는 효과에 대하여 설명하시오(30점)

(2014년 1번) 도움행동과 관련된 방관자 효과(bystander effect)의 개념을 설명하고, 위급 상황에서 방관자 효과의 원인을 상황적 측면에서 2가지 설명하시오, 그리고 사건 현장에서 방관자 효과를 감소시키기 위한 소방안전교육 방안을 앞에서 제시한 2가지 상황과 원인과 관련해서 설명하시오.(30점)

2번) 안전사고나 화재발생과 같은 위험한 상황에서 바람직한 행동이 더 자주 일어나도록 하기 위해 상금이나 보너스 등 외적보상이 주로 사용된다. 그러나 내적동기 이론에 의하면 외적보상은 바람직한 행동을 지속시키는 데 한계가 있다. 이런 현상과 관련해 외적보상의 부작용에 대해서 설명하고, 내적동기의 개념을 기술하시오. 그리고 내적동기를 향상시킬 수 있는 방안(또는 요소)을 3가지 열거하고 각각 설명하시오.(40점)

3번) 학습의 기본원리 중 조작적 조건형성에서는 강화가 주요한 역할을 한다. 강화의 개념을 정적강화와 부적강화로 나누어 설명하고, 연속강화와 부분강화의 학습(교육) 효과를 비교 설명하시오. 그리고 4가지 유형의 부분강화계획(partial reinforcement schedule)을 소방안전교육 상황에 적용하여 그 효과와 증진 방안을 각 유형별로 설명하시오.(30점)

3) 출제영역분석

구분	1번 문제	2번 문제	3번 문제	
교육학	1회	<ul style="list-style-type: none"> 교육철학- 진보주의 아동중심교육과정/교사의 역할. 	<ul style="list-style-type: none"> 교수학습 화재대피 교안작성(클레이저 모형) 	<ul style="list-style-type: none"> 평생교육 - 아동, 청소년, 성인 대상의 특징에 따른 소방안전 교육방법
	2회	<ul style="list-style-type: none"> 교수학습 /교육공학-원격 교육 이러닝 기반 교육 장단점 	<ul style="list-style-type: none"> 교육의 정의-규범적정의 주형과 성장 / 소방안전 교육사 역할 	<ul style="list-style-type: none"> 교육의 정의-기능적정의 / 교육공학 교육의 기능적 정의 및 교육공학의 문제점 / 교육자 자질
	3회	<ul style="list-style-type: none"> 교육의 기초-개념정의 교육과 훈련 / 소방안전 교육 	<ul style="list-style-type: none"> 평생교육 - 아동, 성인 대상별 특성/ 소방안전교육 	<ul style="list-style-type: none"> 교육의 기초-교육의형태 형식적 교육, 비형식 교육 / 소방안전교육
	4회	<ul style="list-style-type: none"> 교육과정 공식적·잠재적 교육과정 개념 / 소방안전교육사 역할 	<ul style="list-style-type: none"> 교육의 기초-교육의형태 교육의 형태/소방안전교육 	<ul style="list-style-type: none"> 교육의 기초-교육의조건 의도성, 계획성, 기치지향성, 전인성/ 소방안전교육
	5회	<ul style="list-style-type: none"> 교육의 기초 -피터의 교육 개념정의 	<ul style="list-style-type: none"> 교육과정 (타일러모형) -소방안전교육에 적용 	<ul style="list-style-type: none"> 교육평가 평가도구의 조건
심리학	1회	<ul style="list-style-type: none"> 발달심리학- 성격발달(정신분석학) 프로이드(구항남잠생), 적응기제 중 방어기제 	<ul style="list-style-type: none"> 동기이론 귀인이론 	<ul style="list-style-type: none"> 학습이론 - 사회학습 반두라 관찰 학습 / 소방안전교육
	2회	<ul style="list-style-type: none"> 발달심리학-인지발달 피아제 인지발달 / 소방안전교육 	<ul style="list-style-type: none"> 학습심리학 -행동주의 고전적 조건형성, 조작적 조건형성 / 강화계획 	<ul style="list-style-type: none"> 동기이론 실득과정모형 / 인지부조화
	3회	<ul style="list-style-type: none"> 심리학연구방법-검사법 심리검사(신뢰도, 타당도, 표준화) 	<ul style="list-style-type: none"> 동기이론 -욕구충족이론 메슬로 욕구충족이론 / 소방안전교육 	<ul style="list-style-type: none"> 사회심리 사회적 촉진, 사회적 태만, 몰개성화 개념 정의
	4회	<ul style="list-style-type: none"> 사회심리 동조, 소안교육 활용방안 	<ul style="list-style-type: none"> 형태주의-지각심리학 감각기관, 지각집단화 / 소방안전교육 	<ul style="list-style-type: none"> 정서이론 - 두려움, 공포 제임스랑게 등, 정서적 각성수준
	5회	<ul style="list-style-type: none"> 사회심리 -방관자효과(제노비스효과), 소방안전교육방안 	<ul style="list-style-type: none"> 동기이론 / 강화이론 -동기의 유형 -계속적강화와 소거 	<ul style="list-style-type: none"> 학습심리 - 행동주의 -스키너 조작적 조건형성, 강화계획

- ▷ 동기이론
1. 기대가치이론,
 2. 귀인이론,
 3. 인지부조화이론,
 4. 욕구충족이론.

제3장 소방안전교육

1. 소방안전교육개요

가. 목적

소방안전 분야와 각종 안전 분야의 지식을 습득하며 위험에 대처하는 기능을 익히고 안전에 대한 올바른 태도를 갖게 하여 안전을 구현하는 생활을 통한 국가 발전에 이바지하는 전인적 교육에 목적을 두고 있다. [지식(이해), 기능(숙달), 태도(행동), 전인적(습관)]

나. 필요성

1) 안전의 욕구와 시대적 상황

- ① 메슬로우의 욕구위계설과 같이 안전의 욕구는 인간이 추구하는 가장 기본적인 욕구 중의 하나이다.
- ② 사회가 급속도로 발전함에 따라 우리사회는 자연재난·재해 등의 큰 위험이 항상 도사리고 있어서 국민들에게 이러한 위급한 상황을 항상 인식하도록 가르쳐 그것을 예방하고 경계하도록 한다.

2) 국내·외 사례와 교훈

- ① 지난 2014. 4월 세월호 침몰사고(?)
- ② 지난 2011. 3월 이와테현과 미야기현 쓰나미 대 참사에서 재난에 대처하는 일본인들의 침착한 모습에서 나타났듯이 실천적 실생활에 목표를 둔 일본의 안전교육의 교훈은 귀감이 된다.
- ③ 스웨덴은 교통안전분야에서 최고의 교육실천을 보이고 있다. 어린이 교통사고가 가장 적은 나라이고, 안전교육을 가장 잘 시키는 나라이다.
- ④ 스위스의 민방위 훈련은 실제와 똑같은 상황을 연출하여 체험교육을 시킬 수 있도록 다양한 훈련시설을 갖추고 있으며, 공공건물은 물론 개인주택의 신축에도 지하 화생방 대피시설의 설치를 의무화하고 있다.

다. 안전사고의 이론적 배경

1) 하인리히(Heinrich)의 이론

(1) 1대 : 29대 : 200법칙

1번의 대형사고 이전에 29번의 작은 사고, 300번의 이상 징후 발생

(2) 하인리히의 도미노 이론(사고 발생 5단계)

- ① 사회적 또는 가정적 결함(social or family defects): 공중도덕과 준법정신결여, 인명경시 풍조 등의 바람직하지 못한 사회와 가정환경 등.
- ② 개인적 결함(personal defects): 개인의 신체적·정신적 결함, 안전의식 결의, 사회기능이 부족 등.
- ③ 불안정한 상태 또는 행동(unsafe conditions or behavior) - 정리정돈이 안되고 무질서하게 놓인 상태와 안전수칙무시나 장비조작 미숙 등.

▷ 안전윤리란- 안전하도록 마음먹자, 안전한 상태에 대하여 생각하자, 안전에 대하여 말을 하자, 안전한 행동을 하자. 즉, 안전에 대하여 반드시 지켜야 할 도덕적 태도를 갖도록 이끄는 것을 말한다(정재선, 2010)

- ⑤ 사고(accidents)
- ⑥ 재해(causalities)

이상 다섯 가지가 연결되어 연쇄적으로 영향을 주어 사고가 나며 결국 재해로 이어진다는 것이며 다섯 가지 요인 중에서 어느 한 요인을 제거하면 사고를 예방할 수 있다는 이론이며, 도미노이론이라고도 한다.

2. 소방안전교육의 3요소

가. 교육의 주체 → 소방안전교육사

- 1) 역할 → 다방면의 총체적인 소방의 어려운 학문을 누구나 알 수 있도록 쉽고 간결하게 풀어서 교육이라는 수단을 통해 체계적으로 전달하는 일을 하는 전문가
- 2) 당면과제
 - ① 교수자로서 교육관, 세계관, 인간관과 소안교육사의 역할,
 - ② 전문지식 응용능력과 그 내용을 학습자에게 전달할 수 있는 자질.

나. 교육의 객체 → 소방안전교육 대상

- 1) 대상자별 발달 과정에 따른 특성 이해
 - ① 아동 ⇨ **㉠**유아(유치원), **㉡**아동(초등) ※ 장애인 대상 안전교육
 - ② 청소년 ⇨ **㉢**청소년(중, 고등)
 - ③ 성인 ⇨ **㉣**성년, **㉤**노년(고령화 사회) - 노인에 대한 안전교육
- 2) 당면과제
 - ① 대상별 특성구분 및 알맞은 교육내용 선정 · 교육방법 선택 등의 교안작성 능력.

다. 교육의 매개체 → 소방안전교육 지침서(교재)

- 1) 범주: → 소방안전의 영역은 대단히 넓은 종합학문의 집합체이다. 화재 안전의 범주가 되는 전기, 기계, 화학, 물리, 가스, 위험물, 환경, 건축, 방사선, 자연재난, 인적재난, 생활안전, 교통안전, 학교안전, 보건안전 등의 각 영역별 안전생활 가이드 제시.
- 2) 당면과제(3차 시험 주제내용, 유아, 아동, 청소년을 대상으로 한, 5분 이내 발표)
 - ① 소화기 사용방법
 - ② 소화전 사용방법
 - ③ 완강기 사용방법
 - ④ 119신고요령
 - ⑤ 피난대피요령
 - ⑥ 화재예방요령
 - ⑦ 지진발생시 대응요령
 - ⑧ 심정지 환자 발생시 대응요령
 - ⑨ 기도폐쇄응급처치
 - ⑩ 골절 응급처치

3. 소방안전교육의 교육과정

가. 현재 우리나라 공교육과정 →(지경학인통)

지식중심 ⇒ 경험중심 ⇒ 학문 ⇒ 인간중심 ⇒ 통합(지식기반 학습자 중심)

↓ ↓ ↓ ↓
 학교 ⇨ 소방 ⇨ 소방안전교육사 ⇨ 융합

↑
[소방안전교육과정 모델]

나. 소방안전교육과정 구성의 원리

- ① 목표의 원천: 학습자의 요구, 사회적 요구, 전문가에 의한 요구
 여과: 철학적(분석적, 평가적, 사변적, 통합적 기능 → 목적설정),
 심리학적(발달단계에 맞게 교육방법 도출)
 확정: 목표수립(타일러) - 진술의 원리 → (포구실현 교가)
- ② 내용선정원리: 만족의 원리, 기회의 원리, 가능성의 원리, 다경험 원리, 전이의 원리
- ③ 내용조직: 계속성, 계열성, 통합성, 전인성(균형), 다양성, 건전성
- ④ 평가: 기준(상대, 절대), 과정(진단, 형성, 총괄), 수행(논문, 포트폴리오 등)

다. 당면과제

- ① 소방안전교육과정 편성. 바른생활로서 안전윤리교육
- ① 종합안전교육과목 신설- 소방의 영역은 포괄적이기 때문에 기타 안전영역을 포함.

☺ **암기TIP:** 학사 전, 철심목, 내선 조, 평

☺ **암기TIP:** (°) 만기가, 다, 진(전) 경기, 내용선정

4. 교육도구 선정(교육공학)

가. 호반(C.F.Hoben)의 시각화이론

1) 개요

- ① 교육이 학습경험을 시각화 할 필요가 있음
- ② 학습지도는 구체성에서 추상성으로 진행
- ③ 교육목표- 경험의 일반화

2) 시각화 이론의 5계열

- ① 현장학습: 현장관찰
- ② 박물관 자료: 실물, 표본, 모형
- ③ 영화: 상황 감상
- ④ 사진: 정물사진
- ⑤ 도표: 그래프, 도형, 지도 등]

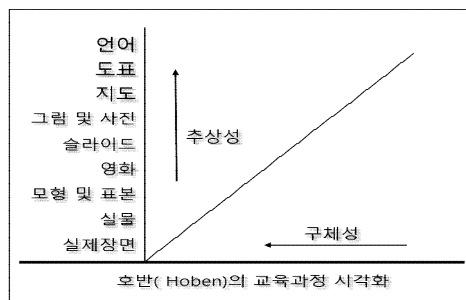

나. 올센(E.G.Olsen)의 대리학습 경험설

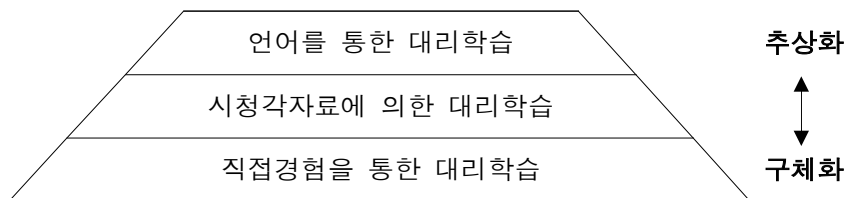

다. 데일(E,Dale)의 경험 원추론

1) 의의

- ① 호반의 이론을 포괄적으로 분류하여 시청각 이론은 체계화
- ② 진보주의의 경험중심 교육과정과 같은 직접경험을 강조하는 실용주의 입장
- ③ 우주를 교실 안으로 끌어들이 수 있다는 간접경험의 의미
- ④ 기존의 읽기에 의존하지 않고 경험에 의한 의미전달을 강조

2) 내용분류

직접경험을 밑면으로 해서 상위로 올라갈수록 추상성이 강하다.

- ① 상징적 경험은 언어기호, 시각기호 등 추상성에 의한 상징적 표현양식이다
- ② 시청각 경험은 녹음, 라디오, 사진 / 영화, 텔레비전의 영상적 표현과 전시, 견학, 시범 등 관찰적 경험의 표현양식이다.
- ③ 직접경험으로는 극화된 경험, 구성된 경험, 직접 또는 목적적 경험이다.

3) 장·단점

① 장점

- 직접경험을 강조한 하위단계일수록 기억이 잘되어 학습의 효과가 크다.
- 상위 단계로 올라갈수록 학습의 시간은 절약된다.
- 각 수업의 성격에 알맞은 단계별 매체를 사용할 때 효과적 수업목표를 달성이 가능하다.

② 단점:

- 직접경험을 지나치게 강조하여 교육적 기능을 약화 시켰다.
- 매체에 따라 학습자에 주는 의미는 다를 수 있는데 이를 무시한 교사 중심적 분류 방식이다.

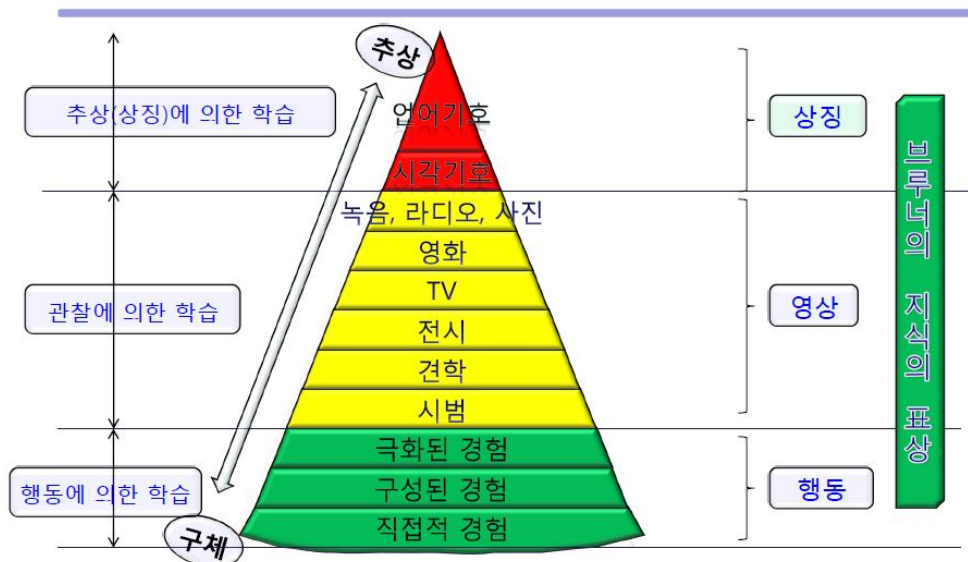

<그림 16> 데일의 경험원추론

5. 소방안전교육 교수기법(teaching skills)

가. 기본적 3가지 형태:

- 1) ㉠ Make(만들다), ㉡ Raise(기르다), ㉢ M+R(만들고, 기르다)

나. 다양한 교수기법

- 1) 강의법: 전통적 교수법
- 2) 토의법: 자유토의, 패널토의, 공개토의, 심포지엄, 세미나 등
- 3) 문제해결학습(J. Dewey): 문제를 해결하는 과정에서 이루어 짐
- 4) 발견학습(Bruner): 학생스스로 개념과 원리를 발견하여 전개시키는 학습 방법
- 5) 설명적 교수(Ausubel): 교육내용을 알기 쉬운 형태로 제시하면 발견학습보다 더 효과적
- 6) 목표별교수법(Gagne 9단계 수업사태): 학습 수준에 따라 다른 학습 학습지도 필요성.

다. 당면과제

- ① 교육의 소재 및 도구사용에 대한 이해능력(설명하라, 기술하라)
- ② 심리학에서 얻어진 학습자의 특징에 따른 다양한 교육방법 구사 능력.
- ③ 소방안전교육의 각 범주의 내용을 학습자에게 맞춰 알아듣기 쉽게 전달
- ④ 소방의 교육내용을 다양한 교육방법과 접목 요구

6. 소방안전교육 교안작성법

가. 개요

- 1) 정의
 - 무엇을 어떻게 가르칠 것인가?
 - 교안정의: 선정된 교육내용을 교육목표에 부합하도록 어떠한 순서나 또한 어떤 방법으로 강의 할 구상하여 기재한 것
- 2) 교안의 효과성
 - 전달하고자 하는 내용을 의도한 대로 강의할 수 있다.
 - 내용별 소요시간을 배분하여 계획된 시간을 준수할 수 있다.
 - 강의 기술의 향상과 교육 자료를 체계화 할 수 있다.

나. 교안작성 필수요소

- 1) 강의 제목
- 2) 교육목표
- 3) 교육일자 및 장소, 소요시간(각 단계별 소요시간배정 유의)
- 4) 대상 인원
- 5) 교육 주 내용 : [도입(15%) - 전개(75%) - 종결(10%)]
 - (1) 도입(10분)

- ① 상호교감이 갈 수 있는 주제(음식, 날씨, 교통, 뉴스, 스포츠, 연예 등)로 인사.
- ② 교육의 중요성 강조하여 동기부여
- ③ 강의개요 전달

(2) 전개(45분)

- ① 강의할 본 내용 - 논리적, 체계적 분류(요지, 이유, 사례, 결론),
- ② 첨부할 자료(영상자료, 사진, 유머, 질문, 강화계획 등)
- ③ 교육목표를 잊지 말라.

(3) 종결(5분)

- ① 전개에서 나열한 핵심내용을 요약하여 되짚어 줌(요약, 정리, 강조)
- ② 교육목표 도달 여부 확인 질문.
- ③ 마무리: 속담, 격언, 좋은 말 등으로 마무리

다. 교안작성의 원칙

- 1) 구체성: 강의안은 구체적으로 자세하게 작성
- 2) 논리성: 구체적인 사실을 바탕으로 정보전달
- 3) 명확성: 잘 알아 볼 수 있도록
- 4) 독창성: 재미있게, 쉽게, 흥미롭게

라. 교안 기술(記述)기법

- 1) 서술식 - 강의할 내용을 상세하게 기술한 것
- 2) 개조식(조목열거식) - 핵심사항을 항목별로 구분하여 요약한 것
- 3) 혼합형- 서술식 + 개조식

일시	2012.12. 7(금) 14:00~15:00	장소	00 테크노파크
대상	직원 및 건물내부출입자 100명	내용	연기의 특징 및 화재대피요령
교육 목표	1. 화재의 정의 와 연기의 특징을 안다. 2. 화재시 안전하게 대피 할 수 있다. 3. 안전한 회사를 위하여 안전윤리(의식)를 생활화 한다.		
단 계 별 활 동			
단계	강 의 내 용		준비물 및 유의사항
도입 (10 분)	송아지 노래를 불러 상호공감형성을 갖는다. 정중히 인사한다. 화재시 발생하는 연기의 심각성을 인식할 수 있도록 화재사고 사례 동영상을 보여준다. 화재사고의 경험을 물어 본다.		기타 (guitar) ppt, 화재동영상
전개	1.화재의 정의 화재란 연소현상으로서 불이 나는 것인데, 이로운 불과 해로운 불이 있으며 바로 해로운 불을 화재라고 한다. 2. 연소생성물의 특징 화재시 발생하는 연소생성물은 크게 불꽃과 연기이지만 불꽃은 열을 수반하고 연기에는 독성가스가 포함되어있다. ~		ppt 자료

<표 7> 소방안전교육 교안 혼합형

일시	2012.12. 7(금) 14:00~15:00	장소	00 테크노파크		
대상	직원 및 건물내부출입자 100명	내용	연기의 특징 및 화재대피요령		
교육목표	1. 화재의 정의와 연소생성물 연기의 특징을 안다. 2. 화재시 안전하게 대피 할 수 있다. 3. 안전한 회사를 위하여 안전윤리(의식)를 생활화 한다.				
단 계 별 활 동					
단계	교수-학습 활동	도 구 활 용	소요시간	비고	
도입	<ul style="list-style-type: none"> 인사 및 소개(동요 부르기) 화재현장(연기발생) 동영상 화재현장 경험 예기하기 	<ul style="list-style-type: none"> 기타반주 PPT, 동영상 자료 	10분		
전개	1. 화재의 정의와 연소생성물 2. 연기의 특징 1) 속도 - 빠름~ 빠름~ 2) 독성 - 마시면 치명적. 3. 대피요령 1) 피난시설 및 피난 기구 알기 2) 테크노파크 건물구조 알기 3) 완강기 사용 법 4) 대피시 준수사항 4. 안전한 회사를 위한 생각의 전환 1) 마음 - 생각 - 말 - 행동 2) 안전윤리(태도)실천은 마음으로 부터	<ul style="list-style-type: none"> PPT 자료 PPT 자료 PPT 자료 동영상자료 PPT 자료 	45분		
결말	1. 요약 <ul style="list-style-type: none"> 화재에 수반되는 연기는 독성이다 연기를 마시지 않도록 입과 코를 가린다. 낮은 자세로 신속하게 대피한다. 2. 행복한 미소가 줄소 !	<ul style="list-style-type: none"> PPT 자료 기타반주 	5분		

<표 8> 소방안전교육 교안 개조식 형

마. 교안작성 실습

일시		장소	
대상		내용	
교육목표			
단 계 별 활 동			
단계	교수-학습 활동	도 구 활 용	소요시간
도입			10분
전개			45분
결말			5분

<표 9> 소방안전교육 교안 작성 실습

바. 소방안전교육 영역(사고유형별 교육과정 분류1)

교육과정	교육주제	연령별 교육내용		
		유아	초등학생	중·고학생
화재안전	화재원론	· 119가 하는 일 · 불과 연기의 위험성	· 연소 및 소화이론 · 연소형태, 열전달유형	· 이상연소현상 · 불연, 난연의 개념
	화재예방	· 불장난, 화재대피도 · 가정 화재안전수칙	· 원인별 화재예방	· 담뱃불 · 화기취급안전수칙
	화재시행동요령	· 화재대피훈련, SDR ²⁾ · 119신고, 대피방법	· 불속에 갇혔을 때 · 지하철화재대피	· 대피유도방법
	소방시설상용방법	· 유도등, 비상벨 · 피난기구	· 소화기, 소화전사용법 · 자담, 방화문(셔터)	· 제연설비, 비상방송 · 로프매듭법
수상안전	물놀이 안전수칙	· 구명조끼 착용법 · 안전한 물놀이	· 물놀이 장소선택 · 하천 지형의 위험성	· 음주수영 금지
	수난구조법	X	· 간접구조법 · 간이구조기구 만들기	· 부력이해 · 혼용구조법
응급처치	심폐소생술	· 질식예방	· 하임리히법 · 심폐소생술(CPR)	· 좌동
	AED사용법	X	X	· AED사용법
	상처처치	· 뜨거운 것 알기 · 화상 응급처치	· 코피, 지혈 · 일사병, 열사병	· 골절, 절단 · 부목법, 삼각견법
	환자이송법	X	· 2인 이송 · 간이 들것 만들기	· 1인 이송 · 통나무 구리기법
생활안전	승강기안전	· 엘리베이터 안전타기 · 자동계단 안전타기	· 좌 동	· 비상정지버튼
	추락·낙상안전	· 추락·낙상의 위험 · 감전사고 예방	· 가정, 학교, 놀이터에서 안전하게 놀기	X
	약물안전	· 약 함부로 먹지 않기 · 가정화학제품 알기	· 불량식품, 식중독 · 남용, 오용, 중독개념	· 음주, 흡연 · 수면제, 기타약물
	교통안전	· 보행안전 · 자전거 안전	· 날씨와 교통안전 · 인라인, S보드 안전	· 오토바이 안전
재난안전	자연재난	· 지진시 행동요령 · 황사, 폭염	· 태풍, 폭우	· 좌 중

<표 6> 사고유형별 교육과정 분류 [자료출처 서울소방방재본부]

1) 안전교육 교수표준 매뉴얼, 서울소방방재본부, 2009년, p.25 ~ p.26
 2) 옷에 불이 붙었을 때의 행동방법- 멈추고(Stop) - 엎드리고(Drop) - 구른다(Roll)



Ⅱ. 다양한 암기법으로 접근하는 교육학 이해

제1장 교육의 이해

1. 교육학의 개관

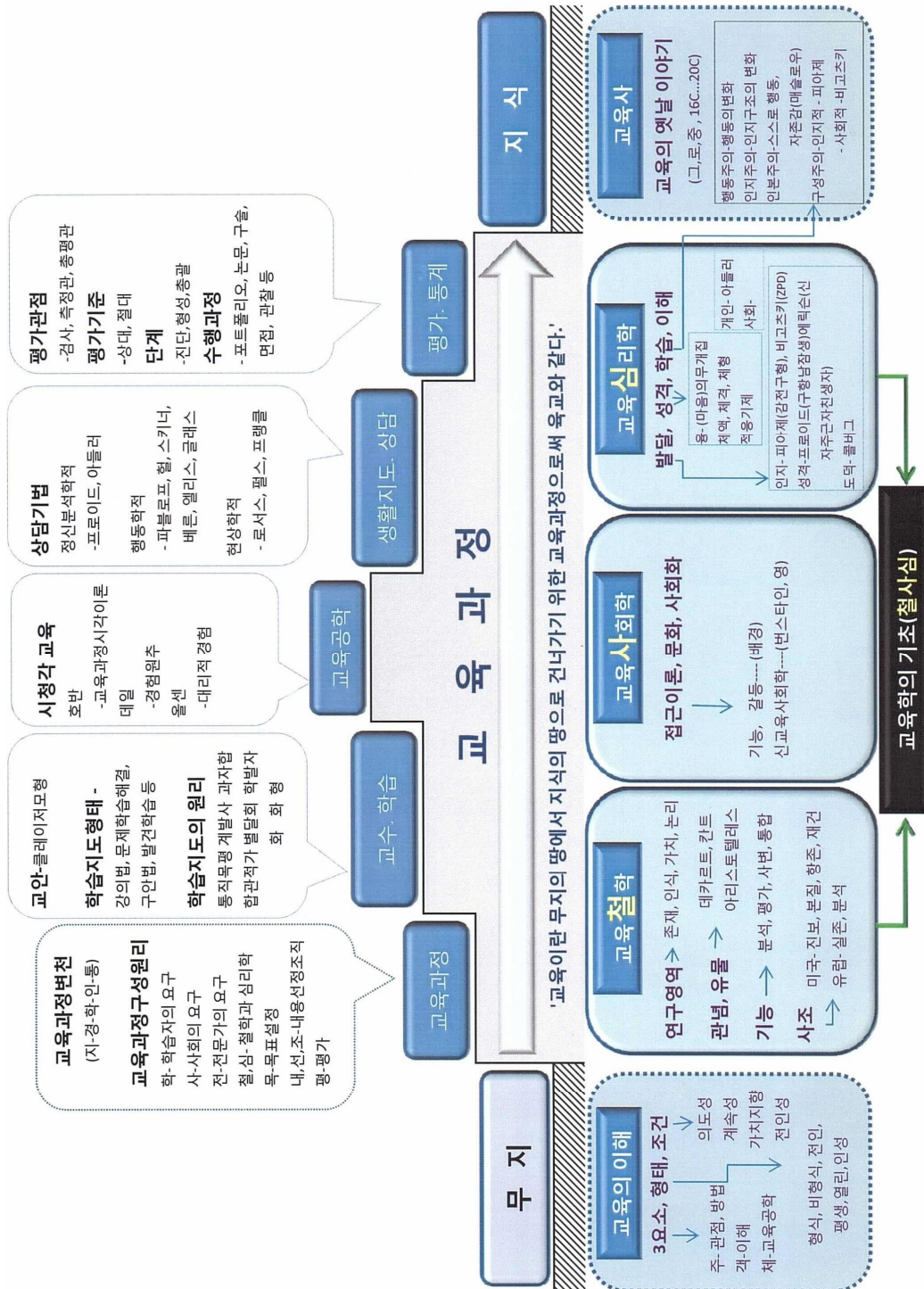

2. 교육의 이해

가. 교육의 정의

1) 어원적 정의 : 바람직한 방향으로 가르치고, 기르고, 이끄는 것.

※ 학자: 경험의 재구성, 생활 - 존듀이

미숙한 세대를 성숙한 세대로, 개인적 존재를 사회적 존재로 - 뒤르켐
교육은 육교와 같다 - 자이썬(2011)

2) 정의

(1) 기능적 정의: 인간의 행동의 변화.

① 가치중립, 도구적·외재적 가치, 습관 형성, 문화·지식 획득.

② 무엇을 위한 수단으로 정의 - '교육은 국가·사회·경제발전을 위한 수단이다'

※ 소방안전교육은 안전한 사회를 만드는 수단이다.

(2) 규범적 정의: 교육이 추구해야 할 가치 제시(긍정적 목적과 결부)

【소방안전교육의 정의】

① 가치지향, 본질적 가치, 교육목적 시사, 교육내용 선정에 위한 규칙.

각종 재해난

② 교육은 민주시민이 갖추어야 할 자질을 함양하는 과정이다.

※ 소방안전교육은 안전사회 구현하기 위한 태도(안전윤리) 형성이다. 화재를 예방하고,

③ 방식

-주입: 전통적 방식

-주형: 교사가 정해 놓은 틀, 행동주의 심리학의 조건화 이론(교육만)

-계명: 인간과 세상을 보는 안목을 밝혀 주는 것, 학문중심, 부르너의

-도야: 로크의 형식도야설과 능력심학에 기초, 인간의 내면에 요소 계

-성장: 교육의 과정을 식물의 성장과정의 원리와 같은 것. 루소의 자연주의

-자아실현: 학습자의 주체성, 자기책임, 자율성 강조.

위험한 상황에 대처하는 능력을 형성하도록 만들거나 기르는 일련의 활동

(3) 조작적 정의: 교육은 인간행동의 계획적인 변화.(지식습득, 기술연마)

· 인간의 외현적·내현적 행동 포함.

· 변화-개선, 성장, 발달, 증대, 육성, 조성, 함양, 개발 등

· 조작적 정의는 교육의 실제적 현상과 과정을 분석적으로 파악하는데 유용한 정의

※ 소방안전교육은 위험에 대처할 수 있는 기능인을 육성하는 것이다.

나. 교육의 기본 조건 - (암기TIP : 의, 계, 가, 전)

① 의도성 - 바람직한 인간을 길러 냄. 목적의식이 구체적일 때 교육방법이 명확해짐.

② 계획성 - 교육목적을 달성하기 위한 실천전략을 수립. 계획적인 내용선정.

③ 가치지향성 - 교육의 목적과 방법은 본질적으로 가치 있는 것을 지향. (반사회적인 목적과 방법은 금물)

④ 전인성 - 여러 방면에 골고루 성장 가능하도록.

↓ ↘ 현대 교육에서 강조하는 점.

◎ 암기TIP: 교육의 정의 - 의, 계, 가, 전

◎ 암기TIP: 교육의 기본조건 - 의, 계, 가, 전

※ 소방안전교육의 전인성: -

소방에 대한 지식과, 소화기 등 소화기구 사용에 대한 기능과, 안전에 관한 바람직한 태도 등 골고루 발달 하도록 하는 전인적 교육이다.

⇒ 소방안전교육의 목적 (암기TIP: 의, 계, 가, 전)

다. 교육의 목적

1) 교육목적의 기반 (교육기본법 2조)

교육은 **홍익인간**의 이념아래 모든 국민으로 하여금, **인격을 도야** 하고 / **자주적 생활 능력**과 / **민주시민**으로서의 필요한 자질을 갖추게 함으로써 **인간다운 삶**을 영위하게 하고, **민주국가 발전**과 **인류공영**의 이상을 실현 하는데 이바지함을 목적으로 한다.

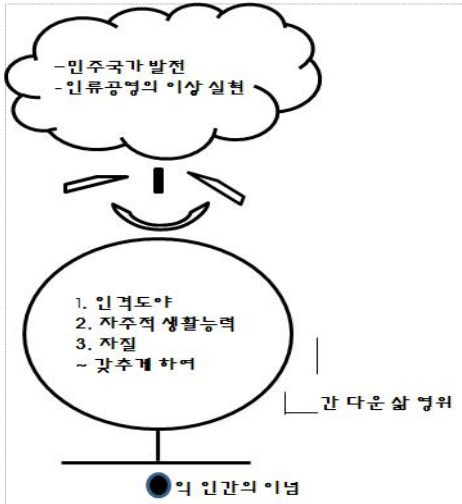

【교육의 목적】

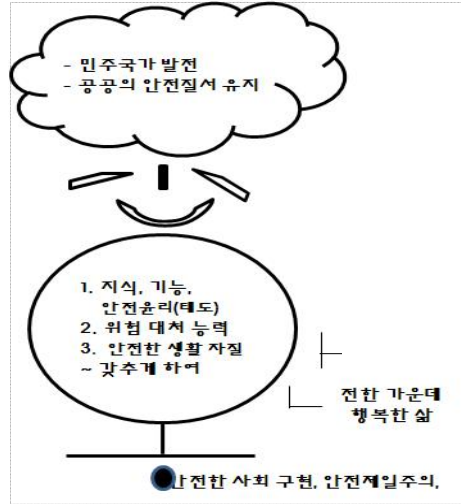

【소방안전교육의 목적】

2) 소방안전교육목적의 위계

① 교육이념 - 안전한 사회구현

- 교육목적 설정하기 위한 가치적·철학적 기반의 상위 차원의 목적의식
- 국가차원의 수준에서 설정 - 안전제일 주의. 홍익인간.
- 전 국민의 안전한 삶을 영위하도록 안전사회 구현

② 교육목적 - (목적 진술→ ~을 이해하기 위하여)

- 교육이념에 근거하며 목표의 상위개념.
- 소방안전의 지식, 위험에 대처하는 기능, 안전윤리(태도)를 기본으로 하는 안전생활 실천인 육성.

③ 교육목표

- 목적달성에 필요한 수단 - 학습을 통한 자세·태도 및 행동·실천 변화
- 소방안전의 지식을 보급하고, 기능을 연마하고, 태도를 변화시킴
- 구체적인 행위동사 예) 소화기로 불을 끌 수 있다. (교육목표를 구체적으로 상세하게 서술하는 것은 학습자의 학습수준 및 방향설정에도움을 주 기위함)

3) 소방안전교육 목적의 내재설과 외재설

① 내재설 - 본질적 가치(교육의 목적은 그 자체로서 가치가 있는 것)

- 소방안전교육은 안전사회를 구현하기 위하여 태도(안전윤리)를 형성하는 것이다.

② 외재설 - 수단적 가치(어떤 목적을 달성하기 위한 수단으로서 가치)

- 소방안전교육은 안전사회를 만드는 수단이다.

☺ **암기TIP:** 글씨보다 그림으로

- ▷ 목적: 도달하고자 하는 점(건강)
- ▷ 목표: 목적을 위한 구체적 행위(줄넘기 100개)

【교육의 목적】

- ▷ 첫째: 인간다운 삶 영위
- ▷ 둘째: 민주국가 발전에 이바지
- ▷ 셋째: 인류공영의 이상 실현.

【소방안전교육의 목적】

- ▷ 나: 안전한 가운데 행복한 삶
- ▷ 너: 안전한 사회 건설
- ▷ 우리: 안전한 사회건설

가. 아동교육과 성인교육 비교

구분	아동(Pedagogy)	성인(Anderagogy)
학습	· 교사중심 · 의존적 경향 · 주도자로서 교사	· 학생중심 · 독립적 성향 · 조력자로서 교사
학습자의 경험	· 경시 · 강의식 교수	· 중시 · 토론법, 문제해결법
학습 준비성	· 표준화된 교육과정 · 사회가 요구하는 것	· 실제 적용 프로그램 · 학습자 자신이 원하는 것
학습 성향	· 교과내용의 획득 · 교과별 교육과정 구성	· 문제 중심의 학습 경험으로 조직

- 나. 교육의 3요소 (문제 변 참조)
- 다. 교육과 훈련 (문제 변 참조)
- 라. 형식적 교육과 비형식 교육 비교 (문제 변 참조)

제2장 교육학의 기초(철.사.심)

A. 교육철학

1. 교육철학의 정의

- ② 교육철학이란 철학의 여러 기능을 구사하여 교육의 다양한 기본문제를 체계적으로 분석·연구하는 학문.
- ③ 교육의 목적과 가치에 대한 철학적 탐구

2. 철학의 연구영역(철학이 다루는 내용)

- a 존재론(형이상학) : 존재하는 것은 무엇인가를 규명하는 학문
 - ↳ 소방안전교육사의 자격증을 왜 취득하려는가? 의 질문에 답의 여하에 따라~
 - ① 관념론: 궁극적 실체- 정신, 마음 → 플라톤 idealism 이상주의
 - ② 실재론: 궁극적 실체- 그 자체로서 객관적으로 존재 → 아리스토텔레스 realism 현실주의
 - ③ 실용주의 : 인간의 생활에 유용한 것, 지식과 경험을 재구성하여 발전. pragmatism
(서양의 전통교육의 주요 부류 관념론, 실재론, 실용주의)

☺압기TIP: 존, 인, 가, 리

☺압기TIP2: 형이 낚시를 하자며 멀리 변산반도까지 갔다. 비싼 입어로도 냈는데 고기도 안 잡히고 해서, 그 돈이면 가까운데서 배부르게~(생략).. 왜 이리 멀리까지 왔냐고 했더니만,~ (생략) / 형이 이상한 존재로 인식되어진다. 돈의 가치를 아느냐고 한다. 논리적이긴 하지만,.... 찼. 그날 굶었다~ㅠ

b 인식론 : 진리와 지식의 근거 및 본질에 관한 연구영역(실재, 경험, 실존)

↳ 소방안전에 대한 지식이 형성되었는가?

c 가치론: 무엇이 가치 있는가를 탐구하는 영역(가치절대주의, 가치상대주의)

↳ 소방안전에 대한 지식과 위험에 대처하는 기능보다 안전윤리가 우선되어야 하는 것.

d 논리학: 모순 없는 추리의 전개과정을 위한 규칙에 관한 연구(귀납법, 연역법)

☺ **압기Tip:** 철학의 기능 - 분, 평, 사, 통

학적사고 방법은 실증이 난다. 왜? 역사적 실존인물을 구조적으로 현상 하려야 하니까.

3. 철학적 사고방법

- ① 실증주의적 사고방법: 실험되고 검증될 수 있는 객관적 사실, 과학적 사실.
- ② 역사주의적 사고방법: 역사적 조건 아래서 형성된 것이라고 보는 사고방식.
- ③ 실증주의적 사고방법: 주체적 존재로서 인간중심의 철학.
- ④ 구조주의적 사고방법: 전체적인 관련체계에서 인식하는 사고방식.
- ⑤ 현상학적 사고방법: 인간의 의식작용에 의해 나타나는 현상이 그 대상

4. 철학의 기능 ☺ 압기tip : 분평사통

1) 분석적 기능(언어와 논리분석)

교육이론, 교육적 사고, 교육 실천에 쓰이는 개념이나 교육에 논의되는 학습, 발달, 인격 등의 개념의 애매성·모호성을 명료화 시키고 논리적인 모순을 가려내어 참된 진술로 밝힌다. \ (안전 불감증과 위험불감증)

- 예, 선한 행동과 악한 행동을 논할 때, 행위에 대한 판단 이전에 '선'과 '악'에 대한 의미가 무엇인지 명확하게 분석하여 규명 / 소크라테스→분석철학

▷ **존재론**- 소방안전교육사의 자격증을 왜 취득하려는가의 답의 역할에 따라~

2) 평가적 기능(교육의 가치평가)

① 이미 알려진 발견된 사실이나 교육의 현상, 또는 그에 따른 문제에 대하여 가치를 판단하는 기능으로써 교육적 합리성여부를 어떤 기준에 의해 밝히는 것.

- 예, '소방안전교육은 인간을 바람직한 태도(안전윤리)를 형성시키는 활동이다.' 라고 할 때, '바람직한 태도' 또는 '안전윤리' 라는 가치를 부여하는 것이 소방안전교육에서 불가피함으로 바람직한 태도 또는 안전윤리에 대한 평가에 따라 교육의 방향이 달라짐.

▷ **인식론** - 소방안전에 대한 지식이 형성되었는가?

3) 사변적 기능(새로운 대안 또는 아이디어 제시)

① 분석적 기능과 평가적 기능에서 얻어진 자료들을 종합하여 새로운 대안이나 가설을 얻으려는 활동

② 교육의 과정에서 새로운 가치를 제언하고 문제해결의 방안을 모색하는 기능으로서 교육목표 설정 시에 사용됨

▷ **가치론** - 소방안전에 대한 지식과 위험에 대처하는 기능을 익히는 것보다 안전윤리(태도)가 우선되어야 한다.

4) 통합적 기능(전체로서의 통합)

① 교육에 대한 현상을 다양한 포괄적·전체적으로 파악하는 기능

② 전인적 성장을 추구하려는 교육철학의 교육적 기능

☺ 압기TIP: 미국의 교육철학 - 진본향재

5. 현대교육철학

1) 미국의 교육철학

- ① **진보주의**(1920년대) - 경험의 재구성 / 생활중심 교육과정 / 조력자로서 교사
- ② **본질주의**(1930년대) - 문화유산 보존 / 교과중심 교육과정 / 교사중심
- ③ **향존주의**(1940년대) - 미래생활중심 / 고전중심 교육과정 / 교사중심
- ④ **재건주의**(1950~60년대) - 사회적 자아실현 / 미래중심교육과정/민주적교사

1) 유럽의 교육철학

- ① 실존주의 - 주체적인 인간형성 / 대화·참 만남 / 아동중심(교사는 조력자)
- ② 분석철학 - 객관적 지식 / 논리적·과학적 / 교사중심

6. 지식의 종류

1) 방법적 지식: 어떤 무엇을 안다(Know how)

2) 명제적 지식: 어떤 것이라는 것을 안다(Know that) -명제가 진리임을 아는 것

① 조건 -플라톤 저서 (메논 menon)

- 신념조건은 어느 누구나 다 명제를 믿는 다는 것을 전제로 한다 .
- 진리조건은 명제가 참이라는 것을 전제로 한다.
- 증거조건은 명제를 입증할 만한 증거를 정당화할 수 있는 증거이다.
- 방법조건은 증거를 얻게 된 방법의 타당성이 전제되어야하며, 지식에는 명제의 진리를 정당화하는 증거를 얻을 방법이 있어야 한다.

② 종류

- **사실적 지식이란** ‘물은 위에서 아래로 흐른다.’와 같이 사실 혹은 현상을 기술하거나 설명하는 지식을 말한다.
- **논리적 지식이란** ‘잘못 사용된 불은 화재가 된다.’와 같이 문장을 구성하는 요소들의 관계에서 나타내는 지식을 말한다. 다른 말로 의미를 명확하게 하려는 지식으로 분석적 지식이라고 한다.
- **규범적 지식은** ‘소방관은 훌륭한 시민이다.’와 같이 규범이나 가치를 나타내는 지식을 의미한다. 그런데 규범적 지식은 해석하는 사람마다 다른 견해가 있을 수 있어서 ‘상대적 지식’이라고도 한다.

3) 보는 지식과 하는 지식

- ① **보는 지식** - 줄넘기를 하면 건강해지는 것을 안다. 소화기는 초기에 화재를 진압하기 위한 소화기구이다.
- ② **하는 지식** - 매일 아침 줄넘기를 100번씩 하여 건강하다. 쓰레기통에 불이 나서 소화기로 불을 꺾다.

3) 귀납법, 연역법

(A.특수한 개별적 사실 → 귀납법) → 《C. 보편적 지식》 ← (연역법) ← B.개별적 사실)

- ① 귀납법: A에서 C를 얻는다.
- ② 연역법: B가 ‘참’이라는 가정을 두어 B가 참이면 결론은 참이 된다. / A에서 얻어진 C는 보편적 지식으로서 개별적 사실(B)이 될 수 있고, B가 참이라는 가정을 두어 B가 진리가 되면 또 다른 C’(보편적 지식)를 얻는다.



- ❖ 교육학, 소방학 등에서 '학' 이란 어떤 원리에 따라 조직된 체계를 뜻한다.
- ❖ 원리란: 사물의 근본이 되는 이치 또는 법칙 가운데 가장 기본적인 것
- ❖ 학문의 분야에서 하나의 설(이론)을 세우기 위한 원리를 도출하는 방법에는 연역법(데카르트), 귀납법(베이컨), 변증법(헤겔) 등이 있다

B. 교육사회학

1. 교육사회학

- 1) 의의 - 교육사회학은 교육의 현상의 사회적 측면을 과학적인 방법으로 연구하는 학문이다.
- 2) 대표적 학자- 뒤르켐(교육사회학의 아버지) : 교육은 미성숙한 세대를 성숙한 세대로, 개인적 존재를 사회적 만들어 가는 과정이다.

2. 교육사회학의 접근이론

가. 기능론과 갈등론

	기능론(1950년대)	갈등론(1960-70년대)
이론	· comte, spencer의 사회유기체설	· M. Weber, K. Mark
사회	· 안정, 질서유지, 조화와 균형 · 상호의존 통합기능 · 점진적 사회변화 추구 · 공통체 의식 강조 · 사회의 가치, 규범 등은 보편적이고 객관적	· 변화, 대립과 갈등, 끊임없는 분열. · 불일치 갈등 · 급진적 사회변화 추구 · 대립적 관계(의식화) · 지배집단의 이익을 위해 강제당하고.
사회 문제	· 일부구성요소의 기능상 장애나 부적응 상태, 일시적이고 부분적 현상.	· 사회구조자체의 모순(불평등 구조), 상존하는 현상으로 사회발전의 원인
해결	· 기능회복(적응상태로의 복귀) 또는 제거	· 불평등구조를 타파
학교	· 사회적 선발기능 · 사회의 안전과 질서에 기여하는 제도	· 기득권의 재생산 · 지배계급을 위해 종사하는 도구

- ▷ 피그말리온 효과: 교사가 학생에게 큰 기대를 가지면 학습의 효과가 크게 나타난다 (자성효과, 자기충족적 예언)
- ▷ 일명 로젤탈 효과, 호크학 교실험.

나. 신교육사회학

1) 관점- 교육과정과 교사와 학생 사이에서 일어나는 상호작용

- ① 교육과정 사회학- 기존 교육과정은 지배계층의 이익을 대변하기 때문에 개혁되어야 한다고 주장
- ② 교실사회학 - 불평등한 학교를 평등적, 협조적, 의존적 분위기로 변화
- ③ 정교화 된 어법(상류층 언어): 인과적, 논리적, 정확한 문법구조, 보편적인 의미를 담고 있어 다른 사람에게 의미전달 가능
- ④ 제한된 어법(하류계층의 언어): 막연한 상투적 표현, 연관된 사람이 아니면 이해 할 수 없다.
- ⑤ 학교에서 정교화 된 언어 사용은 하류계층 학생들에게 불리하게 작용하여 학업성적이 뒤쳐짐. 상황판단 능력이나 장기적으로 생활을 계획하는 능력, 즉각적인 감정이나 충동을 억제하는 능력이 부족하여 결국에는 학교는 사회계층 재상산과정이다.

3. 문화와 사회화

가. 문화

1) 의의: 문화란 일정한 사회집단이 공동으로 가지고 있는 행동양식을 의미함.

- 정신문화: 논리, 도덕, 교육, 예술 등의 무형문화.
- 보편문화: 모든 사회구성원들의 공통적인 의미를 갖는 문화.

1) 문화변화

- 문화진계: 사회화의 한 측면, 개인이 한 사회의 성원으로 성장하면서 그 상호의 문화를 내면화하는 과정.
- 문화집변: 두 가지 문화가 서로 접촉하면서 변화하는 것

2) 교육과정으로서 문화의 관점

- 문화실조: 아동의 발달에 필요한 문화적 환경이 결핍되어 생기는 아동의 인지적, 정서적, 사회적 발달의 장애. - 보상교육으로서 해결
- 문화적 상대주의: 문화의 다원성을 주장. 모든 문화는 그 나름대로의 가치가 있다. - 다양한 문화를 모두 가르쳐야 한다.

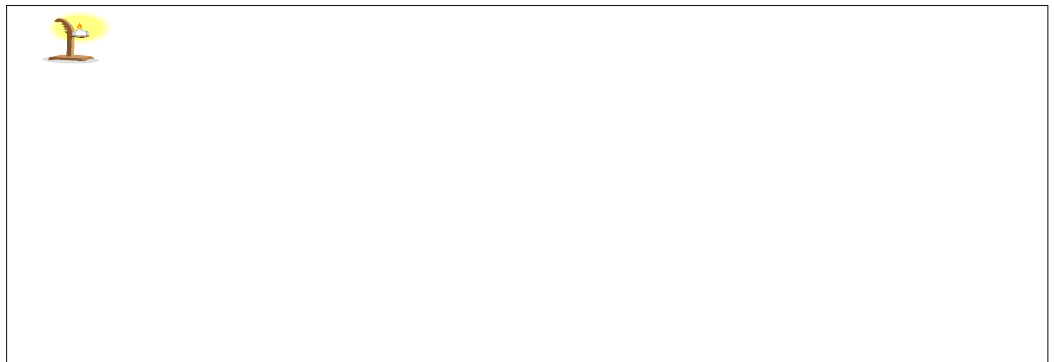

C. 교육심리

1. 교육심리학의 개념

1) 정의

- ① 가르치고 이끄는 과정에서(교육) 인간의 마음과 행동의 특성을 연구하여(심리) 그에 꼭 알맞은 교육의 방법을 개선하여 교육의 목적 달성을 위한 수단.
- ② 교육목적 - 철학, 교육방법- 심리학에서

2) 발달과정

- ① 헤르바르트(1776-1841): 교육목적-윤리학(칸트), 교육방법-심리학(페스탈로치)
- ② 분트(1832-1920): 과학적 심리학의 창시자→(구성주의)
- ③ 손다이크(1874-1949): 교육심리학의 과학적 체계완성→(행동주의)

3) 교육심리학 접근방법

↑ 아무 생각 없는 '멍'이 아님.

- ① 정신분석학적(제1심리학) →(무의식이 행동을 한다.)
 - 요지 - 인간의 행동은 무의식작용 / 인간행동은 본능에 의함.
 - 성격 영역 - 프로이드 성격발달이론, 융의 성격이론
 - 사회 영역 - 에릭슨의 사회심리이론, 아德勒의 사회분석이론
- ② 행동주의적(제2심리학) →(S-R)자극에 의해서 행동을 한다.)
 - 요지 - 측정될 수 있고, 기록될 수 있는 행동 / 관찰 가능한 행동.
 - 파블로프 고전적 조건화 - 자극과 반응에 의한 행동의 변화
 - 스키너 조작적 조건화 - 보상이나 강화를 통한 행동변화
 - 손다이크의 시행착오 - 우연히 초래된 행동의 변화
- ③ 인본주의적(제3심리학) →(스스로 행동한다.)
 - 요지 - 인간스스로 행동을 책임(외부자극이나 무의식이 아님). / 자유의지, 존엄성
 - 로저스의 인간중심 상담이론 - 완전기능인
 - 메슬로우의 욕구위계이론 - 자아실현, 인간의 존재의 본질
- ④ 인지주의적(형태주의, 게스탈트 심리학)
 - 요지-외적 자극에 반응하는 피동적 존재가 아니라 받아드린 정보를 능동적으로 처리하고, 새로운 형태로 발전시키는 자율적인 존재.
 - 베르타이어의 형태이론 - 파이현상과 프래그난츠 법칙
 - 켈러의 통찰설 - 학습이란 통찰이다. 'A-ha현상'
 - 레빈의 장이론 - 객체와 환경과의 역동적인 관계에서 학습이 이루어짐
 - 톨멘의 기호형태설- 잠재적인 인지구조의 작성
 - 현대의 정보처리 이론 - 단기기억의 청킹(chunking), 기억과정의 설단현상

☺ **압기TIP:** 프래그난츠법칙 - 연(안에) 근접(한) 폐유

4) 영역

(1) 발달심리학

- ① 인지발달 : 피아제(동화와 조절, 발달 4단계별(감전구형)특성), 부르너 표상심리, 비고츠키 근접발달(Z.P.D)
- ② 성격발달: 프로이드(Id, Ego, Superego, 발달 5단계별(구향남잠생)특성), 에릭슨(사회심리이론, 발달 8단계(신자주근자친생자)특성), 융(양향설, 집단무의식 : ~~마음~~, ~~의무개집(어)~~ 본원(을) ~~페~~ ~~야(나무)세~~)
- ③ 도덕성발달 - 콜버그 6단계 인습 특성(주상객사일공/벌욕대법사보)-
- ④ 인지적 영역발달 : 지능(가더너의 다중지능 / 창의성- 브레인스토밍/ 상위 인지, 귀인이론
- ⑤ 정의적 영역발달 : 동기, 정서, 욕구와 불안, 자기 효능감 등

(2) 학습심리학

- ① 행동주의 학습 ⇨ R(반응)의 도출이다
 - 파블로프(고전적 조건화) 조건자극에 대한 조건 반응
 - 손다이크-시행착오 끝에 오는 행동의 변화(S-R연합), 효과의 법칙
 - 스키너(조작적 조건화)- 보상이나 강화를 통한 행동의 변화(강화이론, 프리맥의 원리)
- ② 인지주의 학습 ⇨ 인지구조의 변화이다.
 - 형태심리학 (사물을 인식할 때 전체적으로) -파이현상, 프래그난즈법칙
 - 윌러의 통찰설: 통찰, 모든 관계의 파악, 비약적으로 학습한다.
 - 레빈의 장이론: 장에 대한 인지구조의 변화이다.
 - 톨만: 잠재적인 인지구조의 각성이다.
 - 반두라 관찰학습: 관찰이나 모방을 통해서 학습이 이루어진다.
- ③ 인본주의 학습
 - 메슬로우 욕구단계
 - 노울즈 자기주도적학습
- ④ 구성주의: 경험 및 상호작용의 의미구성
 - 인지적구성주의(개인): 피아제(동화, 조절, 평형)
 - 사회적구성주의(사회): 비고츠키(ZPD)

(구성주의는 20c 후반 거론된 교육철학으로서 인식론과 관련된 이론이다. 지식이 어떻게 형성되는 것이며 그 지식을 인간은 어떻게 인식하는가에 대한 이론. 지식은 사회적 문화적 역사적 삶의 상황 속에서 개개인이 구성된다고 봄)

(3) 성격심리학

- ① 성격: 프로이드, 에릭슨, 융
- ② 적응기제 : 방어기제, 도피기제, 공격기제

2. 심리학과 소방안전교육

가. 심리학개관

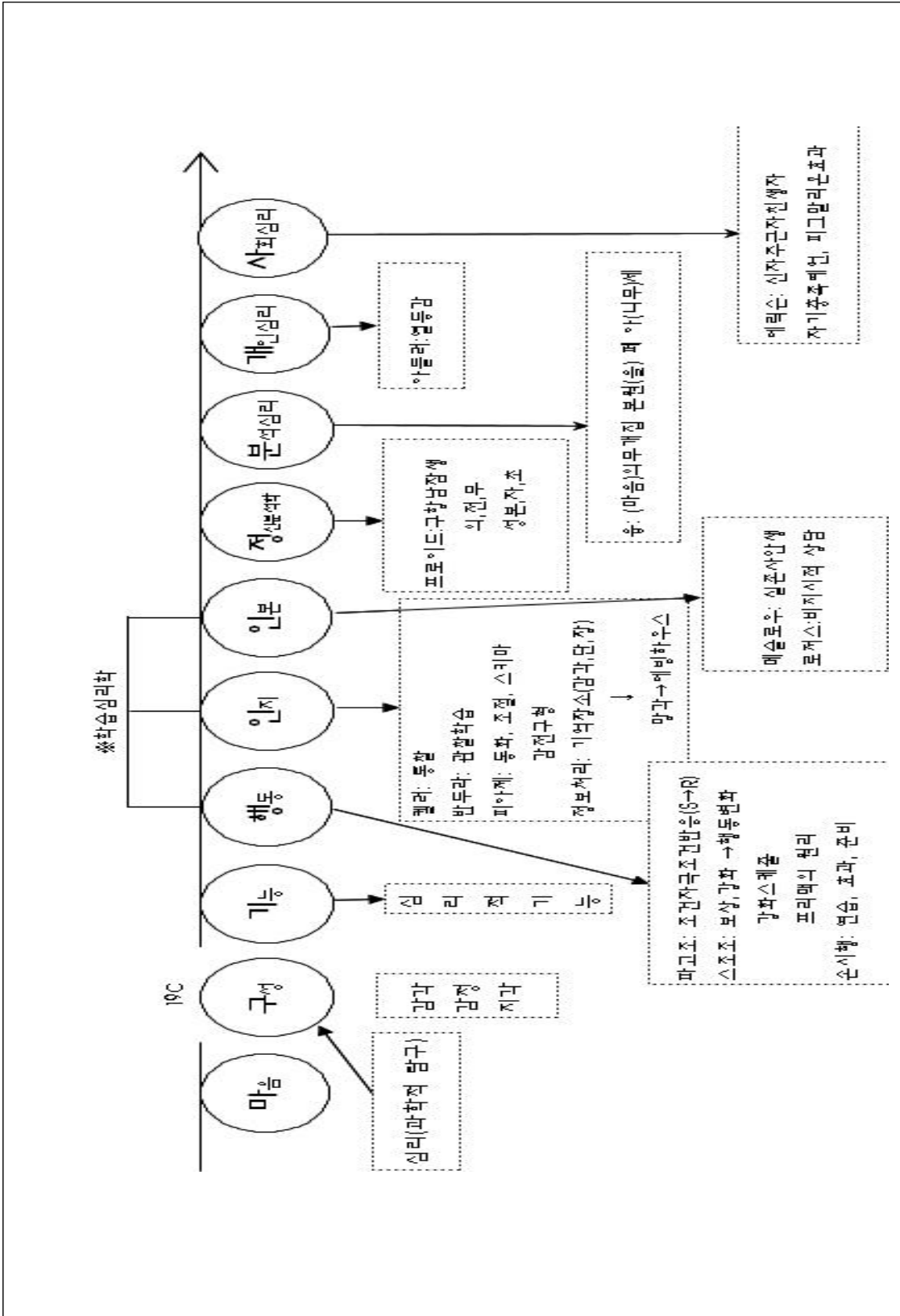

◎ 암기TIP - 마
구기행인인,
정분개사

나. 심리학의 흐름

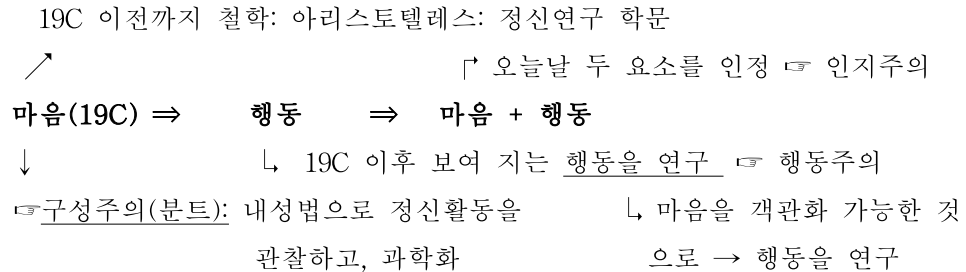

- 1) 구성주의: 의식의 내용들 감각, 지각, 감정 등 → 마음을 연구
- 2) 기능주의: 의식의 기능(심리적 기능)
- 3) 행동주의: 객관적 측정이 가능한 → 행동을 연구 ↘
 - ※ 보여 지는 행동에 대한 자극(S)-반응(R)실험
 - ▷ 초기 행동주의는 의식, 정신을 배제하였지만, 신행동주의는 의식과 정신적인 측면을 어느 정도 인정
- 4) 인지주의: 인간의 행동을 이해하고 해석하기 위해 기억장소와 정신과정을 분석
 - ※ 보여 지는 행동과 보여 지지 않는 마음·의식을 검증가능하게 방법화 ↘

형태주의(경험적, 현상 주의적, 전체주의적): 인간을 전체로 이해(정신을 지나치게 요소를 분석하는 것을 반대, 전체는 부분의 합이다).

- 5) 인본주의: 개인의 잠재능력 → 발달 가능한 인간중심의 존중(자존감, 자아감), 행동주의에서 인간을 지나치게 기계론적, 결정론적으로 보는 것을 반발.
- 6) 정신분석학: 보여 지지 않는 무의식의 영역연구 → 다시 비과학적인 정신의 세계, 프로이드의 제자인 융과 아들러는 프로이드가 지나치게 성적 에너지로 인간을 분석하는 것을 반발하여, 자아와 사회적 환경을 중시함.

다. 심리학의 정의

인간의 마음과 행동을 연구하는 학문이다. (행동주의의 과학화 가능한 외적으로 보여 지는 행동과, 인지주의의 과학화 가능한 행동을 유발시키는 의식·정신과정이다.)

라. 심리학의 이론적 바탕

학파	내 용	중점사항
구성주의 (인)	<ul style="list-style-type: none"> · 19C 과학으로서 심리학 연구(내성법) · 마음의 정신활동을 훈련으로 관찰 · 개인차, 인간의 의식구조를 관찰 가능한 것을 감정, 감각, 심상으로 나누어 분석 	<ul style="list-style-type: none"> · 의식작용 중: 외적정보습득-처리과정- 새로 기억 생성, 인출- 반응 (각각 파악한 뒤 결합하여 전체 마음 파악하자)
기능주의 (R)	<ul style="list-style-type: none"> · 연구에 의해 측정된 성과물을 쓸모 있게 활용 · 인간이 실생활에 보고, 듣고, 느끼게 하여 목표에 달성할 수 있게 하는 실용적으로 연구 (실용적 학문) 	<ul style="list-style-type: none"> · 의식작용 중: 외적정보습득-처리과정- 새로 기억 생성, 인출- 반응을 더 잘 될 수 있는 정보적 활용으로 사용하자.
행동주의 (M)	<ul style="list-style-type: none"> · 학습에 의한 행동에 관심(S-R) · 인간의 마음을 관찰 연구할 수 있는 행동에서 · 인간의 행동은 학습에 의해 발생(학습의 중요성) · 목표에 맞게 학습시켜 인간을 변화(기계적 주입) 	<ul style="list-style-type: none"> · 외적정보습득과 반응의 두 부분을 중시 · ※ 신행동주의:S-R로 설명을 다 할 수 없으므로 동기, 인지, 습관 등 인간적 요소를 더함.(M+R)
인지주의 (M+R)	<ul style="list-style-type: none"> · 인간의 행동을 유발시키는 마음의 의식과정과 정신 활동을 객관화, 검증한다. · 초기인지주의(형태주의): 전체는 부분의 합. 인간은 모든 부분이 통합되어 전체적으로 작용하므로 부분적으로 분석하면 안 됨. · 인지주의: 피아제 도식- 동화, 조절, 평형화 - 개념 인식 	<ul style="list-style-type: none"> · 상호적 관계성으로 파, 밤하늘의 별자리(초기인지주의) · 정보처리과정: 오감, 지각, 인지 → 기억(감각, 장기, 단기) →인출반응
인본주의	<ul style="list-style-type: none"> · 제 3의 심리학 · 인간은 기계나 동물과 다르다 · 목적이 있는 존재(자유의지, 목적가치 등에 의해 움직이는 미래지향적, 의식적인 존재 · 성장하면서 통합, 자아실현, 조화, 적응 등 스스로 가능. · 인간은 자유의지, 의식적 존재 강조 	<ul style="list-style-type: none"> · 동기, 욕구, 도덕성, 자아실현, 전인적 존재로서 인간, 만남 · 성선설, 잠재가능에 대한 믿음
정신분석	<ul style="list-style-type: none"> · 정신병환자 치료 무의식 발견 → 이를 일반인에게 적용 · 인간의 행동과 마음은 무의식적 정신에 영향 받음. · 인간의 모든 비적절한 행동: 발달단계 문제점(구할 남잡생)-유아기 때 부모로부터 부적응 관계 경험, 성(Libido)의 경험 때문이다.(오이디푸스, 엘렉트라) · 삶의 욕구: 생명체의 발달 에너지, 유(有)를 만들려는 것 · 죽음의 욕구: 공격성, 파괴성 무(無)로 돌아가려는 것. 	<ul style="list-style-type: none"> · 성격의 3요소: 본래 나, 자아, 초자아 (성격과 인격에 의해 외적 상황에 적응하는 방식이 다름) · 의식의 3구조: 의식, 전의식(조금만 노력하면 떠오름, 무의식(모르고 지냄) · 치료법 : 무의식의 분석(꿈 분석, 자유연상)

분석심리	<ul style="list-style-type: none"> · 무의식의 영역을 확대하여 구체화 함 · 인간의 의식 : 의식(나), 무의식 · 무의식: 개인무의식(프로이드), 집단무의식(융) · 원형: 집단 무의식(인류의 보편성) - 무서움, 영웅상 배 등 · 원형의 종류: 페르소나, 아니마, 아니무스 (동물성, 공격성, 성격의 어두운 면, 트라우마, 심정 상처) 	<ul style="list-style-type: none"> · 불에 대한 공포, 어두움 공포 등의 이해 바탕(이전 생활의 경험 + 원형적 공포 대한 이해 → 치료) · 성격의 구조 2가지 태도 : 외향성, 내향성 4가지 기능: 감각, 사고, 감정, 직관 · 8가지 특성으로 분류
개인심리	<ul style="list-style-type: none"> · 인간의 성격형성(남들보다 우월해지고 싶은 내적 동기) - 열등감을 채우고 보상하려는 노력 · 인간은 발달은 창조능력이다. 	<ul style="list-style-type: none"> · 성격의 유형: 지배형, 획득형, 회피형, 사회형 · 가족의 출생순위 · 열등감, 우월감, 보상, 생활양식, 사회적 관심
사회심리	<ul style="list-style-type: none"> · 전단계의 발달을 기초로 다음 단계 발달 · 각 단계별 결정적 시기가 있음 · 양극이론(정적, 부정적 특성) 위기극복, · 평생교육실현 	<ul style="list-style-type: none"> · 신자 주근자, 친생자,

마. 심리학의 중점 요소

- ① 발달심리학 - 인지, 성격, 사회성, 도덕성
- ② 학습심리학 - 학습, 강화, 프리맥의 원리, 기억·망각, 감각·지각, 지능·창의성, 동기, 정서
- ③ 성격심리학 - 프로이드(성본자초), 융(양향설), 아들러(열보), 에릭슨(신자주근자친생자), 적응기제, 갈등
- ④ 개인심리학 - 아들러
- ⑤ 사회심리학 - 행동, 동조, 응중, 태만, 촉진, 몰개성화, 귀인, 인지부조화
- ⑥ 대피상황에서 인간의 기본 본능 5 - 퇴피, 추종, 지광, 좌회, 귀소
- ⑦ 상황과 상태이론

※ **긴장해소**의 개념은 행동주의와 정신분석에서 신봉하는 이론이다.

↳ 평온이 깨지면 → 긴장이 생기고 → 긴장을 없애기 위하여(평온상태로 가기위해) → 행동한다는 주장 .

3. 소방안전교육과 관계

- 1) 심리학 연구의 목적: 교육의 방향 교육학에서 ⇔ 교육방향 설정 / 심리학에서 ⇔ 교육의 방법을 결정한다.
- 2) 심리학의 연구 이유: 자기 자신을 알고 학습자의 행동과 마음을 이해하여 학습자에 대한 이해·통제·배려할 수 있음. 소방안전교육의 궁극적 목적인 모든 사람들의 안전실천 생활인으로 마음과 행동의 변화를 이끌기 위하여 학습자의 심리적 특성의 이해가 필요하기 때문에 심리학을 연구한다.

※ 심리학은 한마디로 인간의 **마음**과 **행동**을 연구하는 학문이다.

제3장 교육과정

1. 교육과정의 의의

1) 문자적 의미: curriculum(교육과정) 어원은 라틴어 currere라고 하며.

- ① 동사 - 댄다, 달린다.
- ② 명사- 코스(경주로)→공부하는 과정(학습의 코스, 학습내용 경험)

2) 교육과정의 모형

교육과정 모형	· 타일러식(합리모형)	· 부르너식(학문형)
특징	· 목표중심 모형	· 내용중심 모형
교사역할	· 주입식 Make(지식) ⇨ Raise(경험)	· 교육내용이 잘 전달되도록 하는 교육과정 정비

2. 교육과정의 구성

1) 교육과정구성의 4대 요소

- (1) 목표의 설정→
- (2) 교육내용의 선정 및 조직 →
- (3) 교수과정→
- (4) 평가

2) 교육목표설정 원리(타일러) ⇨ 암기TIP : 학사전 철심목 내선 조평

- ▷ 학생의, 사회의, 전문가의 요구 →
- ▷ 철학·심리학 → 목표확정 -
- ▷ 내용선정, 내용조직 -
- ▷ 평가

3) 진술의 원리 ⇨ 암기TIP : 포구실천(철) 교가

- ▷ 포괄성,
- ▷ 구체성,
- ▷ 실현가능성,
- ▷ 철학적 일관성,
- ▷ 교육의 주체의 내면화,
- ▷ 가변성

☺ 암기TIP: 교육 목표선정원리 - 학사전, 철심목, 내선, 조, 평

☺ 암기TIP: 진술의 원리- 포, 구, 실, 천(철), 교가

- ▷ 교육철학에서 -교육목적
- ▷ 교육사회학에서-상호관계
- ▷ 교육공학에서-효율적 학습도구
- ▷ 심리학에서-교육방법

2. 교육 과정의 변천

소방안전교육과정

학교(지식) ⇨ 소방(경험) ⇨ 소방안전전교육사(학문) ⇨ 융합

☺ **암기TIP:** 지, 경, 학, 인, 통

교육과정	특징	
표면적 교육 과정	지식중심 교육과정(50-60)	교과위주의 지식확립
	경험중심 교육과정(60-70)	일상생활에 유용한 경험의 내용
	학문중심 교육과정(70-80)	국민의 자질함양 / 인간교육의 강화/ 지식, 기술 포함
	인간중심 교육과정(80-90)	인간됨을 위한 교육(지식이외) / 지, 덕, 체 겸비
	통합중심 교육과정(90-)	지+경+학+인= 조화
잠재적 교육과정 (R. Merton)	잠재적 교육과정	의도하지 않은 교육과정, 은연중에 갖게 되는 무의도적 경험 / 정의적 영역 강조 / 바람직하지 않은 내용까지 포함 / 표면적 교육과정보다 영향이 큼

제4장 교수 · 학습

1. 교수-학습지도 개념정의

- 학습- 연습이나 경험의 결과를 나타내는 비교적 영소적인 행동의 변화를 말한다.
- 교수- 학습자로 하여금 특정행동을 나타내도록 학습하게 하거나 특정 상황에 참여할 수 있도록 환경을 계획적으로 조작하는 것을 말한다.(Corey)

2. 교수-학습지도의 원리

- 1) 통합의 원리: 전인적 발달의 도모할 수 있는 원리
- 2) 직관의 원리: 직접에 불가능 하면 시청각교육이라도
- 3) 목적달성의 원리: 교육목적을 달성을 위한 활동의 의미
- 4) 평가 및 치료의 원리: 평가 및 피드백
- 5) 개별화의 원리: 개인차 존중
- 6) 발달의 원리: 아동의 발달단계를 고려한 효율성 증진의 원리
- 7) 사회화의 원리: 개체화 사회화의 통합을 도모함으로써 사회성을 길러주어야 한다.
- 8) 과학성의 원리: 막연한 심증이 아니라 구체적이고 개관적인 자료를 이용한 교수학습지도 이어야 힘

☺ **암기TIP:** 교수 학습 지도원리 - '통직이네 회사 이름이 목평개발사인데 과자공장으로 합자회사이다.

- 9) 자발성의 원리: 학습자 스스로 이끌어 갈 수 있도록 하는 흥미, 동기유발의 원리
 10) 합자원의 원리: 주관적 자연주의 학습자의 저마다의 소질이 최대한 발현될 수 있는 원리

3. 교수학습모형

가. 클레이저의 수업모형

- 1) 수업목표의 설정: 교육목적의 설정과 교육목적의 진술의 원리
- 2) 출발점 행동의 진단: 준비도의 파악 단계- 진단평가
- 3) 3학습지도(수업절차): 도입-진개-결말-형성평가
- 4) 평가 및 피드백: 목적달성도 파악- 총괄평가]

나. 교수학습지도이 형태

- 1) 강의법(교과중심 교육과정)
 - 교과중심은 설명위주 / 사전계획해서 일률적 /학습자를 수동적 존재로 인식하지만 지식이나 기능전달에 아주 효과적이고 / 지식의 논리성이 아주 높다.
- 2) 토의법 - 확일적, 수동적인 강의법 문제해결을 위해 등장
 - 참여, 능동성, 비판적 사고, 민주적 태도, 고등정신 능력 등을 길러 줄 수 있으나 시간적 제한, 능력에 따른, 참여성에 따른 한계가 있다.
- 3) 문제해결법(존듀이) - 경험중심 교육과정
 - 진보주의교육철학과 경험주의교육과정의 대표적인 교수학습지도 원리이다.
 - 내용: 문제 당면 시 기존의 경험으로 해결이 불가능 할 때 반성적 사고를 통해 경험을 재구성하고 재구성된 경험을 통해 문제해결을 도모함과 동시에 지력을 향상시키 고자 함
 - 그이 제자들은 지력향상을 노치고 경험속의 문제해결에만 치중하다보니 기초지식의 하락의 문제점을 가져왔다.
 - 장단점은 진보주의, 경험주의에서 찾자
- 4) 구안법(킬패트릭) - 경험주의 교육방법
 - (1) 의의: 킬패트릭이 주장한 것으로 아동이 스스로 계획을 세워 실현하고 평가해 보도록 하는 학습지도방법이다.
 - (2) 문제해결법과 공통점
 - ① 아동의 자발적이고 능동적인 학습을 강조한다.
 - ② 실제 생활 속에서 학습을 전개한다.
 - (3) 문제해결법과 차이점
 - ① 문제해결법에서는 사고의 과정을 중시하지만 구안법에서는 실천과정을 중시한다.
 - ② 문제해결법에서는 이론적 추상적 측면이 강하지만 구안법에서는 현실적 실용적 측면이 강하다.
 - ③ 구체적인 산출물을 이용한다.

5) 발견학습(브루너) - 학문중심 교육과정 대표적인 학습방법

(1) 개념: 신본질주의 학자 주장, 교사가 주도하되 가능한 학습자 스스로 이끌어 가도록 하는 교수학습 지도하는 방법.

(2) 브루너의 4대 교육 조건

① 지식의 구조:

-표현방식(대담한 가설) : 어떤 발달단계에 있는 어떤 아동에게도 효과적으로 가르칠 수 있다.

<p>작동적 표현: 실제행동을 표현, 영상적 표현: 모형이나 그림을 통한 이해, 상징적 표현: 공식이나 언어를 통한 이해</p>

② 학습경향성: 준비도와 유사한 개념인 학습의욕을 고려해야 한다.

③ 계열성을 강조: 반복하되 발달단계가 높아짐에 따라 심화확대 시켜 나가는 단계

④ 강화: 내적동기유발을 강조

(3) 특징

① 중간언어를 배제하고 원재료를 이용한 학습지도

② 직관성 사고 강조- 증거를 지초로 한 실증적인 학습

③ 하나하나의 문제를 아동이 직접 경험 관찰 실험을 통해 이끌어 가기 때문에 귀납적 사고이다.

2) 설명적 교수(오수벨) - 유의미 학습 - 표상학습

(1) 개념- 교사가 교육내용을 체계적으로 조직하여 아동들에게 알기 쉬운 형태로 제시하면 브루너의 발견학습보다 더 효과적인 학습이 된다고 주장.

(2) 학습과제

① 실사성: 한번 의미가 규정되면 변화 가능성이 그의 없는 학습과정

② 구속성: 한번 연계성이 확보되면 그의 변화가 없는 학습과정

(3) 수업원리

① 선행조직자의 원리: 새 학습과제를 도입할 때 제시되면 높은 수준의 추상성, 일반성, 포괄성을 지닌 자료를 말한다.

② 명료하면서도 안정되고 포괄적인 입문단계에서 제시한다.

(4) 인지구조와 인지과정

① 인지구조: 학습자의 의식 내부에 존재하고 있는 조직화된 개념이나 아이디어의 집합

② 인지과정: 동화와 포섭

- 포섭(동화)란 : 새로운 명제나 아이디어가 기존의 인지구조 속으로 동화 또는 일체화되는 과정을 말한다.

(파생적 포섭: 기존의 경험과 비슷할 때 발생

(상관적 포섭: 기존의 경험과 다를 때 수정, 정교화, 연장 등의 형식으로 발생.

(1) 설명적 교수와 강의법 비교

① 공통점: 교사중심, 설명위주, 권위주의

② 차이점: 반드시 의미 있는 것만 교수한다. 교육철학에서 명제학습(옳다 그렇다 등의 명확하게 구분)

(2) 교육적 의미

- ① 연역적 접근을 기초로 한 설명식 교수이론이다.
- ② 선행조직자의 중요성을 부각시켰다.

3) 교도학습(위트록)

(1) 의의: 교사의 지시량을 중심으로 교수형태를 3가지로 구분

(2) 유형

유형	문제제시
설명적 교수 (타율학습)	<ul style="list-style-type: none"> • 교사가 원리와 문제해결방법을 모두 제시 • 오수벨의 유의미과 유사
발견학습 (자율학습)	<ul style="list-style-type: none"> • 원리와 문제해결방법을 제시하지 않고 학생스스로 탐구.
교도학습 (자율+타율)	<ul style="list-style-type: none"> • 1유형: 원리제시(O), 문제해결방법(X) • 2유형: 원리제시(X), 문제해결방법(O)

(3) 교도학습원리

- ① 학습자의 능력에 알맞은 다른 학습방법을 적용
- ② 교도학습은 설명적 교수와 발견학습의 절충적인 형태로서 특성을 가진다.
- ③ 세 가지 학습방법은 동일 연속선상

4) 목표별 교수(Gagne,가네) - 학습과제 분석법

(1) 의의

- 학습과제의 종류에 따라 알맞은 방법을 선택, 수준에 따라 알맞은 방법 선택
- 모든 학습은 전단계의 학습을 기초로 하여 수행된다. -학습의 순서를 강조
(※단순에서 복잡, 단편에서 일반적인 것으로 발달되는 지식차원 분류)

(2) 지적 기능의 학습형태(학습위계) 8단계

- ① 단순신호학습
- ② 자극반응학습
- ③ 운동연쇄학습
- ④ 언어연합 - 학령전 단계
- ⑤ 식별학습
- ⑥ 개념학습
- ⑦ 원리학습
- ⑧ 문제해결학습 - 학령단계

(3) 학습9단계에 따른 9가지 수업사태

- ① 제1단계: 주의집중 - 주의력 획득하기
- ② 제2단계: 기대·동기화 - 목표알림
- ③ 제3단계: 작동기억에 재생 - 선수학습의 자극제시
- ④ 제4단계: 선택적 지각 - 학습과제에 내재한 자극제시

☺ 암기TIP: 가네 이 학습형태- 문제개식 언연자단

⑤ 제5단계: 의미의 부호화 - 학습안내 제시하기

⑥ 제6단계: 재생과 반응 - 성취행동유도

⑦ 제7단계: 강화 - 피드백제공하기

⑧ 제8단계: 재생 암시 - 성취행동평가

⑨ 제9단계: 일반화 - 파지 및 전이높이기

5) 완전학습(B.S. Bloom, 블룸)

(1) 의의

- 충분한 학습시간을 주어진다면 대부분의 학생들을 90점 이상으로 이끌 수 있다는 교수학습 방법
- 학생의 지능과 학업성취는 상관이 없다.
- 학생의 능력에 대한 신뢰에서 출발.

(2) 선행조건- 시간

(3) 이론적 기초 - 캐롤의 계량경제학적 학교 학습 모형

- ① 인간에 대한 신뢰
- ② 발달적 교육관
- ③ 부적발달곡선

(4) 완전학습전략: 교사의 노력을 중시하며, 학습실패의 책임은 있다고 본다.

6) 프로그램학습

- 프로그램화된 교재나 티칭머신을 이용하여 학습자의 개인차를 반영함과 동시에 학습자의 능동적 참여를 유도함으로써 학습의 효율성을 극대화 하고자 하는 기법을 말한다.
- 스키너의 조작적 조건화설에 기초하고 있다.

7) 협동학습(J.D.Phillips, 필립스)

- 6.6토의의법으로 불리는 전통적 소집단 학습.
- 개별학습의 확대 촉진과 학습현장에서 바로 복습이 가능하다는 장점.

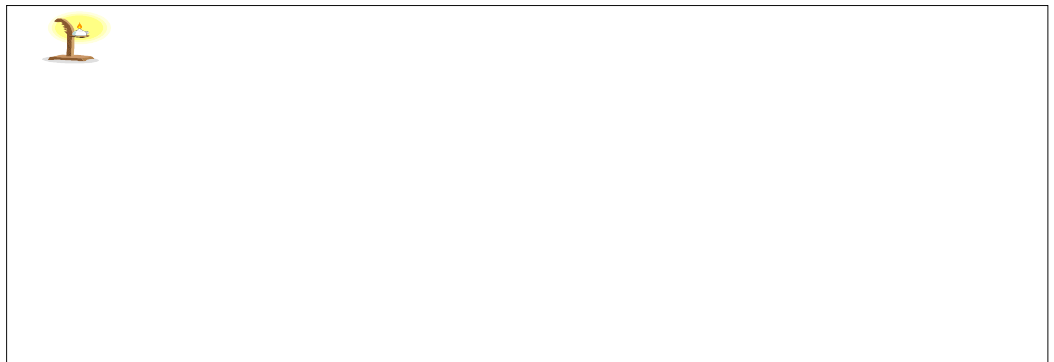

제5장 교육공학

1. 교육공학

가. 의의

교육공학은 교육의 전 과정인 설계, 개발, 활용, 관리, 평가의 영역을 포함한다. 교육공학은 교수 방법 및 전략, 필요 자원을 설계하고 새롭게 개발하며 개발된 자료를 활용하고 자원 및 전달 체제를 관리·평가하는 모든 활동을 포함한다.

나. 영역

- 1) 설계: 설계란 교수 목적을 달성하기 위하여 학습 과정을 분석하고 이에 적합한 전략을 수립하는 과정이다.
- 2) 개발이란: 설계에서 결정된 것을 물리적 형태로 만드는 과정
- 3) 매체활용: 혁신의 보급, 실행과 제도화, 정책과 규제 등을 응용과정이다.
- 4) 관리영역: 프로젝트 관리, 자원관리, 전달체제 관리, 정보관리 등

다. 장 · 단점

- 1) 장점: 교육의 생산성 증대, 개별화, 과학화, 직접화, 기회균등
- 2) 단점
 - ① 교육의 비인간화: 700km나 떨어진 인공위성(차가운 매체)를 통해서 감성 전달
 - ② 학습자의 자발성 무시:
- 3) 전통적 교육과 교육공학 차이
 - ① 전통적 교육: 인간자원끼리의 접촉,
 - ② 교육공학: 교육의 효율성을 높이기 위하여 비인간적 자원까지를 동원한 교수과정의 전 영역이라고도 한다.(비인간적 자원: 과학적 기술)

2. 시각교육

가. 이론

- 1) 테일의 경험 원추설:
 - 시청각 교육: 세계를 교실 안으로 끌어들이는 방법,
 - 시청각자료: 의미전달을 위해 주로 읽기에만 의존하지 않은 자료, 진보주의 입장,
- 2) 경험의 단계
 - 행동적 경험: 직접 / 시청각경험: 간접 / 상징적 경험: 언어기호, 시각기호

나. 장점 · 단점

- 1) 장점
 - ① 교육활동 및 학습지도의 효율성을 도모할 수 있다.
 - ② 과학적 사고방식을 배양할 수 있다
 - ③ 학습내용을 간결하게 구체화 할 수 있다.

2) 단점

- ① 경험이 구체성을 지나치게 강조한다.
- ② 간접적인 인격접촉으로 인해 참다운 인간교육이 곤란하다.
- ③ 시청각교육에 의한 교육효과를 지나치게 과신하고 있다.

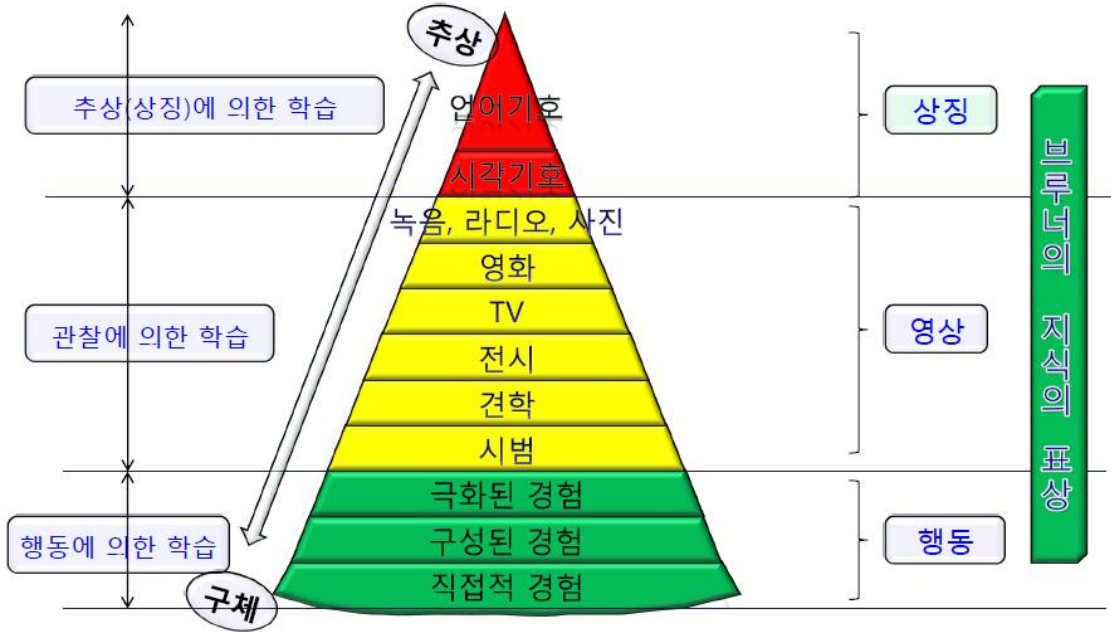

3. 시청각통신-

시청각교육이론과 통신이론을 결합하여 학습의 효과를 극대화하고자 하는 교육이론으로 신행동주의의 S-O-R모형을 적용시킨 것이다.

가. 의의: 시청각교육과의 비교

- ① 청각교육은 일방적인 데 비해 시청각통신은 쌍방적이라는 특징을 가지고 있다.
- ② 시청각교육은 시각과 청각만을 이용하는 데 비해 시청각통신은 인간의 5감을 모두 이용하고 있다.

나. 유형

- ① 별도의 SMCR이론: 송신자-전달내용-통신방법-수신자
- ② 샤론과 슈랍의 커뮤니케이션 이론: 송신자-기호화-신호-해독-수신자



Ⅲ. 실전문제 풀이

< 교육이 기초 >

문제 1. 교육의 3요소를 설명하고, 교육의 주체로서 아동에 대한 소방안전교육사의 역할에 대해 논하시오(소방안전교육 방안을 제시하시오).

당)

1. 서론

인간의 누구나 안전한 가운데 행복하게 살기를 원한다. 그러나 우리 주변에는 위험한 요소들이 언제나 도사리고 있어서 인간의 소중한 꿈이 위협받고 있다. 각종 재난과 재해 등의 위험으로부터 자기 자신의 생명과 사회를 지키게 하기 위해서는 안전에 대한 태도와 의식을 항상 갖추게 하여 실천함으로써 위험을 예방할 수 있도록 이끌어야 한다. 이러한 태도와 신념, 의지, 행동 등을 이끌어 내는 것을 교육이라고 한다. 교육의 3요소는 주체와 객체 그리고 매개체를 말한다. 이것을 바탕으로 한 소방안전교육의 적용 방안은 다음과 같다.

2. 교육의 3요소와 소방안전교육

1) 교육의 3요소

교육의 3요소는 주체, 객체, 매개체로 나뉜다. 주체적 교육행위에 있어서 직접적으로 가르치고, 기르고, 행동하는 교사, 부모, 선배, 동료 등이 될 수 있고, 객체적 교육행위를 간접적으로 전달받고 학습 하는 학생, 자녀, 후배, 또래친구가 될 수 있다. 이러한 객체와 주체의 관계를 상호보완으로 연결해주는 다양한 교재, 컴퓨터, 영상물, 학습도구 등을 매개체라 하는데 이 3가지 요소가 상호보완으로 이루어져야만 가장 합리적이고 효율적으로 교육이 이루어질 수 있다.

2) 소방안전교육

소방안전교육은 소방에 대한 지식과, 소화기 등 소화기구 사용에 대한 기능과, 안전에 관한 바깥직한 태도 등 골고루 발달 하도록 하는 전인적 교육을 말한다. 현대사회는 산업화 발전으로 인한 다양하고 복잡한 화재나 재난 및 재해가 발생하고 있다. 이러한 각종 사건, 사고 등은 막대한 인명피해와 재산피해가 발생하는 바, 한 재 및 각종 안전사고를 사전에 예방하기 위하여 전 국민을 대상으로 소방안전 분야의 각종 안전 분야의 지식을 습득하며 위험에 대처하는 기능을 익히고 안전에 대한 올바른 태도를 갖게 하여 안전을 구현하는 생활을 통한 국가 발전에 이바지하는 전인적 교육에 목적을 두고 있다.

3) 소방안전교육사

소방안전교육사란 화재나 각종 위급한 상황에서 안전하게 대처할 수 있도록 지식, 기능, 태도(안전윤리)를 형성하도록 가르치고 길러내는 교육 전문가를 말하며, 어렵고 복잡 다양한 소방안전의 분야를 누구나 알 수 있도록 쉽고 재미있게 풀어 전달하는 일을 맡은 사임을 뜻한다.

3. 소방안전교육사의 역할

1) 주체로서의 역할

아동에 대한 소방안전교육을 위한 교사의 역할은 매우 중요하다. 교사의 세계관 인간관 등의 사물을 바라보는 관점에 따라 교육의 결과가 다르게 나타나기도 한다. 아동을 인격적인 대상으로 인정하고 사상으로 가르칠 것인가에 대한 교사의 자세가 필요하다. 이러한 교사의 자질을 기초로 한 뚜렷한 교육철학이 구비되어야 한다.

▷ 서론 문구 : 현대사회는 산업화 발전으로 인한 다양하고 복잡한 화재나 재난 및 재해가 발생하고 있다. 이러한 각종 사건, 사고 등은 막대한 인명피해와 재산피해가 발생하는 바, 사전에 범국민을 대상으로 화재 예방을 위한 교육이 필요하다.

▷ 서론 - 서론은 본론에 나올 내용을 연결시켜 주는 것

▷ 본론 - 본론은 문제에서 주어진 핵심 단어에 대한 이론적 근거 제시

▷ 선진국 사례
- OECD 가
입국 중 어
린이 교통사
고 발생 최
저국인 스웨
덴은 가정
에서 부모가
만3세 이상
의 자녀를
대상으로 교
통안전에 대
한 교육을
의무적으로
실시하고, 미
국과 일본은
어린이 안전
교육을 가정
은 물론 학
교 정규과정
에 편성하여
체계적으로
교육이 이루
어지고 있다.

2) 객체의 아동교육

아동기는 통상적으로 초등학교 학생들을 지칭한다. 이 시기의 아동들은 활동적이며 지적호기심이 발달하기 때문에 아동의 발달 특성에 따라 직접적인 안전체험학습과 소방안전에 대한 기초적인 지식을 쌓을 수 있는 교육방법이 요구된다.

3) 매개체를 통한 아동교육

아동들은 자신이 직접 무언가 맛해보고 조작해보고 싶어 하는 특징을 가지고 있기 때문에 직접 보고, 생각하고, 체험할 수 있는 다양한 시청각 교재, 동영상, 체험관장 등의 교육공학적 매개체를 이용하여 능동적인 참여를 유도하여야 한다.

4) 사후관리

전문적이고 체계적인 교육이 이루어졌다면, 교육 종료 후 평가와 지속적인 반복교육진행 등 사후관리가 중요하다. 교육대상자에 대한 소정의 교육평거나 설문조사를 실시하여 우수사례 또는 개선점 점검 등의 환류를 통해서 향후 교육진행에 적용시킨다.

4. 결론

인간은 교육을 통해서 무지에서 해방되고 동시에 사회적 구성원으로 존재할 수 있는 요건을 갖추어진다. 소방안전교육을 통하여 아동의 전 생애에 걸쳐 즉, 성인되어서도 화재예방을 위한 안전의식 제고와 자신과 이웃의 소중한 생명과 재산을 보호할 수 있는 대처능력을 길러 안전한 사회를 구현하여 사회와 국가 발전에 이바지하는 안전식천인으로 성장하도록 이끌어야 한다. 끝.

문제 2. 교육과 훈련에 대한 의미에 입각하여 구체적인 예를 들어 안전교육을 논하시오.

[교육과 훈련의 차이를 고려하여 소방안전교육이 나아가야 할 방향에 대하여 논하시오. / 2011년 교육학 1번 문제]

답:

1. 서론

오늘날 우리의 소방안전교육의 현장을 보면 교육과 훈련의 뚜렷한 구분이 없다. 교육도, 훈련도 아닌 애매모호한 방법으로 두루뭉술하게 여겨 소방교육이라는 명목아래 소화기 사용하는 기술이나 화재상황을 연출하여 대피하는 요령을 익히는 훈련을 시행하고, 그것을 '교육'이라고 생각하고 있다. 교육과 훈련의 뜻은 다르다. 그 의미를 살펴보면 다음과 같다.

2. 교육과 훈련의 의미

교육과 훈련의 사전적인 의미를 보면, 교육이란 지식과 기술 따위를 가르치어 개인의 능력을 신장시키고 바깥직한 인간성을 갖추도록 지도하는 것이고, 훈련은 가르치고 연습시켜 익히게 하는 것을 말한다. 두 단어가 '교육하다'라는 뜻으로 구분 없이 사용되지만, 엄밀히 따져 교육과 훈련은 그 의미가 다르다.

피터스(P. F. Peters)에 의하면 신념체계를 변화시키는 것을 교육이라고 하였고, 제한된 특수기술을 연마시키는 것을 훈련이라고 하였다

3. 소방안전교육과 훈련

1) 신년체제 변화로서의 교육

이처럼 교육과 훈련의 어휘적 의미가 다름에도 불구하고 각 안전교육의 현장에서 교육보다 훈련을 더 선호하는 이유는 훈련이 교육보다 가시적 효과가 더 크게 나타날기 때문에 실적위주·성리위주에 일관하는 경향이 크기 때문이다.

또한 무엇을 가르쳐야 하는가에 대한 구체적인 목표와 교육내용이 제시되지 않을 뿐더러 거기에 따른 효과나 결과를 되짚어 볼 수 있는 장치나 사회적 인식이 없기 때문에 훈련으로 교육을 대신하고 있는 것이다.

예컨대, 대부분 유치원이나 어린이집의 아동들을 대상으로 이루어지는 소화기 사용 훈련을 들 수 있다. 이러한 훈련은 교육을 실시하였다는 기록을 남기기 위한 좋은 방법이 될 수는 있지만, 이 나이 유아들에게 소화기 사용훈련은 적당하지 않다.

훈련을 받았다는 것은 위급한 상황에 처해 있을 때 훈련 받은 내용을 행동으로 옮기라는 것인데, 화재가 발생한 현장에서 어린아이들이 소화기를 이용하여 초기 진화를 할 수 없다. 그렇게 한다고 하더라도 3.3kg이나 되는 무거운 소화기를 들고 옮겨 사용하기란 실로 쉽지 않은 일이다.

이 나이 때의 유아에게는 소화기를 사용하여 기능을 익히는 훈련을 하기보다는 소화기에 대한 용도, 그것에 연관된 소방 기구에 대한 바른 이해, 그리고 소방안전에 대한 올바른 태도를 갖도록 해야 한다. 소화기를 가지고 장난을 친다거나 함부로 대하지 않도록 그것의 쓰임을 바르게 알려주어 귀중히 여기는 마음을 길러 주는 것과, 또한 화재가 발생되지 않도록 하기 위한 유아들이 반드시 지켜 수 있는 도덕적 태도를 함양하도록 이끄는 교육이 반드시 필요한 때이다.

2) 훈련은 안전한 상태에서

그렇다고 해서 소방훈련을 강하게서는 안 된다. 기능 숙달의 훈련도 교육만큼 중요하다. 훈련은 항상 안전사고가 동반되기 때문에 위험의 요소를 고려하여 안전한 상태에서 실시되어야 하는 공간적 제약이 따른다. 따라서 소방안전 훈련을 실시하기 위해서는 유치원 내의 훈련과 유치원 밖의 훈련으로 구분하여야 한다.

먼저 위험한 상황에 대한 대처하는 훈련 등은 유아들이 늘 생활하는 장소에서 실시하는 것이 안전하며 또한 효과적이므로 이와 같은 훈련은 주로 학교 내에서 실시하고, 학교 내의 훈련이라고 할지라도 안전을 고려해야 하는 훈련, 즉 연기 속 대피 훈련, 피난사다리 탈출 등과 같은 위험이 따르는 훈련은 소방서나 시민안전체험관과 같은 기관에 위탁하여 실시하는 것이 바람직하다고 하겠다.

4. 결론

아동심리학자 로크는 아동을 백지에 비유했다. 아동은 하얀 종이와 같아서 종이위에 그리고자 하는 사람의 의도대로 다양하게 그려진다는 것이다. 이러한 심리적 특성을 가진 유아들에게 안전에 대하여 반드시 지켜 행할 수 있는 도덕적 태도, 즉 '안전윤리의식'을 갖도록 또한 안전에 대한 신년체제를 변화시키는 일이 소방안전교육사의 소명이다. 안전에 대한 바른 신념이 형성된 아동은 훈련에 입하는 태도가 분명할 뿐만 아니라, 삶에 대한 태도도 달라질 것이다. 3살 버릇 80까지 간다는 속담처럼, 유아들이 점차 성장하여 어른이 되더라도 위험으로부터 자기 자신을 보호할 뿐만 아니라, 다른 사람도 보호하는 안전한 우리사회의 건설과 인류공영에 이바지 할 것이다. 끝.

문제 3. 형식적 교육과 비형식적 교육의 특징을 서술하고, 형식적 교육의 형태에서 바라본 소방안전교육사의 역할에 대하여 논하시오.

[형식적 교육과 비형식적 교육의 차이점을 중심으로 소방안전교육의 활성화 방안을 모색해보시오. / 2011년 교육학 3번 문제]

당)

1. 서론

인간의 누구나 안전한 가운데 행복하게 살기를 원한다. 그러나 우리 주변에는 위험한 요소들이 언제나 도사리고 있어서 인간의 소중한 꿈이 위협받고 있다. 각종 재난과 재해 등의 위험으로부터 자기 자신의 생명과 사회를 지키게 하기 위해서는 안전에 대한 태도나 의식을 항상 갖추게 하여 실천함으로써 위험을 예방할 수 있도록 이끌어야 한다.

이러한 태도나 신념, 의지, 행동 등을 이끌어 내는 행위를 교육이라고 한다. 교육의 형태는 바라보는 관점에 따라 다양하지만, 교육학자 ‘존 듀이’는 목적의식의 유무에 따라 크게 ‘형식적 교육’과 ‘비형식적 교육’으로 나누었다.

2. 형식적 교육과 비형식적 교육의 특징

1) 기본 구조에 따라

형식적 교육은 ‘의도적 교육’이라고도 하며, 교육의 3요소 즉, 주체, 객체, 매개체가 구비되어 계획적이고 조직적으로 행해지는 교육을 말한다. 다른 말로 ‘도야(陶冶)’라고 하는데 즉, 몸과 마음을 갈고 닦아 기른다는 것을 의미한다.

비형식적 교육은 다시 반의도적 교육과 비의도적 교육으로 나눈다. 반의도적 교육은 교화(敎化)라고도 하며, 교육의 객체나 매개체만 존재하는 교육을 말한다. 무의도적 교육은 형성(形成)이라고도 하며, 객체만 존재하는 교육을 말한다. 각 형태에 따른 교육의 장의 예로는 형식교육은 학교교육, 비의도적인 교육의 반의도적교육은 독서나 견학, 행사 등이며 그리고 무의도적 교육은 자연현상 또는 사회현상을 통해서 피교육자 스스로 이끌어 가는 교육을 말한다.

2) 특징

- ① 계획성- 형식적 교육은 교육목적이 사전에 정해져서 이 목표를 달성하기 위하여 교육내용을 계획적·의도적으로 구성한다. 반면에 비형식적 교육은 교육의 과정 면에서 계획적으로 하지 않고 각기 다르게 나타난다.
- ② 조직성- 형식적 교육은 교육기관의 조직이 완전히 구비되어 있고, 교육내용, 교육시설, 교육방법 등이 조직적으로 정해져 있다. 반면에 비형식적 교육은 교육기관이 정형화되지 않았기 때문에 모든 면에서 조직성이 약하다.
- ③ 일관성- 형식적 교육은 아동의 발달에 따라 연속적으로 교육을 행하며, 교육내용도 교재의 논리적 구조에 따른 일관성을 유지한다. 반면에 비형식적 교육은 발달단계에 따른 교육이 아니기 때문에 단편적이고 일시적인 경향이 짙다. 교육내용도 사전 계획이 행해지지 않으므로 일관성을 유지하기가 비교적 어렵다.

4) 상호관계

형식적 교육의 효과는 비형식적 교육을 통해 강화될 수 있기 때문에 연속적이며 보완적이어야 한다. 현대의 교육현장에서는 형식적 교육과 비형식적 교육이 모두 중시되고 있기 때문에 두 교육의 형태는 조화를 이루어야 한다.

☺ **암기TIP: 형식적 교육특징- 형식적 조직 일.**

3. 교육의 주체로서 소방안전교육사의 역할 기대

교육의 3요소는 주체, 객체, 매개체이다. 교육의 3요소가 명확하고 교육내용이 계획적, 조직적, 일관성 있는 구조를 갖춘 교육의 형태를 '형식적 교육'이라고 한다. 형식적 교육의 대표적인 장으로는 '학교교육'을 들 수 있다. 예컨대, 학교교육은 교육을 이끌어 가는 교사, 교육을 받은 학생, 그리고 양자를 이어주는 교과서에 의해서 이루어진다. 학교교육에서 교육적 가치를 창조하기 위해서는 교육내용이 목표에 맞게 구성되고 교육방법 또한 학생들의 발달단계에 따라 일관성 있게 조직적으로 준비되어 있어야 한다. 이러한 일들은 교육의 주체로서의 교사가 수행하여야 할 몫이다.

학교교육에 있어서 교사의 역할은 매우 크다. 그것이 소방안전교육의 활동이라면 교사의 역할은 더욱더 전문적인 역할을 율하고 있다. 소방안전의 영역은 대단히 넓은 종합학문의 집합체이다. 화재 안전의 범주가 되는 전기, 기계, 화학, 물리, 가스, 위험물, 환경, 건축 등의 어려운 학문을 누구나 알 수 있도록 쉽게 가르쳐야 하고, 각종 자연재난, 인적재난, 생활안전등의 각 영역별 안전생활 가이드를 제시하여야 한다. 더욱이 오늘날 정보통신 및 사회기술의 발전함에 따라 새로운 구조의 다양한 교육의 형태가 등장하고 있다.

진보주의 교육학자 존 듀이(John Dewey, 1859~1952)에 의해 주창되어온 아동중심 교육사상의 이론에 영향을 받아 발전해온 오늘날 교육의 학습방법이 e-러닝, m-러닝, u-러닝 등의 전자통신을 기반으로 하는 열린교육의 형태로 일변해되어가고 있다.

이러한 사회적 변화에 맞추려 소방안전교육도 변화된 사회현상에 따라 발전 되어야 한다. 즉, 애니메이션, 동영상, 게임, 각종 콘텐츠 등이 개발되어야 하기 때문에 개발을 하거나 개발된 각종 학습 자료나 신기술적인 학습방법 등을 수집하여 학습자들에게 제공하는 것도 소방안전교육사가 교육의 주체로서 수행하여야 할 역할 중의 하나이다.

이러한 시대적 변화에 따라 발생될 수 있는 다양한 각종 사고의 위험으로부터 보호 받을 수 있도록 가르치는 일과 그러한 교육활동의 혼용적인 결과를 위해 제공되어야 할 각종 학습 방법 등을 연구하고 보급하는 일들을 담당해야 함으로 소방안전교육사의 역할이 크게 작용할 것이다.

4. 결론

소방안전교육은 생명을 살리는 교육이다. 그 교육의 형태가 형식적 교육이든 비형식적 교육이든 소방안전교육사는 학습자를 바라보는 올바른 교사관의 소양이 요구된다. 형식적 교육의 형태에서는 교육의 주체자로서, 비형식적 교육의 형태에서는 매개체의 제공자로서 학습자에 대한 끝없는 애정과 관심을 가지며, 교육의 대상인 학습의 개인차를 인정하고 최대한 학습의 결과가 바깥직한 방향으로 일어나도록 조력자, 촉진자로서의 선진의 자세가 필요하다. 또한 학습자가 인격체로서의 바깥직하게 성장하며 안전한 가운데 행복한 삶을 영위 하도록 하기 위한 안전윤리교육을 제공함으로써 자기 자신 뿐만 아니라 다른 사람의 안전도 지킬 수 있는 성숙된 사회인으로 성장하도록 이끄는 것이 소방안전교육사의 소명이다. 끝.

▷ 결론으로 들어가기 전에 다른 나라의 사례 비교, 학자들의 이론 등을 추가할 수 있다. 그러나 추가된 내용에 따라 전체적 내용구성이 맞지 않을 수 있기 때문에 추가하지 않은 것이 좋을 수 있다.

▷ 서론에 언급된 사항과 연관 되면 좋고, 본론의 내용을 요약한다든지, 간단하게 부가 설명하는 정도...

▷ 요리사에 의해 다양한 맛을 내듯이 관점에 따라 다양한 결론이 나옴. 따라서 여러분이 생각하고 도출한 결론이 정답이 됩니다.

문제 4. 교육은 시대나 사회 혹은 개인에 따라 다양하게 정의된다. 그러나 교육의 개념이 어떻게 정의 되던지 이 개념에는 항상 교육의 형태의 의도성, 계획성, 가치 지향성, 자기실현성 차원이 내포된다. 현장에서 소방안전교육을 실시할 때 소방안전교육의 형태과정을 4가지 차원에서 논하시오(30점) / [2012년 교육학 3번 문제]

☺ 문제를 받으면 먼저 이름과 수험번호 쓰고~
 ✓ 첫째: 질문요지 파악(관점, 방법, 기타 정의) : _____
 ✓ 둘째: 핵심단어 분석: ① _____ ② 교육형태의 의도성(교육의 조건),
 ③ _____
 ✓ 셋째: 마지막 문구(설명하라, 기술하라, 제시하라, 논하라): 논하라
 ✓ 넷째: 기술할 내용 구성: 1. 서론 → 2. 이론적 배경(핵심단어 정의), → 3. 부가
 내용 → 4. 결론

문제 5. 교육의 형태를 장소를 기준으로 가정교육, 학교교육, 사회교육으로 분류할 때 소방안전교육을 실현할 수 있는 방법을 각 형태에 따라 제시하시오(30점) / [2012년 교육학 2번 문제]

가. 교육의 형태

- 1) 형식적 교육과 비형식적 교육(듀이, J. Dewey)
- 2) 교육의 다양한 유형
 - ① 전인교육 - 지·덕·체의 조화로 운 발달
 - ② 평생교육 - 전체성, 통합성, 융통성, 민주성
 - ③ 열린교육 - 아동의 개인차 인정, 내재적 흥미, 자기 주도적 학습 추구, 총체적 자율화교육
 - ④ 인성교육 - 바른 가치관을 정립하는 덕성 위주의 교육

☺ 첫째, 질문의 요지를 파악 하셨나요?
 ☺ 둘째, 핵심단어를 분석하셨나요? 가정교육은 비형식적 교육의 형태, 학교교육은 형식적 교육의 형태, 사회교육은 평생교육의 형태 (전, 통, 융, 민)
 ☺ 셋째, 마지막 문구를 확인 하셨나요? 제시하라(논하라) : 즉, 조리 있게 설명.
 ☺ 넷째, 기술할 내용을 구성해 보시겠습니까?
 문제 5, 교육의 형태를 기준으로 가정교육(이하 생략) 소방안전교육 실현방안.
 당)

<ol style="list-style-type: none"> 1. 서론(서론문구) 2. 교육의 형태 <ol style="list-style-type: none"> 1) 가정교육(비형식적 교육) 2) 학교교육(형식적 교육) 3) 사회교육(평생교육) 3. 소방안전교육 <ol style="list-style-type: none"> 1) 정의 2) 목적 몇 번주 3) 소방안전교육사의 역할 4. 소방안전교육 실현 방안 <ol style="list-style-type: none"> 1) 소방안전교육과 가정교육 2) 소방안전교육과 학교교육 3) 소방안전교육과 사회교육 5. 결론 끝 	<ol style="list-style-type: none"> 1. 서론(서론문구) 2. 교육의 형태와 소방안전교육 <ol style="list-style-type: none"> 1) 교육의 형태 <ol style="list-style-type: none"> ① 가정교육(비형식적 교육) ② 학교교육(형식적 교육) ③ 사회교육(평생교육) 2) 소방안전교육 <ol style="list-style-type: none"> ① 목적(정의) 몇 번주 ② 소방안전교육사의 역할 3. 소방안전교육 실현 방안 <ol style="list-style-type: none"> 1) 소방안전교육과 가정교육 2) 소방안전교육과 학교교육 3) 소방안전교육과 사회교육 4. 결론 끝
--	---

문제 6. 헤르바르트의 교육방법에 대하여 간단히 설명하고, 그의 교육목적(도덕적 품성도야)이 내포하고 있는 의미에서 소방안전교육의 문제점을 제시하시오.

답)

1. 서론

헤르바르트 (1776~1841)는 전통주의 교육학자라고 비판을 받지만, 일반교육학의 선구자로서 교육학을 최초로 과학적으로 체계화 하였다.

2. 교육의 목적

헤르바르트는 칸트의 도덕철학의 영향을 받아 교육목적을 윤리학에서 기초를 도출하였다. 헤르바르트가 말하는 교육의 목적은 도덕적 품성도야이다. 그가 말하는 도덕이란 쾌락이나 행복 속에 있는 것이 아니라 관련성 속에 선이 내재하는 것으로 보았다. 이에 도덕적 이념을 체득하고 도덕적 의지 결정의 동기 형성이 가능한 사람이 선한 사람이며, 도덕적 품성의 소유자라고 하였다. 이리하여 최고의 도덕적 이상을 추구할 수 있는 인간 형성을 교육의 궁극적 목표로 삼았다.

3. 교육의 방법

헤르바르트는 이상의 교육목적을 달성하기 위한 교육방법으로 관리 · 교수 · 훈련의 개념을 제시하였는데, 페스탈로치의 영향을 받아 표상심리학에서 도출하였다.

1) 관리

관리를 교수나 훈련이 준비단계로, 교육받을 수 있는 조건을 형성하여 주기 위한 것이다.

2) 교수

교수에 헤르바르트의 교육방법 중 가장 핵심적인 과정으로, 단순히 지식과 정보를 제공하는 과정이 아니라 인간의 강한 도덕적 품성도야를 목적으로 하고 있다. 그래서 헤르바르트는 이러한 교수과정을 ‘교육적 교수’라고 하였다.

이러한 교육적 교수를 위해 ‘흥미’를 강조하였는데, 흥미란 지식을 획득할 때 느끼는 일종의 쾌감에 수반되는 심적 작용을 지칭하는 말로써 경험과 인식에 관련된 인지적 흥미와 사회적 참여를 통한 사교에 관련된 사회적 흥미로 크게 나눈다.

① 흥미 - 인경추심, 사동중사

인지적 흥미는 경험적 흥미, 추구적 흥미, 심미적 흥미로 세분화하는데, 경험적 흥미란 새로운 사물에 대한 흥미를 말하고, 추구적 흥미란 사물간의 관계를 규명하고자 하는 흥미를 말하며, 심미적 흥미란 아름다운 것, 더러운, 착함과 악함을 판단하는 흥미를 말한다.

다음으로 사회적 흥미에는 동정적 흥미, 종교적 흥미, 사회적 흥미가 있는데, 동정적 흥미는 타인의 고통과 즐거움에 공감하는 흥미를 말하고, 사회적 흥미란 국가·사회의 문제에 대한 흥미를 말하며, 종교적 흥미란 신앙에 대한 흥미를 말한다.

② 교수 형식 4단계

이상과 같은 흥미 발생의 조건으로 교육내용을 명확하게 파악하는 데는 그것에 집중할 수 있는 전심이 필요하고, 또한 그것에 의하여 얻어진 표상을 올바른 관계로 결합하기 위하여 숙고를 듣고 있다. 헤르바르트는 이 전심과 숙고를 좀 더 세분하였

는데, **명료, 연합, 계통, 방법**의 교수 4단계설이다.

명료한 대상에 대한 뚜렷한 인식과 개개의 관념의 명확한 구분을 말한다. 연합이란 이미 습득한 관념과 새로운 관념과의 결합을 말한다. 계통이란 연합된 관념을 체계적으로 조직하는 과정이며, 방법이란 체계화된 지식을 활용하고 응용하는 것을 말한다.

3) 훈련

훈련이란 교수 다음에 오는 교육의 마지막 단계이다. 관리는 교육을 받을 수 있는 조건을 마련해 주는 교육이전단계이고, 교수는 교재라는 매개체를 통해 교육적 교수를 함으로써 도덕적 품성을 도야하지만, 훈련은 매개체가 없이 아동에게 인격적 접촉을 통하여 직접적인 교육을 하는 방법이다. 이와 같이 훈련의 방법으로 명령, 상벌, 교훈, 모범 등을 들 수 있으나, 이 중에서 교사의 모범을 가장 중시한다. 이는 처음에는 타인의 지도에 의한 객관적 훈련에 강제성을 띠지만 점차 자신의 자율적 훈련이 가능하도록 한다.

4. 특징

도덕적 측면에서 치중함으로써 신체적 측면과 실용지식의 측면을 경시하였고, 개인적 교육의 경향으로 국가와 사회를 경시하였다.

5. 결론

헤르바르트의 교육학은 도덕성을 지나치게 강조한다는 측면이 있지만, 오늘날과 같이 도덕과 윤리가 붕괴된 사회에서는 이러한 도덕적 인격이 형성이 우선시되는 교육방법이 절실히 필요하다. 우리사회가 양측적 근대화의 영향으로 양적 성장만이 강조되어 기술과 지적능력 등은 성장을 하였지만 반면에 대물과 대인에 대한 윤리적인 측면은 경시되었던 것은 사실이다. 이러한 양측적 근대화의 사고 구조는 무조건 성공만 하면 된다는 식의 결과주의적 입장으로서 과정에서 일어나는 인간관계를 모두 무시한다. 즉, 나의 성장을 위해서 다른 삶에게 피해를 주어도 된다는 것에 대한 근본은 도덕과 윤리가 사라졌기 때문이다. 붕괴된 도덕사회를 바로 세우는 것은 도덕적 인간으로 바로 가르치는 것만이 달리 방법이 없다. 남을 배려할 줄 아는 가슴이 따스한 아이로 성장할 수 있도록 하기 위해서는 우리사회에 헤르바르트의 교육의 방법이 절실히 요구되고 있다. 끝.

<교육철학>

문제 7. 실용주의 (프래그머티즘/Pragmatism)가 주장하는 교육의 원리를 기술하고, 이 원리에 근거하여 소방안전교육을 논하시오.

답:

1. 서론

20세기에 들어서면서 서양의 교육사상도 매우 커다란 변화와 발전을 이루게 되었다. 이 시기의 서양교육사상의 두드러진 특징은 교육사상과 이론의 다양함에 있다. 그 중의 가장 먼저 미국사회에 대두된 교육철학의 사상이 실용주의이다. 실용주의는 인간의 경험과 실생활을 통한 학습을 강조하며, 루소와 프리벨 등 자연주의 교육사상과 더불어 진보주의 바탕이 된 교육철학이다. 이 사상이 주장하는 교육의 원리는 다음과 같다.

2. 실용주의 교육의 원리

1) 실용주의 근본사상 → 실용주의 : 경험과 실생활(아동중심교육 강조)

실용주의 근본사상은 변화라는 사실을 기본으로 한다, 우리가 아는 세계는 실세계가 아니라 경험에 의해 변화된 세계, 즉 경험의 세계라고 강조하고 있다. 인간은 환경과 경험의 상호작용을 통해 지식을 획득하는데, 이 지식은 경험과 결합하여 경험을 개조하고, 이 경험의 개조를 통해 성장한다. 경험이 곧 실생활의 경험을 말하며, 경험에 의하지 않는 지식, 가치관, 진리 등은 무의미하다고 단정한다.

또한 '진리란 가치는 절대적이지 않고 변한다.'는 것인데 어떤 진술이 문제해결에 유용하느냐에 따라 진리 여부가 결정되며, 가치 또한 경험에 의한 유용성이 증명된 것이어야만 가치를 지니게 된다. 그런데 이러한 경우에 있어서도 목적에 따라 유용성에 평가는 달라지기 때문에 가치의 상대적 특성을 강조하고 있다.

실용주의의 강조점은 생활과 경험의 두 가지로 요약할 수 있다. 또한 아동위주의 학습을 주장하였고 행동주의의 심리학을 기반으로 하고 있다.

2) 교육의 원리

첫째, 실용주의에서 교육이란 아동의 성장이 지속적으로 이루어질 수 있도록 경험을 제공해주는 과정이며, 학교는 아동들이 사회에 적응하고, 자기 자신의 생활을 개척할 수 있는 실생활에 유용한 지식을 얻을 수 있도록 다양하고 가치 있는 경험을 제공해야 하므로 실생활과 같은 것이다.

둘째, 아동은 경험을 통해 성장 가능한 존재이므로 생활 속에 이러한 경험을 갖도록 하는 활동무대를 만들어 주어야 한다.

셋째, 교육의 목적은 실생활 자체의 교육을 통한 아동의 성장에 있다. 경험의 재구성, 반복적인 과정은 아동이 성장하는 과정이다.

넷째, 교육내용으로는 특수한 분야의 단편적 지식보다 생활의 주변에 있는 다양한 소재를 선정하고, 쉬운 것부터 어려운 것으로, 흥미로운 것부터 지적인 것 등의 내용으로 구성한다,

다섯째, 교육방법은 문제해결방법을 스스로 터득할 수 있도록 개별 활동을 중시한다. 학습자의 흥미와 욕구를 중시하며 아동의 중심교육을 강조한다. 그리고 교육, 성장, 사회화, 사회의 급격한 변화에 적응할 수 있는 능력을 키운다.

실용주의 교육의 원리

- ▷ 교육의 관점- 다양한 가치 있는 경험제공
- ▷ 아동관- 경험을 통해 성장 가능한 존재
- ▷ 목적- 실생활 자체의 교육을 통한 아동성장
- ▷ 내용- 생활 주변에 있는 다양한 소재
- ▷ 방법- 흥미, 욕구 중시 아동중심교육

3) 문제전

실용주의의 흥미위주의 교육은 급변하는 사회의 대처할 지식의 보급을 저해하고 있다. 실생활에 필요한 것만 가르치다 보니 쉽고 재미있는 것만 하려는 분위기가 형성되어 어려운 심화된 학습이 어렵게 되어 학력저하로 인한 사회적 문제가 대두되었다. (진보주의)→본질주의 대두

3. 교육의 주체로서의 소방안전교육사의 역할

1) 소방안전

우리의 주변에 일어나고 있는 각종 화재를 예방, 경계, 진압하거나 화재현장, 재해·재난의 현장 및 그 밖의 위한 것 상황에서 구급 및 구조 활동을 통하여 국민의 재산과 생명을 보호하는 일련의 활동을 소방이라고 말한다. 각종 사고에 대한 대책은 안전교육으로써 예방하는 것이 가장 최선의 방법이라고 생각한다.

2) 소방안전교육의 목적

소방안전교육의 목적은 전 국민이 소방안전에 대한 바른 지식을 가지고 각종 재난 및 재해에 대처하는 기술과 기능, 그리고 안전에 대한 올바른 태도를 길러주는 전인적 교육이라고 하겠다.

3) 소방안전교육사의 역할

이러한 교육을 담당하는 자를 소방안전교육사라고 하는데, 소방안전교육사의 역할은 소방의 어려운 분야를 쉽게 전달하는 것이다. 소방은 다양한 학문의 집합체이다. 전기, 전자, 화학, 물리, 과학, 자연, 방사능 등 다루어야 하는 영역이 넓고, 소방안전의 개념 또한 소방의 목적에서도 나타날 것 같고 같이 '그 밖의 모든 위험한 상황'에 대처하는 각종 안전에 대한 포괄적 개념을 지니고 있다. 이러한 어렵고 폭넓은 소방의 개념을 쉽게 풀어서 국민에게 알려야 일들이 소방안전교육사의 주된 역할이라 할 수 있다.

4. 실용주의 교육의 원리와 소방안전교육

원리 같이 실용주의 교육의 원리는 소방안전교육의 목적을 달성하는데 효과적인 방안을 제시하고 있다.

첫째, 소방안전교육은 아동들의 생활 그 자체여야만 한다. 생활 속에서 손쉽게 다가갈 수 있는 교육이어야 한다. 둘째, 아동들은 직접 체험하거나 경험을 통해 빠르게 학습하기 때문에 시뮬레이션 체험관 등의 현장학습 교육으로 학습의 동기를 부여하는 것이 중요하다. 셋째, 소방안전교육의 궁극적인 목적은 아동들로 하여금 전인적 성장을 이루는 것이다. 즉 소방의 지식과 위험에 대처할 수 있는 기능, 그리고 안전에 대한 안전윤리(태도)를 갖는 것이다. 넷째, 소방이라는 학문은 대단히 넓고 광범위하기 때문에 쉬운 것부터 점차 어려운 것으로 접근하여야 하고, 어려운 것이라고 해도 쉽게 가르칠 수 있어야 한다. 따라서 게임이나 놀이 등을 통해 학습자들의 흥미를 가지게 하는 등의 다양한 교육방법이 요구된다.

5. 결론

실용주의에서 얻을 수 있는 교훈으로는 교육에 있어서 교육의 활동의 장은 생활 그 자체이라는 것이다. 이러한 관점을 바탕으로 아동들에게 다양한 경험을 제공함으로써 전인적인 안전생활인으로 변화될 수 있도록 아동들을 잘 가르치고 이끌어 아동들로 하여금 자기 자신뿐만 아니라 다른 사람의 생명도 지킬 수 있는 성숙한 사람으로 성장하도록 지도하여야 한다. 끝.

**문제 8. 교육철학의 연구영역인 존재론, 인식론, 가치론에 대하여 간단히 설명을 하시오.
그리고 교사로서 이러한 관점에 대하여 연구를 왜! 하여야 하는지 서술하시오.**

답:

1. 서론

교육철학은 교육학을 지탱하고 있는 기초학문으로서 교육목적의 가치에 대한 철학적 탐구이다. 철학의 여러 가지 기능을 구사하여 다양한 교육의 문제를 체계적으로 분석하고 연구한다.

우리가 교육의 주체로서의 철학적 관점에 대하여 연구를 왜? 하여야 하는지에 대한 물음은, 왜! 사느냐? 의 물음과 같은 의미이다. 인간이 살아가는 목적이 없다면 삶의 가치가 무의미하기 때문에 이러한 논리로 비추어보면, 교육에 대한 뚜렷한 목적의 의미를 부여하는 노력이 있어야 맞이 그 교육은 가치로서의 평가를 얻을 수 있고, 그 교육은 분명한 철학을 가지고 있는 것이다. 그런데 철학적이든지 철학을 가지고 있다는 말은 어떤 문제에 대한 해답을 얻기 위해 끊임없이 생각하며 행동하는 것을 의미한다. 그러한 생각은 행동을 이끄는 것이며, 그러한 문제는 또한, 생각을 이끌어 낸 것이다.

이러한 문제에 대한 질문 즉 '교육의 기본문제는 무엇인가?'라는 철학의 연구영역에는 존재론(형이상학), 인식론, 가치론이 있다.

2. 철학의 연구영역

1) 존재론(형이상학) - 소방안전교육사 자격증 취득을 왜 하려 하는가? - 답의 여하에 따라

존재론은 우주를 형성하는 실재의 성격을 규명하는 것으로 '참 존재가 무엇인가'라는 물는 것이다. 예를 들어, '교육은 왜하는 가?' '교육은 무엇으로 하는가?' 등의 이러한 문제에 대한 대답의 여하에 따라 교육의 내용 및 교육의 방법이 달라진다.

2) 인식론- 소방안전에 대한 지식이 형성되었는가?

인식론은 진리란 지식의 근거 및 본질에 관한 연구를 하는 것으로서 '앎'의 의미를 밝히는 것이다. 예를 들어, '우리는 이 교육으로 무엇을 알 수 있는 것인가?' 라는 질문, 즉 '확고한 지식으로 인식하고 있는가?' 라는 물음이다. 다시 말해, 이러한 소방안전교육으로 소화기사용방법에 대하여 알 수 있는가에 대한 지식이 형성되었는지에 대하여 연구하는 것이다.

3) 가치론- 소방안전에 대한 지식과 위협에 대처하는 기능보다 안전윤리 형성이 우선.

가치론은 무엇이 가치가 있는가에 대하여 연구하는 것으로서 '선과 악' '미와 추' 등의 윤리학과 미학에 대한 연구이다. 예를 들어, '착하다는 것은 무엇인가?', '아름답다는 것은 무엇인가?' '무엇이 도덕적인가?'라는 질문에 가치적 의미를 찾는 영역이다. 이것은 안전교육에 있어서 안전에 대한 윤리적 태도의 형성이 안전에 대한 지식과 기능을 익히는 것보다 선행되어야 하며 중요한데, 여기서 '도덕적인 태도가 형성된 사람은 착하다. 나는 명제에 가치가 부여된다는 것은 착하고 반듯한 '안전 실천인'을 길러낼 수 있는 기준이 되는 것이다.

3. 다양한 교육철학의 영역

위와 같이 교육철학은 교육의 여러 가지 문제에 대한 질문을 던지고 또한 그에 함

당한 항리적인 답을 얻기 위하여 다양한 관점을 통해 접근한다. 즉, 실존주의, 포스터모더니즘, 실용주의, 아동중심주의, 진보주의, 향존주의, 본질주의 등의 여러 분야의 철학에서 답을 얻는다. 교육철학의 각 사상에 따른 주장하는 바가 다르지만 이처럼 다양한 관점에서 연구가 필요한 이유는 소방안전교육의 가치 있는 목적을 설정하고 문제의 성격을 명확하게 규정할 수 있으며 또한 다양한 해결방법을 강구할 수 있고, 소방안전교육의 내용선정과 조직, 그리고 가르쳐야 할 교육방법론을 토출할 수 있기 때문이다.

4. 결론

교사가 교육철학을 통하여 깨달아야 하는 것은 크게 두 가지로 요약할 수 있다. 하나는 교육의 목적과 방향성을 바로 인식하는 것이고, 다른 또 하나는 이 세상을 주체적인 관점으로 바라볼 수 있는 세계관을 정립하는 것이다. 특히 세계를 구성하고 있는 것 중 인간에 대한 존엄한 존재성과 가치성을 인정하는 것이다.

교육의 주체로서 교사는, 특히 소방안전교육사는 교육의 객체인 학습자 모두가 소중한 존재라는 것을 늘 인식하는 마음이 지식을 가르치는 것보다 앞서야 한다. 학습자 모두를 인격적으로 존중하고 그들 또한 안전에 대하여 올바른 가치관이 형성 되도록 도야야 한다.

소방안전교육을 담당하는 교사는 의사 못지않게 사회에 대한 책임이 더욱더 막중하다. 의사의 잘못된 의술이 환자 당사자나 가족에게 피해를 입히는 것처럼 안전교사의 잘못된 가르침은 학습자뿐만 아니라 이 사회와 국가 전체에 걸쳐 큰 악영향을 불러일으킬 수 있기 때문에 교사가 갖는 세계관, 인간관, 가치관은 반드시 교육철학의 바탕에서 바르게 정립되어야 하는 것이다.

끝.

문제 9. 소방안전교육사 J씨는 교육의 모든 활동 가운데 인격적 만남과 대화의 장을 중요시 한다. 소방안전교육사 J씨의 이러한 실존주의적 관점에서 볼 때 소방안전교육의 시사점에 대하여 논하시오.

답)

1. 서론

교육의 현장은 만남의 연속이다. 사물을 만나고, 자연萬물의 만남을 통해 새로운 소식이나 정보를 얻고 그것을 자신의 지식으로 쌓아간다. 교육현장에서 교사와 학생의 만남은 의미가 크다. 교사와 학생간의 서로 신뢰하며 존중하는 마음이 먼저 있어야 한다. 특히, 교사가 학생들을 인격적 존재로 여기며 사랑으로 가르칠 것인가에 대한 자세를 갖느냐에 따라 교육의 결과가 달라진다. 이러한 교사의 자세를 강조하는 이론이 실존주의철학이다. 실존주의는 20세기 유럽을 중심으로 대두되었던 교육철학의 사조이다. 1,2차 세계전쟁 후 폐허가 되어버린 불안과 공포에서 인간의 주체성의 회복을 위해 만남과 대화의 장을 강조하고 나온 철학이 실존주의이다. 이러한 실존주의철학의 관점에서의 소방안전교육의 시사점은 다음과 같다.

2. 실존주의 교육철학

1) 실존주의교육의 특징

실존주의 철학에서의 교육의 특징으로는 교사뿐 학생, 그리고 학생과 학생 간의 인격적 만남을 중요시 한다. 자유·선택·책임이 가능한 인격적 인간을 만들기 위해 도덕교육, 인문학, 예술 등의 다방면의 교육내용을 표명한다. 개인이 자유의사에 따른 선택과 판단에 의하여 자신의 생활과 운명을 결정짓고 책임을 지수 있도록 하는 인간형성에 중점을 두었다.

지나치게 개인중심적인 것과 인간의 사회적 존재 측면의 객관성이 경여되었다고 비판을 받고 있지만, 적극적인 삶의 의미를 느낄 수 있도록 삶의 공포, 갈등, 죽음, 허절 등 삶의 어두운 면도 보여주는 진솔한 특징을 보이고 있다.

3. 실존주의적 소방안전교육

1) 인격적 만남의 교육의 장

소방안전교육의 장에서는 학생의 개개인의 주체적 존재로서의 인격을 존중하고 소위(왕따)가 없는 누구나 관심 받는 교육 분위기가 연출되어야 한다. 교사는 학생을 사랑하고 격려하며 그들의 장애까지도 염려하는 등의 인간적인 교육관을 바탕으로 끊임없는 대화를 통해 학생들의 잠재능력을 이끌어 내도록 도우려야 한다.

2) 전인적 교육

개인의 성장과 자아실현을 할 수 있는 도덕, 인문학, 예술 등의 다방면에 골고루 섭렵하게 하는 특징이 있듯이 소방안전교육에서도 소방안전 및 각종 안전영역의 지식을 습득하며 위험에 대처하는 기능을 익히고 안전에 대한 올바른 태도를 형성하여 자신의 안전을 지키기 뿐만 아니라, 다른 사람의 안전까지도 책임질 수 있는 안전 지킴이로 성장하도록 하는 전인적 교육이 되어야 한다.

3) 위험에 대처하는 실질적인 교육

삶의 의미를 느낄 수 있도록 공포, 불안, 죽음, 허절 등을 극복하는 교육은 실제화 재대피상황에서 겪을 수 있는 공포나 두려움에 대한 대비책이 될 것이다. 화재나 재난 현장에서 닥칠 수 있는 위험한 순간들을 통해 승화시킬 수 있도록 진솔하고 체계적인 교육하여야 한다.

4. 결론

주체적, 자율적 책임을 지 수 있는 인재를 양성하는데 가장 큰 목적을 지닌 실존주의의 교육은 오늘날 소방안전교육의 지표가 된다. 학생의 개개인은 인격적인 존재로 인정하며, 즐거운 대화의 만남의 교수학습은 오늘날 이 시대에 소방안전교육사가 추구해야 할 기본자세라고 생각한다.

실존주의의 교육철학에서 강조하는 자유·선택·책임정신은 소방안전교육의 궁극적 목적인 사람의 생명을 살리는 교육으로서 자기 자신과 타인의 생명까지도 지킬 수 있는 성숙한 사람으로 성장케 하는 원동력이 될 것이다. 끝.

<교육사회학>

문제 10. 소방안전교육의 사회화 과정을 간단히 설명하고, 사회적 순기능이 소방안전교육에 어떻게 작용하는지 논하시오.

답

1. 서론

인간은 서로 상호적으로 작용하며 살지만 교육을 받지 못한다면 인간으로써 작용은 기대할 수 없다. 동물적 인간으로 태어나 사회적 인간으로 성숙하고, 사회적 존재로서의 인간형성은 교육으로만 가능하다. 더불어 인간의 안전에 대한 본능은 소방안전교육을 통하여 바르게 정립되며 사람들과 서로 상호작용을 통하여 안전의식이 내면화 되어 간다. 소방안전교육이 사회에 어떻게 작용하는가에 대한 연구는 인간이 사회적 안전을 이루며 사회의 구성으로써 작용할 수 있는가의 문제이다.

2. 소방안전교육

소방안전교육은 소방안전에 대한 지식을 습득하며 화재나 재난·재해 등의 각종 위험에 대처하는 기능을 익히고 안전유지에 대한 올바른 태도를 갖게 하여 안전사회를 구현하는 생활을 통해 국가 발전에 이바지하는 전인적 교육에 목적을 두고 있다. 궁극적으로는 모든 국민으로 하여금 안전한 가운데 행복한 삶을 누리게 하는데 있다.

3. 소방안전교육의 사회적 기능

1) 사회화

사회화란 인간이 사회의 집단적 의식을 내면화 하는 과정을 말한다. 다시 말하면, 안전한 사회를 이루기 위하여 요구되는 지식, 기능, 태도 및 가치관, 신념, 감정, 행동 경향 등을 습득시켜 가는 성장의 과정을 사회화라고 한다. 사회화 과정은 인지적 측면과 정의적 측면이 있다. 인지적 사회화 측면은 기술, 지식, 기능 등을 습득하는 것이고 정의적 측면은 태도, 도덕적 태도의 가치관(안전윤리), 행동양식 등을 내면화 하는 것이다.

2) 사회적 순기능

소방안전교육은 사회적 안전과 발전, 그리고 성장을 위해 커다란 역할을 한다. 첫째, 모든 국민이 안전한 가운데 행복한 삶을 영위하도록 안전사회를 구현하여 후대에 이어 지도록 하는 안전문화유산 전달기능을 가지고 있다.

둘째, 사회 안전화를 이룰 수 있는 공통의 사고와 행동양식을 가진 사람들로 육성, 사회유지, 발전, 존속기능 등을 통행하는 기능이 있다.

셋째, 소방 및 각종 안전예방에 대한 지식과 위험에 대처하는 기능, 안전에 대한 올바른 태도를 갖춘 사람을 길러 각 사회의 적재적소에 배치하여 사회전반에 안전화를 이루는 충원기능이 있다.

넷째, 소방안전교육은 현재의 안전과 장차 올 미래에도 안전한 사회가 도래하도록 안전정책과 문화를 혁신, 개혁하는 기능이 있다.

다섯째, 소방안전교육은 자신의 안전을 지키며 또한 다른 사람들의 안전까지도 지키는 책임 있는 사람으로 성장시키는 것이다. 예컨대, 무당형당을 하지 않는 것은 자신의 안전을 지키는 것뿐만 아니라 무당형당을 하여 사고를 당했을 때 가해자로서 운전자의 고통까지도 배려하는 등의 다른 사람의 안전까지도 지키기 위해 무당

형당을 하지 않아야 한다고 교육한다. 소방안전교육은 사회와 타인의 어려운 상황을 이해하며 서로 돕는 봉사의 기능이 있다.

4. 결론

소방안전교육은 인간의 삶을 안전하게 하고 이러한 기여를 통해 국가, 사회를 운택, 번영하게 한다. 이러한 교육은 소방안전교육사에게는 긍지를 갖게 하는 교육의 장으로, 학생에게는 꿈과 희망을 주는 학습의 장으로, 학부모에게는 안심하게 할 수 있는 신뢰의 장이된다. 이러한 안전한 사회를 구현하기 위해 소방안전의 지식과 기술, 그리고 안전의식에 대한 바른 태도를 형성하고 실천하는 것을 주요 골자로 하고 있다. 우리사회는 보편적 안전의식문화가 정착되어야 한다. 사회 모든 구성원들이 반드시 지키는 공통적인 사고와 행동양식이 형성되어야 한다. 소방안전교육을 통하여 안전의식, 태도, 안전윤리, 안전에 대한 가치관, 행동양식이 내면화 되어 사회구성원으로써 순기능 적인 작용을 할 수 있도록 길러야 한다. 이러한 안전실천인들이 사회 각계각층에 포진되었을 때 선진안전한국사회를 앞당기는 지름길이 된다. 끝.

<교육과정>

문제 11. 우리나라 교육과정은 지식중심, 경험중심, 학문중심, 인간중심 통합중심 과정으로 변천하고 있다. 각과정의 특징을 간략하게 서술하시오. 그리고 초등학교 교육과정상 소방안전교과목 편성에 대하여 어떠한 견해가 있는지 밝히시오.

답)

1. 개요

우리나라의 교육과정은 교과중심의 지식습득에 충실하여 최근 개정 7차 교육의 통합적 과정으로 이어지고 있다. 단순지식 습득이 아니라 학문과 인간중심의 조화로운 영역을 강조하고 있다. 이에 대한 변천과정과 제7차 교육과정의 특징에 대하여 알아보고자 한다. 그리고 초등학교 교과목에 나타난 소방안전교육의 현황을 파악하고 소방안전교육을 기본으로 하는 통합안전교과목 선정에 대한 방안이 무엇인지 살펴보고자 한다.

2. 교육의 변천과정

1) 제1차 교육과정(1950~1960년대)

제1차 교육과정은 1954년에 문교부령으로 공포된 것으로 이것을 기준으로 하여 7차에 걸쳐 개정되어 현재에 이르게 된 것이다. 제 1차 교육과정 이전에도 교육과정이 있었음에도 불구하고 이때 공포된 교육과정을 제1차라고 부르는 이유는 비호소 정식으로 교육과정이라고 용어를 사용하였기 때문이다.

제1차 교육과정은 '지식(교과)중심'의 성격을 가지며, 교과서 위주의 지적체계 확립을 중시하는 내용으로 구성되어 있다.

2) 제2차 교육과정(1960~1970년대)

그 후 1963년에 기존의 교육과정을 개정하여 제2차 교육과정을 공포한다. 제2차 교육과정은 생활(경험)중심의 교육과정이다. 내용으로는 일상생활에 유용한 경험의 내용과 행동중심의 교육이다.

3) 제3차 교육과정(1970~1980년대)

제3차 교육과정은 1973년에 제정·공포되었다. 제2차 교육과정의 개혁의 주안점은 국민의 자질 함양, 인간교육의 강화, 지식·기술 교육의 쇄신 등이다. 제3차 교육과정을 학문중심 교육과정이라고 한다. 주요내용으로는 지식의 기본개념과 원리를 중시하고, 교과활동을 강조한다. 제3차 교육과정은 제2차 교육과정에서 강조한 경험의 중요성과 학문적 지식을 교과내용으로 되살려 성과를 거두었지만, 제2차 교육과정과 차별화 하지 못했다. 이러한 실패를 배경으로 제4차 교육과정이 등장하였다.

4) 제4차 교육과정(1980~1990년대)

제4차 교육과정은 1982년에 제정된 것으로서 인간중심교육과정이다. 내용으로는 교과와 개인의 경험과 그리고 학문, 인간중심교육에 조화에 있다. 인간됨을 위해 지식 외에 무엇이 필요한가를 내세우며 교과지식과 함께 덕과 체도 겸비한 사람을 육성하는 것이 인간중심교육이다.

5) 제5차, 제6차, 제7차 교육과정(1990년~현재)

제5차 교육과정은 1987년에 제정되었으며 통령교육과정이다. 주요 골자로는 인간중심교육과정이 한층 더 보완되어 교과, 경험, 학문, 인간중심의 교육의 조화를 강조한다. 제6차 교육과정 역시 통령교육과정이며 제5차 교육과정에 학과재량시간이 덧붙여졌다. 제7차 교육과정도 통령교육과정이며, 가장 두드러진 특징으로는 국민공통기본과정, 수준별 교육과정, 그리고 재량활동이 도입된 것이다.

6) 제7차 교육과정의 특성

1) 목표별 활동 강화

- ① 역량분담활동과 협의활동 등 **자치활동**의 강화
- ② 친교활동과 정체성 확립의 활동 등의 **적응활동**의 강화
- ③ 실습·노작활동과 여가문화 활동 등의 **계발활동** 강화
- ④ 일손돕기활동과 자선구호활동 등의 **봉사활동** 강화
- ⑤ 안전·구호활동, 학예행사활동 등의 **행사활동** 강화

2) 개선중점내용

- ① 국민공통기본 교육과정의 편성- 초등학교 1학년~ 고등학교 1학년까지 10년간, 학년제 개편에 기초하여 일관성 있는 교육과정 구성
- ② 수준별 교육과정 도입 - 학생의 능력과 개인차에 따른 다양한 교육기회 제공
- ③ 재량시간의 확대-학생의 자기주도 학습능력의 신장.
- ④ 정보화시대에 대비한 창의성, 정보능력 배양 - 컴퓨터교육 내용을 강화하고, 개방적 자기주도 학습 능력을 촉진하는 창의적 교육활동

3) 2007년 7차 개정 교육과정 특징

- ① 단위학교별 교육과정 편성, 운영권 자율권 증대
- ② 과학 및 역사 교육 강화
- ③ 고교 선택 중심 교육과정 개선
- ④ 주 5일제 수업 및 교과 학년별 연계성 강화

3. ※초등학교 교육과정(소방안전 교과목 추가선정) 개선방안

1) 종횡안전교과목 신설방안

① 초등학교 교육의 목적에 부합한 안전과목

초등학교 교육의 목적은 국민생활에 필요한 기초적인 초등교육을 목적으로 하고 있기 때문에 소방안전교육도 안전생활에 필요한 기초적인 지식의 함양에 초점을 맞춰야 한다.

② 소방안전영역을 기준으로 한 종합안전교과목

소방안전은 포괄적 개념이다. 즉, 재해, 재난, 교통, 가스, 화학, 전기 등의 모든 위험한 상황에서 안전을 포함하기 때문에 소방안전영역을 기준으로 하여 기타 안전영역을 포함하는 내용으로 구성되어진 '종합안전교과목'이어야 한다는 것이다.

③ 단원 구성

단원구성은 소방안전에 관한 내용이 별개의 단원으로 구성되어야 하고, 1학년 바른생활에서 안전운리의 개념(안전의식의 능동적 개념)이 제일 첫 주제로 제시되어야 한다. 이러한 교과목은 3학년부터 각 학년별 학생의 수준에 따라 알맞은 교육내용의 수준으로 편성하되, 단계별 교육내용이 연관되도록 적절하게 나열되어야 한다.

④ 다른 교과와 관계(승법적 접근의 관계)

현재 초등학교 교과서에서 소방안전에 대하여 구체적으로 언급된 교과서는 체육, 과학, 국어 등이다. 소방안전에 대한 주된 내용은 새로운 종합안전교과서에 기록하고, 기존의 교과서에는 이러한 내용의 중복은 피하면서도 보완적인 내용으로 채워져야 한다. 교과목은 서로 나누어져 있지만 한 가지 목적, 즉 안전교육의 목적을 중심으로 서로 연결되어 있는 것으로 볼 수 있다. 이러한 관계는 교육과정상 필수 교과 선정 관점 중 '승법적 접근'의 의미와 맥락을 같이 한다.

4. 결론

사회가 발전하면서 사고의 위험은 더욱 높아졌고, 사고가 발생하면 대형사고로 이어진다. 이러한 사회적 현상에 따라서 소방안전교육도 적절하게 대처해야 한다. 재난의 대처 방안으로는 크게 예방과 대응이 있다. 복구비용이 예방의 비용보다 낮을 때, 대응으로 예방책을 세운다. 그것은 예방의 차원에서 가시성의 한계에 따른 더 이상의 대책이 없을 때 어쩔 수 없는 방책이다. 그런데 이러한 방책일지라도 예방의 차원에서 복구정책보다 더 좋은 예방을 할 수 있는 방안이 있다면 굳이 대응의 예방책을 세울 필요가 없다. 그것에 대한 대안이 교육이다. 이러한 관점에서 정부의 정책도(국가안전기본계획:2010-2014) 안전교육의 강화로 안전예방을 표명하고 나섰다. 이러한 맥락에서 어려서부터 안전의식을 확립시키기 위해서는 학교에서부터 교육이 체계적으로 시작되어야 한다.

따라서 교육과정상 종합안전교과목을 편성·선정하고 각 특성에 맞는 내용으로 더욱 알차게 재구성하여 초등학교 교육과정상 안전교육이 달성 되도록 하여야 한다. 이에 학생들로 하여금 안전지식을 토대로 대처하는 기능과 능력을 키우며, 안전에 대한 올바른 태도가 형성되어 성숙한 민주 시민으로서 안전실천 생활인으로 성장하도록 교육의 관점이 개선되어야 한다. 끝.

문제 12. 지식, 경험, 학문, 인간, 통합중심 교육과정의 관점에서 교사의 역할에 대해 논하시오.

(공식적 교육과정과 잠재적 교육과정이 개념을 설명하고, 두 교육과정의 유형에 따른 소방안전교육사의 역할에 대하여 논하시오(40점) 2012년 1번 문제)

답:

1. 서론

사회는 19c 산업혁명으로 인한 공업화로 다양한 위험이 도사리고 있다. 우리나라의 경우 성수대교 붕괴와 삼풍백화점 붕괴, 대구 지하철 가스폭발 사고 등, 큰 사고들이 매년 발생하고 있다. 이러한 사고로부터 안전하기 위해서는 어릴 때부터 소방안전에 대한 교육이 중요하다. 소방안전에 대한 예방·홍보, 교육을 어릴 때부터 체계적으로 배워 위험으로부터 보호해야한다. 그러기 위해서는 안전교육을 담당하는 교사의 역할이 그 무엇보다 중요하다. 교사가 안전교육에 대한 지식, 기능, 태도를 제대로 알고 올바르게 가르칠 때, 학생들도 위험에 처했을 때 적절한 행동으로 안전할 수 있다.

2. 교육과정

1) 공식적 교육과정

① 지식중심 교육과정

전통적인 교육과정으로 교사는 학생에게 일방적으로 지식만을 주입시키는 교육이다. 교사가 중심이 되어 학생들을 기계적인 사람으로 만들어지는 과정과 같다.

② 경험중심 교육과정

경험중심 교육과정이란 지식만을 주입시키는 교육에서 발전해서 학생의 흥미를 유발시키고 경험을 중시하는 교육이다. 학생이 중심이 되어 몸으로 직접 체험함으로써 얻어지는 학습으로 학생들의 참여도가 올라가고 학습효과도 좋다. 교사는 학생들에게 적절한 보상도 해준다.

③ 학문중심 교육과정

지식중심과 경험중심을 적절히 융합시켜 교사는 학생에게 학습을 잘 할 수 있게 교치해준다. 교사는 학생에게 활동이나 영상물을 보여주고 학생은 학습하는 가운데 스스로 원리를 찾고 응용하는 발견학습을 통해 지식을 배우게 된다.

④ 인간중심 교육과정

교육을 통한 자아실현으로 자율적, 창의력을 기르기 위한 잠재적 교육방법이다.

⑤ 통합형 교육과정

지식 + 경험 + 인간 중심으로 학습자, 아동중심의 통합형 교육과정이다.

3. 교육과정 개선사항

(문제 4번의 4. 초등학교 교육과정 개선사항 참조)

4. 결론

현재 우리의 소방, 안전, 교육은 통합되어 있지 않고 따로 각 기능을 할 뿐이다. 지식과 경험을 토대로 이러한 체제를 융합하여 지식과 경험, 태도의 온전한 안전교육의 전인적 인간을 육성해야겠다. 또한, 교사는 아동을 하나의 유기체로 생각하고 정원사가 예쁜 꽃을 기르듯이 잘 자랄 수 있도록 도와주고 채워주어 아동이 학습하는데 있어 좋은 조력자가 되어야 한다. 끝.

문제 13. 평생교육의 관점에서 소방안전교육(교육과정)을 논하시오.(Sample 2)

[소방안전 교육을 평생교육의 차원에서 범국민적으로 실시하고자 할 때 평생교육대상을 유아, 아동 및 청소년, 성인으로 구분하고 각 대상의 특성에 따른 구체적인 교육방법에 대하여 논하시오.(20점) / 2008년 교육과 3번 문제]

[아동과 성인교육의 특성을 고려하여 소방안전교육 시스템을 구축하고자 할 때 시사점을 논하시오. / 2011년 교육학 2번 문제]

답:

1. 서론

안전교육은 아무리 강조를 해도 지나치지 않다. 안전교육은 일정한 특정 집단에 대하여 실시하는 것도 중요하지만 평생교육의 차원에서 전 국민을 대상으로 하여 각 연령별 계층의 특성에 알맞은 교육이야말로 소방안전교육이 추구하는 궁극적 목적을 효과적으로 이룰 것이다, 소방안전교육의 목적은 소방안전의 지식, 기능, 태도 등을 길러 사회의 안전실천 생활인으로 성숙하게 성장할 수 있도록 돕는데 있다. 이러한 소방안전교육의 목적달성을 위한 교육과정을 평생교육의 관점에서 살펴보기로 한다.

☺ 암기TIP : 평생교육의 이념-전, 통, 융, 민

2. 평생교육



1) 개요

평생교육은 ‘뱅크’라 ‘데이브’에 의해 주창되었다. 평생교육이란 인간의 삶의 지적 개선을 추구하기 위하여 인생에서 무덤까지 행해지는 형식적 비형식적 등의 모든 교육을 지칭하는 것으로서, 수직적 교육과 수평적 교육을 통칭하는 하는 것을 말한다.

수직적 교육이란 인간의 발달의 각 단계에 따른 평생을 통한 교육과정을 말하며 수평적 교육이란 개인의 사회생활에 관련된 학교교육, 가정교육, 사회교육을 의미한다.

2) 평생교육의 목적

평생교육의 목적은 하루가 다르게 급변하는 현대사회에 적응력을 신장시키기 위한 삶과 삶의 질의 향상을 통하여 개인의 자아실현, 또한 사회교육의 프로그램에 대한 욕구를 충족시키는데 있다.

3) 이념  암기TIP  전통융민

평생교육의 이념으로는 **전체성**, **통행성**, **융통성**, **민주성**을 들 수 있다. 전체성이란 학교교육을 포함한 기타 모든 형태의 교육에 부여하는 것이고, 통행성이란 수직적 교육과 수평적 교육을 유기적으로 통행하는 것이다. 그리고 융통성이란 교육의 장소, 시간, 내용, 방법 등을 다양하게 하여 어느 누구든 교육을 받을 수 있도록 하는 것이고, 민주성이란 국민 모두에게 배울 수 있는 권리를 존중하여 기회를 분배하는 것을 의미한다.

3. 소방안전교육과 평생교육

1) 소방안전교육의 개념정의

소방안전교육을 논하기 전에 소방안전에 대한 개념의 정의가 필요하다. 소방안전이란 소방이 다뤄야 하는 안전영역으로서 소방의 목적에 따라 그 영역의 범주를 유추할 수 있다. 소방의 목적은 화재를 예방과 진압뿐만 아니라, 화재현장, 재해 및 재난의 현장, 그리고 그 밖의 모든 위험한 상황에서 구조·구급의 활동을 통하여 국민의 재산과 생명을 지키는 것이므로 소방안전의 영역은 화재안전, 생활안전, 교통안전, 산업안전 등의 모든 안전을 포함하는 포괄적 개념으로 소방안전의 영역은 모든 안전을 뜻한다.

따라서 소방안전 교육이란 화재안전뿐만 아니라, 모든 안전에 대한 교육을 말한다.

2) 평생교육의 관점에서 소방안전교육의 중요성

우리 주변에 위험은 항상 존재하고 그 위험에 따른 사고는 남녀노소 누구나 구분 없이 항상 상존하기 때문에 안전교육은 늘 강조되어야 한다. 그런데 무계획적인 교육은 의미가 없기 때문에 인간의 발달단계의 단계에 알맞도록 하여 내용조직의 계열성의 원리에 입각하여 계획적인 내용선정과 조직이 필요하다. 이렇게 조직된 내용을 바탕으로 소방안전교육을 실행함으로써 각 발달단계에서의 미(未) 실행으로 인한 다음 단계의 교육의 혼란을 방지시키는 것을 미연에 예방할 수 있다. 다시 말하면, 발달단계는 그 이루어야 할 시기에 달성하여야 하므로 소방안전교육도 그와 같이 그 해당시기에 꼭 실시되어야 한다는 것이다.

4. ※연경별 소방안전교육

1) 시기별 특징과 교육방법

발달단계에 따른 시기를 크게 유아기, 아동기, 청소년기, 성인기로 구분하여 각 시기별 특징과 그에 따른 교육방법은 다음과 같다.

① 유아기

유아는 유치원(어린이집)에 해당하는 시기로 호기심이 많고, 특히 자기중심적인 사고를 가지고 있기 때문에 교육의 방법으로는 유아의 입장에서 흥미를 가진 만한 교육준비가 필요하다.

② 아동기

아동기는 통상적으로 초등학교 학생들을 지칭한다. 이 시기의 아동들은 활동적이며 지적호기심이 발달하기 때문에 직접적인 안전 체험학습과 소방안전에 대한 기초적인 지식을 쌓을 수 있는 교육방법이 요구된다.

③ 청소년기

청소년 시기는 중·고등학교에 다니는 학생들의 또래에 해당하는 시기로 이 시기의 특징은 자기 자신에 대한 관심이 충만하고, 또래집단에서의 가치관을 더 중요시 하는 시기이므로 교육방법에 있어서도 스스로 할 수 있는 자기 주도적 학습의 교육방법과 또래집단에서 차원에서 서로 토의, 관찰, 분석, 평가하는 등의 활동을 통해 문제를 해결하는 방식으로 유도할 수 있는 교육의 방법이 적당하다. 이때의 교사의 역할은 보조적 역할의 형태로 방향의 제시나 학생들이 스스로 문제를 해결할 수 없을 때 도와줄 수 있는 조력자로서의 역할이다.

☺ TIP : 연령별 발달단계에 따른 특징과 교육내용은 모든 문제에 적용되는 필수 재료.

④ 성인기

성인들을 대상으로 하는 교육에서 일반적 교육으로는 자발적으로 참여하도록 유도하기가 쉽지 않다. 특히 안전교육과 같은 자신과 관련이 없다고 여기는 것에는 더욱더 미온적인 태도를 보인다. 성인들은 자신들이 살아온 경험을 바탕으로 세상을 바라보는 경향이 있고, 현 생활에 필요한 것인가를 먼저 생각하는 특징이 있다. 성인들을 대상으로 하는 교육방법으로는 성인들이 직접 또는 간접적으로 체험한 안전사고에 대한 경험을 이야기 하게 하고 그에 따른 피드백을 통하여 문제점의 개선 방향을 이끌어 내는 식의 교육방법이 요구되며, 이러한 교육이 실 생활에 직접적으로 도움이 될 만한 것 이라는 타당한 근거와 이유를 제시하여야 성인들의 자발적 참여를 유도할 수 있다.

2) 연령별 주요 안전교육 내용

연령에 해당하는 주요 안전교육내용은 다음과 같이 구성할 수 있다.

- ① 3~7세(놀이방 및 어린이집, 유치원): 기본안전교육을 통하여 안전에 대한 의식이 태동되도록 하는 교육내용구성과 재난 및 재해 대피에 관한 기본 요령 등의 훈련이 필요하다. 도로교통법규와 생활안전교육 등의 교육내용이 적당하다고 볼 수 있다.
- ② 8~13세(초등학교): 기초적인 소방안전 지식을 습득할 수 있는 교과내용으로 소화기의 원리, 불이 발생할 수 있는 조건 등에 대한 지식, 낙상사고, 화상, 천재지변 등에서의 행동요령을 익힐 수 있는 내용으로 구성한다.
- ③ 14~19세(중·고등학교 및 또래): 좀 더 전문적인 지식과 문제를 인식하고 해결하는 능력을 길러 줄 수 있는 교육의 내용으로 물리, 화학 등의 사고시 대처요령, 심폐소생술 및 재세동기 등에 의한 응급처치 기본 교육, 재난·재해에 대한 대처 요령 등에 대한 교육의 내용이 구성되어야 한다.
- ④ 20세 이후: 현 생활에 직접 필요한 내용으로 소화기 사용법, 심폐소생술 및 재세동기 등에 의한 응급처치와 각종 산업현장에서 발생하는 안전사고에 대한 응급조치에 관한 내용 등으로 구성한다.

5. 결론

지금까지 인간의 발달 단계에 따른 교육내용과 방법 등에 대하여 살펴보았다. 인간이 발달단계에 따라 과업을 달성하듯이 안전교육도 그 발달 단계에 알맞게 시행되어야 하고, 그것을 토대로 하여 다음 단계에서도 과업을 수행할 있기 때문에 각 시기에 따라 적합한 내용과 방법으로 안전교육이 이루어지는 것은 중요하다.

인간의 안전에 대한 욕구는 메슬로우의 욕구단계에서도 언급되었다. 안전하게 살고 싶어 하는 인간의 욕망을 충족하기 위하여 안전교육의 중요성이 다시 한 번 강조된다. 따라서 평생교육을 통한 안전교육은 개인뿐만 아니라, 사회전체 구성원들이 행복하고 안전한 삶을 영위하기 위한 최대의 예방책이 될 것이다. 끝.

<교수 · 학습>

문제 14. 초등학생 대상으로 「화재발생시 대피방법」에 대한 수업을 실시하고자 할 때 아래의 클레이저(Glaser) 교수학습 모형을 적용하여 수업지도안을 작성하시오.(40점) (수업목표설정, 출발점행동진단, 수업절차, 학습 성과평가) (2008년 교육학 2번)

당)

1. 의의

강사는 교안으로 말한다든 이야기가 있다. 그 만큼 잘 짜인 학습 지도안은 교사의 교수능력을 최대한으로 이끌어 내는 도구가 된다. 학습지도안이란 어떠한 수업을 대상으로 하여 수업의 목표, 진행방법, 구체적인 내용, 학습자료, 평가 등을 계획하여 서술한 것을 말한다. 학습지도안을 작성함으로써 교사는 그 수업을 어떻게 진행할 것인가에 대하여 방향을 잡는 것이다. 대표적인 교수학습모형인 클레이저 모형으로 초등학생을 대상으로 화재대피요령에 대한 수업지도안을 작성하여 보겠다.

2. 학습지도안(클레이저 모형)

1) 수업목표 설정

‘학생들은 연기 속을 신속하게 대피하여 무사히 밖으로 나올 수 있다.’

2) 출발 전 행동의 진단

출발 전 행동의 진단 단계에서는 선수학습 및 보충적 설명을 통하여 본론의 실제 지식을 학습하는데 쉽게 접근하도록 하는 단계이다. 즉, 학생들이 이번처럼 소방안전교육을 받아본 경험은 있는지, 연기의 특성에 대하여 알고 있는지에 대하여 질문을 할 수 있고, 연기가 가득한 복도의 사진을 보여주고 각자 어떤 생각이 들었는지에 대하여 간단히 대답을 요구할 수도 있다.

3) 수업절차

① 도입단계(소요시간 15%)

수업에 집중하도록 유도하기 위해 모두가 알고 있고, 쉽게 따라 부를 수 있는 노래를 유행한다. “퐁당 퐁당 튼을 던지자”, “송아지“ 등의 동요나 소방의 창작동요 등의 노래를 부른다. 이때 너무 시간을 길게 끌면 좋지 않다. 그리고 오늘의 수업 주제인 ‘화재연기 대피요령(연기의 특성)’에 대하여 배운다고 예기 한다.

② 전개단계(소요시간75%) - 연기의 특성에 대하여

· 화재시 많이 발생하는 연기에는 이산화탄소와 독성이 포함되어 있기 때문에 마시지 않도록 손수건이나 옷가지 등으로 입과 코를 가리는 것을 강조한다.

‘시뻘을 보이고 →따라하게 한다.’

· 연기가 상승하는 속도는 수평방향으로는 1초에 1~2m 씩 보통사람이 걷는 속도나 비슷하지만, 수직방향으로는 1초당 2~3m 씩 매우 빠르게 상승한다. 보통 아파트의 1층 높이를 3m 씩 간주할 때 10층의 건물의 높이는 30m, 즉 연기가 복도를 통하여 10층까지 도달하는 시간은 불과 10초 정도인 아주 빠르게 상승한다는 것을 설명하고, 화재현장에 대피 방향은 가급적 연기가 없는 아래층으로 내려와 밖으로 나오는 것이 최선이라는 것을 강조한다. 이때 연기 발생 장면의 사진이나 동영상 자료를 활용

용하여 시각적 혼란을 높인다.

③ 요약 및 평가(소요시간 10%)

- 요약하여 한 번 더 언급한다.

첫째, 연기에는 독성이 포함되어 있으므로 마시지 않도록 입과 코를 가리자

둘째, 연기가 상승하는 속도는 매우 빠르므로 아래층으로 대피하자

셋째, 화재시 신속하게 대피하는 것도 중요하지만, 화재가 발생되지 않도록 예방하는 것이 더 중요하다는 것을 강조한다.

- 평가 - 배운 사항등을 행동으로 시범을 보이게 한다.

4) 평가단계 - 연기 속에 포함된 물질과 연기이동 속도에 대한 것과 대피요령을 절차대로 수행하는지 평가한다.

5) 피드백 - 목표를 제대로 설정하였는지, 내용적정성, 교수공학매체의 적절성, 학습장 분위기, 교수자의 교수 능력 및 학습자의 태도 등 전반적인 상황을 체크하고 좋은 점과 개선점을 분류하여 다음단계에 적용한다. 끝.

<교육공학>

문제 15. 시청각 교육의 장점을 설명하고, 데일(Dale)의 경험원추설의 관점에서 학생들을 대상으로 하는 소방안전교육의 활용 방안에 대하여 논하시오.

답:

1. 서론

인간은 읽은 것은 10% 정도 기억하고(일 씩), 들은 것은 20%(들 이), 본 것은 30%(보 씩), 보고 들은 것은 50%(보들 붓), 소리 내어 읽은 것은 70%(소일 칭), 스스로 해본 것은 90% 정도 기억(해본 구)한다고 한다. 교육에 있어서 시청각 매체는 실과 바늘의 관계처럼 없어서는 안 될 도구이다. 시청각매체를 얼마나 혼용적으로 사용할 수 있는냐의 활용도의 능력 또한 교수능력이라고 볼 수 있다. 이러한 시청각 매체를 이용한 장점을 알아보고, 데일의 이론을 살펴서 소방안전교육의 혼란을 높일 수 있는 활용 방안에 대하여 서술하고자 한다.

2. 시청각 교육

1) 시청각교육 의의

시청각 교육이란 학습을 위한 보조적 매체나 기구를 말한다. 매체로는 실물, 모형, OHP, 슬라이드, TV, VCR, 컴퓨터 등이 있다. 교육내용과 알맞은 적당한 매체를 제대로 활용하면 교육의 혼란을 극대화 시킬 수 있고 교육의 신뢰성과 혼용성 향상을 기대할 수 있다. 이러한 시청각 매체를 활용하는 수업을 교육공학이라고 한다. 대표적인 학자로는 호반, 데일, 욱센 등이 있다.

2) 교육공학

교육공학이란 혼란적인 수업을 위해 시청각 매체를 활용하는 수업을 말한다. 단순히 사용하는 단계, 적극적 필요한 기기를 요청하는 단계에서 지금은 인간의 이해를 전제한 매체의 개발과 활용으로 정의되고 있다. 혼용적인 시청각 교제의 활용으로 지식을 구체화 할 수 있으며 혼란적인 학습자 중시의 교육 목표 달성을 위해 매우 중요한 도구적 수단이다.

3. 시청각 교육의 장점, 단점

1) 장점

시청각 교육의 장점은 다음과 같다.

- ① 학습의 내용을 간결하게 구체화 할 수 있다.
- ② 학습동기를 높이는데 용이하다.
- ③ 교육활동 및 학습지도의 혼용성을 높이고, 과학적 사고방식을 함양할 수 있다.
- ④ 교실 안에서 외부세계의 풍부한 생활을 대리적 경험을 할 수 있다.
- ⑤ 집단학습이 가능하여 시간을 절약이 가능하다.

2) 단점

단점으로는 경험을 지나치게 강조한다거나 획일적인 교육으로 창의적 사고발달에 지장을 초래한다. 그리고 간접적인 인격접촉으로 인간성이 경의 될 수 있다.

4. 데일의 경험원추론

시청각교육의 이론은 호반의 교육과정 시각화, 데일의 경험원추설, 몰센의 대리적 경험 등이 있다. 호반의 교육과정 시각화 이론은 인간 경험의 일반적인 과정을 시각화 하였는데 큰 의미가 있다. 몰센의 대리적 학습론은 학교와 지역사회의 유기적 연결을 강조하였고, 시청각 자료에 의한 경험을 대리적 경험으로 인식하였다. 데일의 경험원추설은 다음과 같다.

1) 경험원추론 의의

데일의 경험의 원추 이론은 호반의 이론을 포괄적으로 분류하여 시청각 이론은 체계화 하였다. 진보주의의 경험중심 교육과정과 같은 직접경험을 강조하는 실용주의 입장이며, 우주적 교실 안으로 끌어들이 수 있다는 간접경험의 의미도 있다. 기존의 읽기에 의존하지 않고 경험에 의한 의미전달을 강조한다.

2) 내용분류

데일의 경험원추는 크게 상징적 경험, 시청각을 이용한 영상 및 관찰 경험, 직접경험 등의 3단계로 나눈다. 직접경험을 밑면으로 해서 상위로 올라갈수록 추상성이 강하다.

- ① 상징적 경험은 언어기호, 시각기호 등 추상성에 의한 상징적 표현양식이다
- ② 시청각 경험은 녹음, 오디오, 사진 / 영화, 텔레비전의 영상적 표현과 전시, 견학, 시범 등 관찰적 경험의 표현양식이다.
- ③ 직접경험으로는 극화된 경험, 구성된 경험, 직접 또는 목적적 경험이다.

3) 경험원추이론의 장·단점

데일의 경험원추 이론의 장점으로는 직접경험을 강조한 하위단계일수록 기억이 잘 되어 학습의 흔적이 크고 상위 단계로 올라갈수록 학습의 시간은 절약된다. 각 수업의 성격에 알맞은 단계별 매체를 사용할 때 흔적적 수업목표를 달성이 가능하다. 반면에 단점으로는 직접경험을 지나치게 강조하여 교육적 기능을 약화 시켰다. 그리고 매체에 따라 학습자에 주는 의미는 다를 수 있는데 이를 무시한 교사 중심적 분류 방식이다.

5. 소방안전교육의 활용방안

소방은 화재와 직접한 관련이 있는 분야이므로 항상 위험하다고 인식하여 가까이 하지 않으려는 학생들에게 소방안전교육의 현장으로 친근감 있게 끌어 드릴 수 있는 매개체로 시청각 매체를 들 수 있다.

또한 호기심 많고 활동성이 왕성한 학생들을 대상으로 하는 소방안전교육에 있어서 직접경험을 강조한 데익의 경험원추의 교육매체를 적절하게 활용하는 것이 교육목표 달성하는데 효과적이라고 볼 수 있다.

1) 직접경험 단계의 활용

인간이 직접해본 경험은 90%이상 기억한다고 했다. 시민안전 체험센터나 119안전 체험차량 등을 이용하여 각 재난상황에 직접경험 할 수 있도록 하고, 이때 목소리를 쉰리게 함으로써 소화기의 작동원리를 이해하고 직접 불을 끌 수 있다는 자신감을 심어줄 수 있는 고안된 경험을 얻게 한다. 그리고 교실 안의 수업을 할 때에도 소방서에서 할 수 있는 일들을 서로 역할을 바꿔가며 능이한 하는 경험을 심어주는 것은 극화된 경험의 활용 방법이 된다.

2) 시청각 경험의 단계 활용

소화기 사용의 시범을 보여줌으로써 학생들에게 방두리의 관찰학습의 효과를 줄 수 있고, 소방서 견학, 전시나 관람을 통해 의미 있는 실물, 도형, 사진, 모형 등을 관찰 하는 것과 동영상 매체를 활용하여 재난 현장의 생생한 장면들을 간접 체험하게 하여 안전에 대한 태도를 향상에 도움을 줄 수 있는 매체 활용 방안이다.

3) 상징적 경험의 단계 활용

상징적 경험의 단계 활용방안으로는 사고현장에서 구조·구급활동을 하는 사진 등을 보여줌으로써 구조대의 하는 일을 알게 하며 안전사고의 경각심을 심어 주는데 시각적 상징물을 활용하며, 화재나 안전사고 예방의 표어 등의 공식적인 언어를 통한 언어적 상징적 의미를 전달 할 수 있다.

6. 결론

(효과적 교육방법은 소방의 지식을 이해시키고, 기능을 숙달, 안전습관의 태도 형성, 나한 우리의 안전을 위한 예방적, 자발적 창의적 인재 양성을 해야겠다는 등의 교사 자신의 교육관 등.) 끝.

<심리학- 교육심리>

문제 16. 코프카의 이론은 인간의 발달은 성장을 기초로 하여 성숙한 인간으로 통합되어 가는 과정을 설명하고 있다. 발달기제, 발달과업, 발달의 기본원리 등의 발달과정에 대하여 설명하고, 교육과정 편성에 기초하는 발달단계 특징에 대하여 설명하시오.

☺ **압기TIP:** 발달기제- 적기누불

답:

1. 정의

코프카의 발달의 정의는 유전과 환경과의 상호작용에 의한 행동의 변화로서 유기체의 양적증대, 구조의 정렬화, 기능의 유능하로 되어가는 과정이라고 주장한다. 이러한 과정 속에 연령증가에 따라 자연스럽게 신체적측면의 양적변화를 일으키는데 이를 성장이라고 한다. 성장을 기초로 하여 신체 내부의 질적 변화인 성숙한 인간으로 통합되어 나가는 과정을 발달과정이라 한다.

이러한 발달과정에서 작용하는 발달의 기제인 적기성의 원리, 기초성의 원리, 누적성의 원리, 불가역성의 원리 등으로 구분할 수 있다.

2. 발달기제

첫째, 적기성이란 결정적 발달의 시기와 관련된 것으로 특정한 시기에 수행하여야만 하는 일련의 과정인 발달과업을 말한다. 둘째, 기초성이란 전단계의 발달은 다음단계의 기초가 되는 것이다. 셋째, 누적성이란 이전 단계의 발달이 잘 못되면 다음 단계에 까지 영향을 미쳐 정상적인 발달이 이루어지지 않는다는 것이고, 넷째, 이때 어떠한 보상이나 충분한 자극을 준다고 하더라도 발달의 미성숙은 회복되지 않는다는 원리이다. 이를 불가역성이라고 한다. 예를 들어, 적기에 크지 못하면 안 되며, 큰 때 못 크면 되돌아 갈수 없다.

3. 발달과업

구분	운동면	정신면	사회면
유아기	· 보행, 말하기, 배설통제	· 사회적·물리적 단순개념의 형성, 원초적 양심의 발달	· 부모, 형제들과의 정서적 관계형성
아동기	· 신체적 기초기능의 습득	· 읽기, 쓰기, 새하기의 기본학습, 성역할의 습득, 일반생활에서 필요한 기본개념 형성	· 또래집단과의 협력적 관계형성
청·소년기	· 급격한 성장과 사춘기의 신체적 변화를 받아들임	· 여러 가지 지적기능과 개념의 형성, 직업의 선정과 준비, 가치관 및 인생관 정립	· 부모로부터 독립, 동년배와의 새로운 관계형성, 사회적 행동에 대한 책임, 시민생활의 자질형성.
성년초기		· 직장생활에서의 필요한 기능(사회적 역할기능)	· 배우자의 선정과 가정형성, 성인으로서의 생활양식 습득.

4. 발달의 일반적 원리

발달의 일반적 원리로는 상관성, 연속성, 개별성, 순서성, 분화·통합성, 주기성, 예언곤란성 등으로 설명할 수 있다.

- ① 발달의 상관성: 발달은 유전과 환경과 상호작용이다.
- ② 발달의 연속성: 과거와 연결 지어 발달하며 연속적으로 계속 발달한다.
- ③ 발달의 개별성: 발달의 속도에는 개인차가 있으나, 발달의 순서에는 일정하다.
- ④ 발달의 순서성: 발달은 일정한 방향성이 있다. 즉, 머리, 가슴, 배의 순서를 발달하며, 가까운 곳에서 먼 곳으로, 전체에서 부분적인 것으로, 자기중심에서 객관중심으로, 중추신경에서 말초신경으로, 구체적인 것에서 추상적인 것으로 발달한다.
- ⑤ 발달의 분화·통합성: 발달은 점진적 분화와 전체로 통합되어 가는 과정이다.
- ⑥ 발달의 주기성: 단기적 발달은 불규칙적이거나 장기적 발달은 규칙적이다.
- ⑦ 발달의 예언곤란성: 성장하면서 점차 발달경향의 예언이 곤란해진다.

☺ **압기TIP:** 발달의 일반적 원리- 상연 개순 (이) 분주해 (예)

5. 발달에 영향을 미치는 요인

발달에 영향을 미치는 요인으로는 생물학적 요인, 환경적 요인, 심리적 요인으로 구분할 수 있다. 생물학적 요인으로는 부모, 민족, 질병, 성차 등을 들 수 있고, 환경적인 요인으로는 현재 살고 있는 거주지나 가정환경, 양육방식, 출생순위 등이 있다. 그리고 심리적 요인으로는 일가친척관계, 부모결혼 같은 정신적 상처나 외상적 경험 등을 들 수 있다.

6. 발달과 교육

인간의 발달 단계에 따라 무엇을 언제 어떻게 학습할 것인가에 대하여 경정을 하게 되는데 이는 교육과정 편성의 기초가 된다. 이는 인간의 여러 발달 단계의 특징에 맞게 교육이 진행되어야 학습의 효과가 제대로 이루어지기 때문이다. 이와 관련된 준비도, 문화실조, 결정적시기에 대한 개념정리가 필요하다.

1) 준비도

학습할 수 있는 지능적, 정신적, 신체적 조건이 성숙되어야 그 알맞은 교육이 가능해진다. 교육이 가능할 수 있도록 필요한 성숙된 조건을 준비도 라고 한다.

2) 문화실조

어린 시절에 오는 문화적 결핍은 지능, 정서, 사회성발달에 지장을 초래한다. 이를 극복하기 위해서는 인간발달 과정 중, 초기 경험의 중요성을 강조하고 있다.

3) 결정적 시기

발달의 결정적 시기란 특정한 특성이 학습되는 시기를 말하며 특정 영역의 비약적으로 발달하는 시기를 말한다. 프로이드의 성격발달 이론에서는 본능(id)의 핵심인 리비도(Libido)의 위치에 따라 성격이 발달한다고 주장하는데, 3~5세의 '남근기'에 해당하는 단계가 발달의 결정적 시기라 보았고, 에릭슨의 사회발달 심리 8단계의 각 각의 단계마다 발달의 결정적 시기가 존재한다는 것을 주장했다. 또한 로렌스의 새끼오리의 각인실험에서도 강조하고 있다. 끝.

문제 17. 피아제(Piaget)는 인간의 지적 성장이 일정한 발달단계를 통해 이루어진다고 주장하였다. 인지발달의 단계별 주요특성에 대해 설명하고, 각 단계별 특성을 고려할 때 소방안전교육시 반영해야 할 사항에 대해 설명하시오.(30점)
(2010년 심리학 1번)

당)

1. 피아제의 인지발달

1) 의의

피아제는 인간의 인지기능이 생득적으로 부여받은 지적 행위의 일방적 특성으로 개체가 환경에 적응을 하려는 기본적인 경향성 있다고 보고, 인지구조는 유기체가 환경과의 상호작용을 통해서 구성해 나간다고 주장한다.

2) 인지발달의 기본과정과 내용

인지발달은 동화와 조절, 평형, 인지 도식(스키마)의 반복 작용이다.

동화란 새로운 환경이나 대상을 기존의 인지구조에 맞추는 것이고, 조절이란 기존의 인지구조를 새로운 환경이나 문제에 맞추는 것, 즉, 자신의 인지 도식을 수정하는 것을 말한다. 동화와 조절의 균형을 의미하는 평형을 이루기도 하는데 이것은 환경과 원만한 관계가 성립되는 것을 말한다. 인지 도식 스키마란(schema) 확장된 인지구조로서 이해의 틀을 말하며 기존의 인지구조라고도 한다.

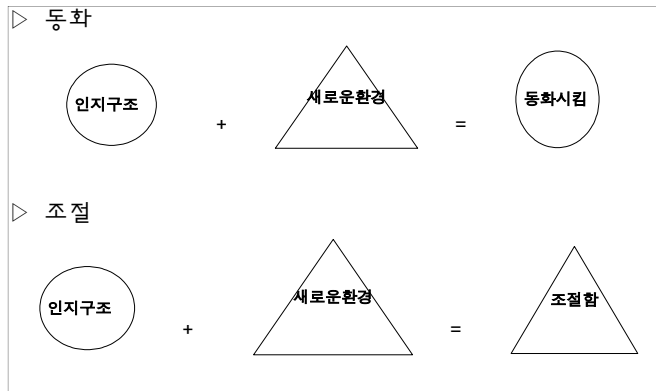

2. 인지발달단계의 주요특성. ☞ '아니네! 감각구형은 피아제임'

피아제는 인지구조의 발달이 질적인 변화에 의해 이루어진다고 주장하고 인지발달의 단계를 연령에 따라 감각 동작기, 전조작기, 구체적 조작기, 형식적 조작기의 4 계로 구분하였다.

첫째, **감각 동작기**는 (0~2): 행동에 의한 사고가 가능한 시기이다. 우연히 장난감을 찌는 건드리게 되어 장난감이 움직이는 것을 알게 되면 놀라거나 흥미를 얻어 계속해서 건드리는 행동을 하게 되는 것이다. 이것은 행동하기 전에 마음속에 어떤 목표를 정하고 행동한 것이 아니라, 행동을 하다가 우연히 사물을 발견하게 되고 이것이 흥미를 끌면 행동을 반복하는 것이다.

부분적으로 감추어진 대상은 찾을 수 있는 대상연속성의 개념을 인지하는 시기이다. 그리고 언어발생 이전의 지능을 가진 시기이다.

☺ **암기TIP:** 피아제 인지발달- '아니네, 감각구형은 피아제임'
☺ **감각동작기:** (결국 구형은) 감행대였다.
☺ **전조작기:** 상자 준비물.

둘째, 전조작기(2~7):  상좌준비물

- **상징적 사고**(표상능력): 경험을 상징이나 언어로 표상하여 과거를 재구성, 눈에 보이지 않는 사물들을 머릿속에 비교할 수 있는 사고, 모방, 상징놀이 등
- **자기중심성**: 다른 사람의 감정을 충분히 이해하지 못하고 자신의 관점과 다른 사람의 관점은 같다고 인식, 피아제의 세 산 실험.
- **중심화**: 한 가지 측면에만 초점을 맞춘, **보존개념의 경의**(높이와 넓이 의 두 차원을 동시에 고려하지 못하고, 높이라는 한 차원에만 집중.
- **비가역적**: 본래의 상태로 전환시킬 수 있는 사고가 없음.
- **물활론적**: 도움을 주는 모든 것은 살아 있다.

셋째, 구체적조작기는 7세부터 11세경까지 해당하는 시기를 말한다. 이 시기는 전조작기 보다 더 성숙한 인지구조가 형성된다. 자기중심성이 감소하여 다른 요소들은 무시할 채 한 요소에만 집중하는 경향에서 벗어나고, 특히 가역성이 발달하여 보존의 개념을 획득한다. 넓이와 높이를 구분하며, 무게, 부피대한 수 개념이 점차 나타나기 시작한다. 그렇기 때문에 귀납적 논리의 사고가 가능하다.

(가역성의 개념과 보존의 개념 등장, 논리적 사고(귀납적 사고))

넷째, 형식적 조작기(12~): 추상적 개념, 문제해결에 가설을 사용하여 **연역적사고**의 개념 등장, 추리력 등이 가능한 시기이다.

3. 소방안전교육시 반영해야 할 사항

아동의 각 발달 단계에 따른 소방안전교육시 반영해야 할 고려해야 점은 각 발달 단계의 특징에 따라 소방안전교육의 내용이나 그에 따른 교육의 방법이 달라야 한다.

- 1) 감각동작기의 시기는 언어가 발달하지 않았기 때문에 일방적인 교육이 어렵다. 그러나 보호자에 의한 보육의 과정 속에 유아들이 인식할 수 있도록 움직이는 소방차나 예쁜 소화기 장난감 같은 것을 이용하여 감추고 찾게 하는 식의 놀이는 가능하다. 비록 언어 발달이 미숙하지만 의사소통은 가능한 시기이므로 안전에 대한 태도 등의 마음가짐을 할 수 있는 교육은 가능하다. 효과적인 학습이 결과는 함께 높아주는 보호자에 따라 크게 달라질 수 있으므로 부모나 보육시설 선생님의 역할이 크다. 이시기의 유아들에 대한 직접적인 소방안전교육도 중요하지만, 부모나 보육시설 선생님의 소방안전의식의 교육도 병행 하여야 한다.
- 2) 전 조작기 - (예, 자기중심성: 자기 몫은 소중하다. 안전으로부터 보호 등.
- 3) 구체적 조작기 - (탈중심성: 자기 몫이 중요 하듯이 다른 사람의 안전도 중요하다 는 것을 강조, 소화기는 불을 끄기 위한 도구이다)
- 4) 형식적 조작기 - 문제 해결을 위한 구체적 방법 제시, 화재의 3요소, 소화기의 특성 등

4. 교육적 의미

피아제의 인지발달에서는 교육과정 구성상 계열의 중요성을 강조하고, 발달단계에 따라 적합한 교육을 실시하되, 교육은 아동의 현 인지수준에 맞추어 구성되어야 한다고 주장하고 있다. 끝.

(각 시기의 특징과 유치원생과 관련짓고 안전교육의 고려할 점을 서술하되, 특징을 모두 언급하기 보다는 그 중에 가장 특징적인 것 한 가지 혹은 두 가지만 예를 들어 언급하셔도 무방할 것입니다.)

문제 18. 프로이드는 성격이 3가지의 기본구조 즉 원초아(id), 자아(Ego), 초자아(SuperEgo)로 이루어져 있다고 보았다. 이 3가지 구조에 대하여 설명하시오. 그리고 사람들이 내적갈등의 상태에 빠졌을 때 자신을 보호하기 위해 사용하는 방어기제들에 대해 설명하시오.(40점) / [2008년 심리학 1번 문제]

답)

4. 프로이드의 성격구조

1. 의의

- 1) 인간의 모든 행동을 정신세계의 표현이다.
- 2) 정신세계는 주로 무의식 세계로 구성 되어 있고,
- 3) 무의식 세계의 주된 부분은 과거 경험이 쌓여진 것이다.
- 4) 프로이드는 인간을 과거 경험이나 무의식 세계의 영향에 의해서 사고하고 행동하는 수동적 인간으로 보고 있다.

2. 정신분석적 구조

- 1) 인간의 본능
 - 삶의 본능(에로스): 삶의 본능에 의해 생성된 에너지를 에로스라고 하고, 그중에 성적에너지를 리비도라고 한다.
 - 죽음의 본능(Thanatos 타나토스): 자기 파괴적이고 공격적인 것을 말한다. 죽음의 본능이 너무 강하게 되면 개인적으로는 자살, 강도, 살인 등 / 국가적으로는 전쟁

2) 정신의 구조

- 의식: 자각할 수 있고 언어화할 수 있고 논리적으로 생각할 수 있는 영역이다.
- 전의식: 밖으로 드러나 보이지 않지만 약간의 자극을 통하여 의식화 시킬 수 있는 영역으로 기억과 유사한 영역
- 무의식: 인간의 감각기관으로는 인식할 수 없는 마음 깊은 곳에 감춰져 있는 정신세계를 말한다. 즉, 정신구조의 본체다. 잠재의식

3. 성격의 구조 ☞ 성분자초

- id: 쾌락의 원리에 의해 지배되는 충동의 세계(원초아: 본래 처음의 나)
- ego: 현실의 원리에 의해 지배되는 현실의 세계(자아: 나)
- Super ego: 도덕의 원리에서 지배되는 양심과 자아 이상의 세계. (초자아)

4. 프로이드 성격 발달 5단계 ☞ 구항남 잠샘

리비도의 신체의 부위의 집중되는 부위에 따라 5단계로 구분

- 1) 구강기: id가 많이 존재 - 소유욕, 애착 등장.
- 2) 항문기: ego가 시작된 - 장인, 인색, 창조성, 고착, 결벽성 등장→배설
- 3) 남근기: 성격형성의 가장 중요한 시기. 성 역할 정체감 형성, 콤플렉스 등장, 자아개념의 형성→절정
- 4) 잠복기: 갈등이 없는 고요한 기간, 남근기에 채택된 부모와의 동일시는 종교적 인물이나 선생님 등 다른 권위적 인물과 동일시한다. 사회성, 인지발달→억압에 의한 잠복
- 5) 생식기: 잠복상태였던 리비도가 성 대상을 찾음, 심리적 이유기, 사춘기 →리비도가 성의 대상을 찾음

☺ 암기TIP: 성격의 구조 - 성분자초

☺ 암기TIP: 성격 발달 - 구항남 잠샘

5. 프로이드 이론적 특징

- 1) 정신분석학의 창시자.
- 2) 본능(id)의 역할 중 성적 본능을 특히 강조.
- 3) 리비도-: 성적 본능, 삶의 에너지
- 4) 리비도가 신체에 집중되는 부위에 따라 성격발달단계(5단계)를 구분.
- 5) 각 단계에서 만족을 얻으면 다음 단계로 이행이 된다고 봄,
- 6) 욕구 충족이 되지 않거나 과잉: 다음 단계 발달 저해하는 고착현상이 나타남.
- 7)

6. 프로이드 이론의 교육의 시사점.

가정교육 또는 학교교육이 인간의 본능적인 성욕을 적절히 조정하여 가능한 한 승화 기제를 취하는 방향으로 유도하는 것이 중요하다. 인생의 초기경험을 강조함으로써 유아교육의 중요성을 제시하였다. 행동의 무의식적 결정요인을 강조하였고, 성격 연구의 새로운 측면을 열었다.

8. 적응기제

1. 의의

부적응상태의 인간이 적응 상태로 되돌아가고자 할 때 사용하는 다양한 방법 등 특히 비합리적인 방법을 적응기제라고 한다. 유형으로는 방어기제, 도피기제, 공격기제가 있다.

2. 방어기제, 도피기제, 공격기제

- 1) 방어기제: 방어적 행동을 통해서 적응상태로 돌아가 긴장을 해소시키려는 행동양식 (☞ **입기 TIP: 보상합리(다)투사 동승반성 주** ♪♪ ♪♪ ♪♪)
- ① **보상**: 열등감이나 무력감으로 인해서 생긴 긴장을 해소하기 위해서 다른 능력이나 성취를 강조하여 자신을 안전하게 방어하려는 적응양식이다.
예) 학업성적이 좋지 못한 학생이 운동을 잘하여 열등감을 극복하려는 경우
- ② **합리화**: 자신의 결함에 대해서 오는 욕구충족을 자기 주변에 가장 적합한 구실을 찾아내서 그것을 정당화하려는 기제
- ③ **투사**: 자기의 결점에 대해서 열등감을 가지고 있는 사람이 그 결점을 타인과 관련시키거나 또는 남에게도 그런 결점이 있는 것을 발견함으로써 자신의 열등감으로부터 탈피하는 기제(떨어뜨리기)
예) 선생님을 미워하는 학생이 선생님이 자기를 미워한다고 하는 경우
- ④ **동일시**: 사회적으로 인정받고자 하는 욕구가 뜻대로 충족되지 못할 때 사회적으로 유력한 인물과 친하거나 동일하다고 생각하여 불충분 요구를 충족시키는 기제. → 내 친구 중엔 국회의원이 있다. / 청소년들이 유명 연예인을 우상화.
- ⑤ **승화**: 부적응의 상태를 사회적으로 인정받을 만한 가치적인 활동으로 바꾸어 본래의 욕구 긴장을 해소시키는 행동양식.
- ⑥ **반동형성**: 자기의 욕구나 열등감을 역양, 은폐하기 위해서 그것과 정반대의 욕구나 행동을 강조하는 기제
예) 미워하는 경쟁자에 대하여 과도하게 칭찬하기
- ⑦ **주지화**: 정신적으로 상처를 주는 사건을 추상적인 문제로 분석함으로써 스트레

☺ **입기 TIP: 방어기제- 보상합리(다)투사 동승반성 주** ♪♪ ♪♪ ♪♪

스를 감소시키는 기제

예) 부모님 사랑의 슬픔에 “그래도 80은 사셨으니까!” 라고 슬픔 생각을 완화 시킨.

2) 도피기제: 적응이 어려운 사태에서 도피함으로써 불안과 긴장을 해소시키려는 행동양식→(☞**압기 TIP 퇴행업고 백고거부**)

① **퇴행**: 유아시절의 감정이나 생활 상태를 되돌아가서 현실의 어려운 과제로부터 도피하여 욕구를 충족시키는 기제

예) 평소 말을 잘하던 아이가 동생이 생겼을 때, 말을 안 하고 어리광을 부리는 경우.

② **억양**: 욕구불만이나 갈등을 의식적으로 억제를 하여 의식면으로부터 배제시켜서 그로 인한 불안이나 갈등을 피하려고 하는 기제

③ **고립(격리)**: 자신의 안전을 구하기 위해서 충족될 수 없는 잔열상태에서 물리나 현실과 접촉을 피하려고 하는 반응양식이다.

④ **백일몽**: 그 욕구를 비현실적으로 충족시킴으로써 심리적 균형을 얻는 기제이다.

⑤ **고착**: 불안이나 위협에서 벗어나려고 발달의 특정단계에 정착하는 것이다.

⑥ **거부(현실 부정)**: 불안하고 위협이 되는 현실에 대한 지각을 인정하기를 거부함으로써 안정을 유지하려는 기제이다

예) 자식이 문제를 일으켰을 때 “우리 애는 그럴 리가 없어.”라고 표현하는 것처럼

3) 공격기제: 욕구충족을 저해하는 원인이나 대상에 대해서 공격을 가함으로써 정서적 긴장의 해소를 기도하는 행동양식으로 폭행, 기물파손, 비난, 폭언, 욕설 등이 있다. 끝.

☺ 압기 TIP: 퇴행업고 백고거부
♪ ♪♪ ♪

문제 19. 에릭슨의 성격발달 이론을 8단계로 구분하여 단계별 주요 특성에 대해 간단히 설명하고, 8단계 중 유아기(주도성 대 죄책감), 아동기(근면성 대 열등감) 그리고 청소년기(자아정체감 대 역할 혼미)단계에 해당하는 특성을 고려할 때 소방안전 교육시 반영해야 할 사항에 대하여 설명하시오

답)

1. 의의

심리학자 에릭슨은 프로이드의 영향을 받았지만 프로이드의 심리성적이론과 달리 사회·심리적 측면에서 성격발달단계를 연구하였다. 에릭슨에 의하면 전단계의 발달을 기반으로 다음단계로 발달한다고 한다. 이때 전단계의 발달을 기초로 하여 다음단계로 발달해 나가기 위해서 각 단계마다의 결정적 시기가 있음을 주장하고 있다. 각각의 단계마다 경험하는 갈등과 위기는 긍정적인 결과나 부정적인 결과를 초래하여 다음 단계에 영향을 미친다고 보았다. 그런데 여기서 발달하는 심리적인 영향은 부정적인 면에 대한 긍정적인 면의 우세를 요구하지만, 부정적이라고 하더라도 그것이 있음으로 더 긍정적인 면이 부각될 수 있다고 본다. 이러한 에릭슨의 발달이

은의 독특한 점은 발달단계를 성인까지 확대시켜 강조하면서 교육학적 면에서 평생 교육의 측면도 엿볼 수 있다는 점이다. 사회·심리적 갈등을 하며 발달하는 에릭슨의 발달이론의 8단계는 다음과 같다.

2. 발달단계 이론

발단 단계	시 기	중요한 타자	긍정적결과	부정적결과	특 징
신뢰감 대 불신감	영아기(0~1)	어머니(양육자)	희망	탐식	
자율성 대 수치심	유아기(1~2)	부모(양육자)	의지	분노	
주도성 대 죄책감	유아기(3~5)	가족	목표	탐욕	
근면성 대 열등감	아동기(6-11)	학교	유능감	시기	
자아 정체성 대 역할혼미	청소년기(12~18)	동료그룹	충실	자만심	
친밀감 대 소외감	성인초기 (21-34)	결혼상대자, 친구들	사랑	정욕	
생산성 대 침체성	성인기(35-60)	자녀, 젊은이	돌봄	무관심	
자아통합성 대 절망감	노년기(60-)	살아있는 전통	지혜	우울	

☺ 암기 TIP: 에릭슨 - 신자 주근자 친생자 / 신불희, 자수의, 주죄목, 근열유, 자역충, 친소사, 생침들, 자절지

1) 신뢰감 대 불신감

제1단계에서 영아들은, 주로 돌봐주는 어머니와의 관계에서 영향을 받는다. 이 시기에 어머니의 행동에서 따뜻함이 발견되면 어머니에 대한 신뢰가 형성되고, 그 신뢰는 세상에 대하여 개방적이고 긍정적인 태도를 갖는데 작용을 하게 된다. 반면에 어머니와의 관계에서 불신감을 맛보게 되면 세상을 신뢰하는데 어려움을 겪게 된다. 또한 이 단계에서 발달된 신뢰의 특성은 다음 단계에 까지 지대한 영향을 준다고 생각했기 때문에 에릭슨은 이 시기를 가장 비중 있게 다루었다. 단지 여기서 신뢰는 좋고, 불신은 그렇지 않다. 라고 단순 이면적으로 보는 것이 아니라 어느 정도의 불신감은 무한 경쟁사회에서 성숙한 신뢰성을 만드는 데 필요한 것이라고 주장하고 있다.

2) 자율성 대 수치심

제2단계는 2~3세의 유아기로, 이 시기의 유아들은 자기 스스로 무엇을 하려고 하는 행동을 보인다. 언어의 차원에서 자기 스스로 자기 행동을 한다는 것을 짧은 말로 표현하는 등 자율성에 대한 특성을 나타내는 시기이다. 이때에 부모나 다른 사람이 자신의 행동을 알아주지 않을 때 생기는 경험으로 즉, 자율성의 실패로 인하여 수치심을 느끼게 된다. 유아들은 수치를 주는 대상에 대하여 분노를 일으키게 되며, 이러한 분노를 잠식시키기 위해서는 의지가 요구된다.

3) 주도성 대 죄책감

제3단계는 4~5세의 유아기호, 이 시기의 유아들은 신체적 활동 면이나 언어구사능력 면에서 주도성을 갖는다. 자신의 주변 상황에 대해 호기심이 생겨 여러 가지 질문을 하는데, 이시기에 유아들에게 영향을 주는 부모나 식구들로부터 일관성 있는 충분한 답이 주어질 때 주도성이 발달된다. 반면에 이와 같은 호기심이나 신체적 활동 면의 행동을 제한시키면 죄책감을 갖는다.

4) 근면성 대 열등감

제4단계는 6~11세의 아동기호, 대체적으로 초등학교 다니는 아동들을 말한다. 이 시기의 아동들은 자기 자신의 기술로 일구어 낸 결과물에 대한 보람과 성취감을 얻는다. 이것을 근면성이라고 말하는데, 아동의 과제 완수에 대한 칭찬과 격려를 받을 때 근면성은 더욱 더 발달하지만 자신의 능력이 모자라서 그 결과에 대하여 책임을 당하거나 바람직한 결과를 얻지 못하였을 때 열등감이 생긴다. 이러한 열등감은 다른 아이의 능력에 대하여 시기심이 생기고 또한 그 능력에 빗대어 자기 자신의 나약함을 들추기도 한다. 그런데 이러한 열등감의 위기에서 성공적으로 벗어나기 위한 덕목은 능력이다. 능력은 아동들로 하여금 자신감을 북돋아 주며 타인에게 위협을 당하지 않게 해 준다.

5) 자아 정체성 대 역할혼미

제5단계는 청소년기에 해당되며, 직립노도환 같이 여러 가지 변화를 경험하게 되는 시기이다. 아동기와 달리 자기 자신 속에 또 다른 자아가 다양하게 내재하고 있음을 인식하고, 그에 따른 다양한 역할을 요구받기 때문에 자아 정체성 확립이 중요한 시기이다. 이 단계에서 위기는 역할 혼미이다. 에릭슨은 이러한 정체성의 혼란을 가져오는 가장 근본적인 이유로 이전단계의 특성들이 바람직하게 발달되지 않은 것과 현재 주변에서 느끼는 복잡한 사회적 요인들에 기인하는 것으로 말하고 있다.

6) 친밀감 대 소외감

제6단계는 성인초기에 해당되는 단계로서 바람직한 발달을 위해서 다른 사람과 헌신적인 친밀한 관계형성이 중요한 시기이다. 관계형성에 실패를 하면 고립감에 빠지게 된다.

7) 생산성 대 침체성

제7단계는 성인기에 해당하는 단계로서 생산성이라는 사회적 역할을 수행하는 시기이다. 이 단계서 생산성이란 말의 의미는 자녀를 낳고 양육하는 것을 뜻한다. 이것은 단순히 한 개인의 계획이나 목표를 성취하는 등의 협의적 의미에서 벗어나 사회조직적인 차세대를 구성하는 것에 대한 광의적 의미를 말하는 것이다. 자녀를 생산하고 양육하는 문제가 아니라 자녀를 낳아 잘 돌보아주어 계속 되는 세대를 위한 관심과 희생을 요구하고 있는 것이다. 이러한 생산성을 수행하지 못하게 되면 침체에 빠지게 된다.

8) 통합성 대 절망감

제8단계는 노년기에 해당하는 시기로서 태어났을 때부터 지금까지 살아온 발달단계의 자기 자신의 모든 인생을 받아드리는 시기이다. 이제까지 살아온 삶에 대한 만족감과 감사로 받아드리고 앞으로 닥치게 될 죽음까지도 수용하는 단계이다. 이러한 통합과 성숙이 이루어지지 않을 때 나타나는 심리적 현상은 절망감이다. 노년기의 절망감에서 나타나는 부정적 결과는 우울이다. 이러한 우울을 벗어나기 위해서는 지혜의 덕목이 요구되는 데, 여기서 지혜란 삶의 구속에서 벗어나는 초연한 마음이다.

3. 시사점

에릭슨에 의하면 각 단계별 자아발달이 성격발달의 기본이 되고 일생동안 계속 된다고 한다. 프로이드가 주창한 심리영역 발달단계와 더불어 인간이 자신과 사회에 대한 기본 태도의 발달과 관련된 **심리사회적 자아발달 단계**를 주장한다. 각 단계에서 긍정적인 측면과 부정적인 측면의 심리적 위기를 어떻게 극복하느냐에 따라 성격발달에 영향을 미친다고 보고 있다.

특히 발달단계 중 생후 2년간의 단계에 해당하는 구강기, 학문기의 단계가 아이들의 사회성 발달에 가장 중요한 시기라고 보고, 이러한 사회성 발달은 전생애 동안 계속해서 발달하기 때문에 각 단계별 중요한 타인의 역할의 중요성을 강조하고 있다.

4. 소방안전 교육시 반영해야 할 사항

에릭슨의 사회·심리적 발달이론이 주는 교육적 의미로는 유아와 아동들에게 자기 주도적인 활동을 최대한 보장하는 것과 초·중·고등학교의 청소년들에게 긍정적 정체감을 형성하도록 도와주는 것이다. 이러한 교육적 의미를 바탕으로 소방안전 교육시 고려할 사항에 대하여 유아기, 아동기, 청소년기에 대한 설명은 다음과 같다.

1) 유아기(자율성과 주도성) 단계

이 단계는 약3세에서 6세까지의 유치원에 다니는 유아들에 해당하는 단계로서 이시기의 유아들의 특징으로는 자기 자신이 주도적으로 무엇인가를 하려고 하는 것이다. 이러한 특징을 살려 소방안전 교육시 고려해야 할 사항으로는 호기심이 많은 아이들에게 소화기, 갓지기, 경종 등의 소방기구들의 모형을 제작하여 보여 줌으로써 소방안전 기구에 대하여 친근감을 갖게 하는 것이다. 특히, 새로운 것에 대해 관심이 많은 주도성 단계의 유아들에게는 안전관련 전반적인 분야를 재미있게 들을 수 있도록 이야기 식의 교재와 교수방법이 필요하다. 이러한 교재는 유아들로 하여금 소방안전에 대한 지식을 함양하는데 큰 혼란을 가져다 줄 것이다. 무엇보다 능동적 언어구사가 가능한 시기이므로 안전에 대한 올바른 태도 형성교육도 고려해야 한다.

2) 아동기(근면성)단계

다음으로 아동기(근면성 단계는 초등학교에 해당하는 아동들로, 자기 자신의 손을 직접 댄들어 보고 싶어 하고, 그렇게 자기 자신의 능력으로 성취한 결과에 대해 격려와 칭찬 받기를 원하는 심리적 특성을 갖고 있기 때문에 풍선 등을 이용한 물 폭탄 소화기타든지, 교육용 소화기를 사용하여 진화연습을 할 수 있는 훈련이나든지 하는 등의 교육과 훈련 교보재의 준비뿐만 아니라 직접 참여시켜야 능력을 최대한 발휘하도록 하게 하는 것이 무엇보다 중요한 것으로 요구되고 있다.

3) 청소년기(자아정체성)단계

마지막으로 중·고등학교시기에 해당하는 학생들을 대상으로 하는 소방안전 교육시 고려해야 할 사항이다. 이 시기에는 자기 자신의 역할에 대하여 정체성이 강조되는 시기이므로 안전에 대한 지식과 위험한 상황에서 대처할 수 있는 기능과 안전에 대한 바른 태도를 형성하는 안전생활인으로서의 사회적 역할을 수행할 수 있는 정체성을 형성하도록 교육의 목표가 세워져야 하는 시기이다. 끝

프로이드와 에릭슨의 비교

프로이드	에릭슨
<p>프로이드는 정신병환자들을 대상으로 연구하였다면</p> <p>프로이드는 심리성적이론을 중시하였다면,</p> <p>프로이드는 본능(id)에 주된 관심을 보였다면,</p>	<p>에릭슨은 건강한 사람을 대상으로 연구하였다.</p> <p>에릭슨은 심리사회적 관계를 중시하였다</p> <p>에릭슨은 자아(ego)에 주된 관심을 갖는다.</p> <p>또한 에릭슨은 프로이드의 생물학적 심리성적발달 보다는 일평생을 통한 환경과의 지속적인 상호작용을 통해 인격이 형성된다고 주장하고 있다.</p>

피아제 도덕발달이론

도덕적 절대론	도덕적 상대론
<ul style="list-style-type: none"> · 5~6세 · 도덕적 절대성 : 규칙이란 절대적이고 불변의 것이고 반드시 지켜야한다.(안전에 대한 태도 역시 그렇다) · 내재적 정의의 믿음: 규칙을 어기면 반드시 처벌을 받는다. · 행위의 결과론 : 행위의 옳고 그름은 행위자의 의도가 아니라 결과이다. · · · 	<ul style="list-style-type: none"> · 7~8세 · 도덕적 상대성: 자율적 도덕성 · 사회적 규칙의 인위적 승인: 게임의 규칙 등은 서로 동의에 의해 변화 될 수 있다. · 권위자의 기준에서 또래의 기준으로 : 부모나 권위자의 도덕적 판단 기준보다 또래의 판단기준을 받아들이고 또래의 기준에 더 부합되려고 한다. (안전문화는 각 발달단계에 있는 집단의 문화가 되어야 된다.)

문제 20. 콜버그는 도덕 판단능력을 신장시키기 위하여 토론식 수업을 제안하였다. 이러한 연구의 결과로 얻어진 도덕성 발달이론을 구체적인 예를 들어 설명하시오. 그리고 다양한 아이디어를 얻을 수 있는 토론방법 중 브레인스토밍의 4원칙에 대하여 서술하시오.

당)

4. 콜버그 도덕성 발달

1. 의의

도덕성이란 사회적 존재로서 인간이 갖게 되는 선과 악에 대한 관념을 도덕성이라고 하고, 도덕성은 사회적 상호작용의 역할을 한다.

콜버그는 Kant와 piaget의 영향을 받아 도덕성 발달이론을 성인에게까지 확대하여 체계화 하였다. 발달단계는 3수준의 각 2단계로 나누었는데, 인습이전 수준의 도덕성 발달단계, 인습수준의 도덕성 발달단계, 그리고 인습이후 수준의 발달단계로 하고 각 수준을 세분화 시켰다.

2. 도덕성 발달 단계

1) 인습이전, 인습, 인습이후 단계

콜버그의 도덕성 발달 이론(인지적 접근의)			
전		· 도덕적 선과 악의 개념 있음, 권위자의 힘이나 개인의 욕구에 관련시킴	
인습		· 자신이 속한 집단의 기대나 기준에 맞추어 행동하는 것을 이상으로 여기고, 사회적 동료, 힘 있는 사람과 동일시, 다른 사람의 상호작용을 고려한 사회 지향적 가치기준	
후		· 자신의 가치관과 도덕적 원리원칙이 자신이 속한 집단과 별개임을 압, 개인의 양심에 근거하여 행동함	
		· 하인츠의 사건을 보고	· 불법 소각이 경우
전	주관화	· 벌과 복종 (3~7)	· 처벌을 받지 않는다면 불법소각 할 수 있고 · 발각되면 처벌 받기 때문에 불법소각을 하면 안 됨
	상대화	· 욕구충족 (8~11)	· 불이익을 받을까 불법소각 하면 안 되지만, · 처리비용을 절감 할 수 있다면 불법소각을 해도 됨
인습	객관화	· 대인관계 (12~17)	· 단순함에 들리지 않아도 이웃 사람들의 시선이 있어 불법소각 할 수 없음
	사회화	· 법과 질서 (18~25)	· 불법소각은 사회질서를 어기는 것이므로 하면 안 됨
후	일반화	· 사회와 계약 (25이상)	· 안전한 사회의 유지를 위하여 책임 있는 행위가 요구 되므로 불법소각은 안 됨
	궁극화	· 보편적 도덕원리	· 불법소각이 보편화되면 사회적 혼란이 오고, 환경오염 등으로 자연과 생명의 위협이 되므로 넓은 안목에서 불법소각은 안 됨

☺ **암기TIP:** 콜버그 도덕성 발달이론- 주상 객사, 일궁 / 벌 욕, 대법사보

☺ **주상이 객사**하자 **일궁**에서 진상조사를 위해 **대법사보**가 열렸다. 주상이 야망을 갖다가 주막에서 백성을 만나 탁주한 사발에 매우 친근해졌는데, 서로 **벌**주까지 오고가는 사이가 됐다. 너무 취한 나머지 서로 붙잡고, **쌍(상)욕**이 오고 가다 그만 주상이 백성에게 떠밀려 객사하게 된 것이다. 곧바로 대법사보는 (다음 주에 계속)

첫째, 인습이전 수준에서는 도덕적 선과 악의 개념 있고, 권위자의 힘이나 개인의 욕구에 관련시키는 수준이다. 여기에는 벌과 복종에 의한 도덕성(주관화)과 욕구충족(상대화) 단계가 있다. 둘째, 인습수준에서는 사회적 동조, 힘 있는 사람과 동일시, 다른 사람의 상호작용을 고려한 사회 지향적 가치기준을 갖는다. 인습수준 단계는 대인관계(객관화)와 법과 질서(사회화)를 중시한다. 셋째, 인습이후 수준에서는 자신의 가치관과 도덕적 원리원칙이 자신이 속한 집단과 별개임을 알고, 개인의 양심에 근거하여 행동한다. 인습이후의 단계는 사회적 책임(일반화)과 보편적 도덕 원리 따르는 양심에 의한 행위(궁극화)를 하는 단계이다.

2) 불법소각의 예

플러그 도덕성 발달이론을 폐기물 처리비용을 절감하기 위하여 불법소각을 하는 행위를 예를 들면 다음과 같다.

- ① 주관화 단계 - 처벌을 받지 않는다면 불법소각 할 수 있고, 발각되면 처벌 받기 때문에 불법소각을 하면 안 됨
- ② 상대화 단계 - 불이익을 받을까 불법소각 하면 안 되지만, 처리비용을 절감 할 수 있다면 불법소각 해도 된다고 생각.
- ③ 객관화 단계 - 단속밖에 듣키지 않아도 이웃 사람들의 시선이 있어 불법소각 할 수 없음
- ④ 사회화 단계- 안전한 사회의 유지를 위하여 책임 있는 행위가 아니므로 불법소각은 안 됨
- ⑤ 일반화 단계 -안전한 사회의 유지를 위하여 책임 있는 행위가 요구 되므로 불법소각은 안 됨. 그러나 불법으로 소각할 수밖에 없었던 사정을 고려할 수 있음.
- ⑥ 궁극화 단계 - 불법소각이 보편화되면 사회적 혼란이 오고, 환경오염 등으로 자연과 생명의 위협이 되므로 넓은 안목에서 불법소각은 안 됨.

8. 브레인스토밍

1. 브레인스토밍 (Brain Storming)

1) 의의

브레인스토밍이란 자유로운 토론으로 창조적인 아이디어를 이끌어내는 회의 기법으로 '오즈본'이 쓴 책을 통해 널리 알려졌다. 진행방법은 3인 이상의 사람이 모여서, 하나의 주제에 대해서 자유롭게 논의를 전개한다.

2) 브레인 스토밍의 4원칙

브레인스토밍을 진행할 때 반드시 지켜야 할 원칙이 있다. 비판금지원칙, 자유분방의 원칙, 다양성의 원칙, 그리고 곁항과 개선의 원칙을 준수하여야 한다.

- ① 비판금지원칙: 창출된 아이디어를 비난하거나 평가해서는 안 된다.
- ② 자유분방의 원칙: 아무리 우스꽝스러운 아이디어라도 수용해야 한다.
- ③ 다양성의 원칙 : 아이디어는 많을수록 좋다.
- ④ 곁항 및 개선의 원칙: 이미 제안된 아이디어로부터 다른 아이디어를 이끌어 낼 수 있도록 한다.

2. 창의성제고를 위한 교육방법

브레인스토밍기법에 통한 교육방법은 다음과 같다.

첫째, 창의력을 기르기 위해 아동이 자발적으로 참여하기 위한 동기부여를 부여한

다. 예를 들어, 안전문화형성에 대한 주제가 주어졌다면 아동들이 안전에 대한 호기심 흥미 등의 관심이 있어야 할 학습의 효과가 크므로 안전문화에 대한 필요성이 나든지 중요성에 대하여 인식 할 수 있도록 사전에 충분한 설명을 한다. 교사는 아동의 모든 것들을 수용할 수 있는 자유스러운 분위기를 만들어 아동들이 자발적으로 참여할 수 있도록 한다.

둘째, 창의력을 높일 수 있는 유익적 활동을 도입한다. 소방동요나 율동, 게임 등을 통하여 소방에 대하여 친근감을 갖도록 한다.

셋째, 브레인스토밍 4원칙에 의거 아동이 제시하는 어떠한 발언에도 비판이나 판단하지 않고 모든 아이디어를 수용한다. 다양한 아이디어가 제시 될 수 있도록 분위기를 자유스럽게 이끈다.

넷째, 아이디어를 제시 하지 못하는 아동에게는 이미 제시된 아이디어에 보충이 되는 아이디어가 없는지 유도를 하여 더 좋은 아이디어가 창출 될 수 있도록 돕는다.

3. 정리(결론)

지금까지 창의성을 높일 수 있는 브레인스토밍기법에 대하여 살펴보았다. 브레인스토밍기법은 모든 사람에게 공평한 기회를 제공한다. 누구나 자신의 의견을 낼 수 있고, 다른 사람의 아이디어에 내 의견을 보탬 수 도 있다. 그리고 어떠한 의견을 제시하였더라도 비판받지 않는 원칙이 있다. 안전사회 건설을 위한 정책으로 결정되어진 참신한 아이디어가 요구된다. 끝.



- 롱버그의 도덕성 발달 연구 토론 주제-

하인즈가 약을 훔치다

하인즈의 부인이 불치의 병에 걸렸다. 그 병을 치료하는 데는 오직 한 가지 약밖에 없었다. 이 약은 같은 마을에 사는 어느 약사가 최근에 발명하였는데 약값이 원가의 10배나 되었다.

하인즈는 돈을 구하기 노력했으나 그 약값의 절반인 1,000 달러밖에 마련하지 못했다. 할 수 없어 하인즈는 그 약사에게 가서 자기 부인이 죽어가고 있다고 설명하고 그 약을 1,000 달러를 받고 싸게 팔거나, 아니면 외상으로라도 팔 것을 간청했다.

그러나 약사는 거절하였다. 결국 하인즈는 약방을 부수고 들어가서 자기 부인을 위하여 그 약을 훔쳐다.

과연 이러한 경우 하인즈의 행동은 옳은 것인가?

문제 21. 비고츠키의 발달이론은 문화적인 맥락에서 아동의 발달을 강조하고 있다. 비고츠키의 근접발달이론이(Z.P.D) 아동의 안전의식 제고를 위한 방안에 무엇을 시사 하는지 논하시오.

답:

1. 서론

▷ 비고츠키의 근접 발달 이론 (Z.P.D : Zone of Proximal Development)

오늘날 우리 사회에서 잇따른 대형 화재사고가 발생할 때마다 그 이면에 안전 불감증을 운운하고 있다. 안전 불감증은 안전의식이 결여되어 나타나는 것으로, 각계각층에서는 안전의식 고취를 위한 다방면에 노력을 기하고 있다. 마스크를 통한 계몽 활동과 착고나 소방서, 그리고 각 안전기관 단체에서 주기적으로 안전교육을 실시하고 있지만, 이러한 노력에도 불구하고 우리사회가 안전의식이 성숙되지 못한 이유는 어려서부터 제대로 안전교육을 받지 못한 대에서 기인한 것이라 해도 과언은 아니다. 성인이 다되어서 문에 익숙하지 않는 안전교육을 받고, 또 그러한 안전규칙을 지키기 위한 안전의식이 습관화되기란 쉽지 않기 때문에 높은 안전의식이 우리사회의 문화로 자리 잡기 위해서 아동에 대한 안전교육이 강조되어야 한다.

▷ 비고츠키의 보편적 문화와 영의 집단주의와 비교 참조

따라서 아동의 안전의식 교육에 있어서 비고츠키가 주장한 근접발달영역이 무엇을 말하고 있는지 살펴보고, 안전의식 제고를 위한 소방안전교육의 방향에 대하여 기술한다.

2. 문화와 아동발달의 일반적 개념정의

1) 문화의 개념과 유형

문화란 일정한 사회집단이 공동으로 가지고 있는 사고, 감정, 행동양식 등을 포함하는 모든 생활양식을 의미한다. 문화는 학습되고 후천적으로 획득되는 결과이며 사회적 유산이다.

문화의 유형으로는 물질문화, 정신문화, 보편문화 등으로 구분한다. 물질문화란 물질적인 유형의 기술문화를 가리킨다. 정신문화란 도덕, 교육, 예술 등의 무형문화의 가치문화를 말한다. 그리고 보편문화란 모든 사회구성원들이 공통적으로 소유하며 공통적으로 의미를 갖는 문화를 말한다.

2) 발달의 일반적 정의

인간은 환경과 상호관계를 통하여 유기적으로 성숙한 성장을 이루며 발달해 간다. 프로이드 성격발달 단계나 피아제의 인지발달 이론에서는 각 단계별 적정시기에 맞춰 지능과 신체와 감성이 조화롭게 성장하여야 한다고 말하고 있다.

3. 비고츠키의 이론

1) 의의

비고츠키는 아동의 발달을 연구하면서 문화적 맥락에서 접근하였다. 문화란 한 집단이 공통적으로 가지고 있는 태도, 행동과 지식을 가리키는 것으로, 이러한 문화적 맥락이 아동의 발달에 영향을 미친다고 주장한다. 비고츠키는 아동이 그 사회의 유능한 조력자와의 대화를 인하여 아동이 문화적 생활양식을 습득하여 간다고 보았다. 일상생활의 문제해결은 성인이나 뛰어난 동류와의 대화로부터 영향을 받기 때문에 아동의 발달에 있어서 언어습득을 가장 중요한 변수로 보고 있다. 아동의 사회적 존재성을 강조하며 또한 사회·문화적 측면에서 사회학습의 결과로 발달이 이루어진다고 보고 있다.

아동의 발달은 사회적으로 자신보다 유능한 사람과의 상호작용을 통해 이루어지는 것으로, 아동의 힘으로는 도달할 수 없지만 성인이나 숙련된 또래의 도움을 받으면 가능하다고 주장하는데 이러한 이론을 근접발달영역이라고 한다.

2) 근접발달영역

근접발달영역이란 아동이 혼자서 도달할 수 있는 실제적 발달수준과, 도움을 받아 도달할 수 있는 잠재적 발달수준 간의 차이를 가리키는 것으로 즉, 아동스스로의 역량으로는 해결이 불가능 하지만 누군가 성인이나 뛰어난 동료가 비계나 발달의 역할을 통하여 도움을 준다면 해결이 가능한 영역을 말한다.

3) 교육적 의의

비고츠키의 발달 혹은 비계의 개념은 아동의 인지향상을 리하기 위하여 아동보다 유능한 수준의 조력자가 도움의 필요성을 강조하였다. 오늘날 교육은 자기주도, 자율학습, 학습자 중심의 교육을 강조하지만 모든 교육이 그러한 것은 아니다. 비고츠키는 피아제와 달리 현재의 인지수준보다 높은 인지 수준의 교육내용을 강조하고, 발달수준보다 선행하는 수업을 이끌어야 한다고 주장하고 있다.

4. 안전의식 제고를 위한 근접발달영역의 시사점

지금까지 살펴본 근접발달영역이 안전의식제고를 위한 우리에게 주는 시사점은 다음과 같다.

첫째, 유능한 조력자의 도움이다. 현재 우리사회의 안전의식의 수준을 높이기 위해서는 안전에 대한 바른 태도가 어려서부터 형성 되도록 하여야 한다. 이러한 안전의식의 형성은 교육으로 극대화 되는데 그 교육의 주체인 소방안전교육사의 수준 높은 교수능력을 요구하고 있다. 학습자의 수준보다 더 유능한 지식과 다방면의 경험을 견비할 능력을 갖춰야 하고, 특히 언어에 있어서도 능통하여 소방안전지식이나 소방 활동의 전반에 걸친 사항들을 쉽고 재미있게 들려줄 수 있는 교수의 역할을 요구하고 있다. 소방이라는 학문은 전기, 화학, 물리, 과학 등의 모든 학문의 집약체라고 볼 수 있기 때문에 이 어려운 학문을 쉽게 풀어 누구나 접근할 수 있게 가르칠 수 있는 능력을 소유해야 한다.

둘째, 안전의식 고취를 위한 발달, 비계의 필요성이다. 발달이란 조금 모자란 능력을 확대시킬 수 있는 도구이다. 아동들이 한 단계 더 도약할 수 있도록 소방안전교육사는 희생이 되어야 한다. 아동을 사랑하고 성숙한 인격체로 인정하고 또한 사회적 존재로 인식하여 우리사회에 꼭 필요한 안전인으로 성숙하게 성장하도록 발달이 되어야 한다.

셋째, 보편문화적인 안전의식이다. 보편문화란 집단이 공통으로 갖는 가치, 신념, 관습, 태도, 행동을 의미한다. 우리사회에도 진정한 안전의식의 가치를 부여하여 국민모두가 안전에 대한 바른 태도를 형성하고 그것이 습관화 된 행동으로 나타날 때 문화적 관습이 되어 후대에도 안전한 대한민국의 슬로건(slogan)을 외칠 수 있는 안전한 사회를 물려줄 수 있어야 한다.

5. 결론

지난 2011년 3월 이웃나라 일본의 미야기현 대진의 재앙 앞에 침착한 일본인의 질서 의식에 대한 기사를 보고 참 부러웠다. 집단속에 흐르는 보편적인 안전의식은 우리가 본받아야 하는 교훈이 아닐 수 없다. 비고츠키의 발달이론이 우리에게 큰 깨달음을 주었다. 사회가 성장하고 성숙하게 발달하는 것은 개인으로서가 아니라

국가적 전체로서의 발달해야함을 시사하고 시사한다. 안전의식도 문화적 맥락에서의 발달이 반드시 필요하고 중요한 일임을 강조한다. 당대의 안전도 중요하지만 후대의 안전대한민국도 보장이 되어야 한다. 그러기 위해서는 우리 사회의 전반에 걸친 안전의식이 문화로 정착되어야 하고, 이를 위해 소방안전교육사의 자질의 향상과 성숙한 안전문화를 위한 발달이 되기를 기대한다. 끝.

문제 22. 융(1875-1961)의 집단 무의식에 대하여 설명하시오.

당)

▷ 융의 집단무의식과 비교츠키의 보편적 문화와 비교 참조

1. 의의

스위스 심리학자인 융은 프로이드의 정신분석학에 영향을 받아 본디심리학의 기초를 세웠다. 그의 연구는 정신의학의 분야와 종교, 문학 등의 연구에 지대한 영향을 미쳤다. 융은 인간의 성격을 외향성, 내향성으로 구분하였고, 인간의 마음을 의식과 무의식 그리고 집단무의식 등으로 원형이라는 개념을 제시하였다.

2. 인간의 성격의 양향성

융은 인간의 성격을 리비도의 방향에 따라 외향적 성격과 내향적 성격으로 나누었는데 이를 양향성이라고 한다.

1) 외향적 성격

외향적 성격의 소유자는 외부로부터 인식되는 객관적인 자원에 의해 행동하며 사회적으로 요구되는 필요한 기대에 의해 행동을 한다. 이러한 성격은 직면하는 일련의 문제나 새로운 사태에 대하여 적응을 잘하는 경향이 있다.

2) 내향적 성격

내향적 성격의 특징으로는 외향적 성격의 반대의 행동을 하는 것으로 새로운 사태에 대한 적응을 잘하지 못하여 다소 퇴행적이고 환상적인 성격이다. 또한 자신의 주변에 일어나는 모든 일을 주관적으로 결정짓기 때문에 늘 문제해결에 독선에 빠질 우려도 있다. 외향적 성격에서는 자신의 병에는 무관심하다. 반면에 내향적 성격은 자신의 병에 대하여 지대한 관심으로 집착한다고 말한다.

3. 인간의 마음 구분

융은 인간의 마음을 의식과 무의식으로 나누고 무의식을 개인무의식과 집단무의식으로 구분하였으며, 그리고 집단무의식을 다시 본능과 원형이라는 두 차원으로 구분하여 인간의 마음을 연구하였다.

1) 의식과 무의식

의식이란 내가 알고 있는 나의 마음을 가리키며 무의식은 내가 모르고 있는 나의 마음을 뜻한다.

2) 개인무의식과 집단무의식

개인무의식은 한 개인이 어려서부터 쌓아온 경험들이 무의식 속에 억압된 것이며, 집단무의식이란 무의식 가운데 오랜 세대에 걸쳐 축적되어온 집단의 공통된 문화의식을 의미한다. 의식적으로 회상되지 않고 수 세대 이어져 내려온 생활양식이다. 즉, 한국 사냥이기 때문에 꼭 가지고 있는 보편적 노인공경의 속성 등은 집단무의식의 한 예라고 볼 수 있다. 이러한 집단무의식을 다시 본능과 원형으로 나누어 설

명하고 있다. 본능은 인류로 하여금 특정한 행동을 하게 하는 충동을 가리키며, 원형이갈 인류로 하여금 특정한 방식으로 사물을 인식하게 하는 특을 말한다.

4. 원형의 속성.

1) 원형

어떤 사물을 바라보는 인식을 결정짓는 특 (본능은 행동을 결정), 원시적인 인간본능이다. 융에 따르면 페르소나가 있기 때문에 개인은 생활 속에 자신의 역할을 반영할 수 있다.

2) 원형의 속성

① 페르소나: (persona)

진정 자기 자신과는 분리되어 밖으로 보여 지는 나를 의미하며, 자아의 가면으로 개인의 외부세계에 내보이는 이미지 즉, 개인의 사회적 모습이다.

② 아니마와 아니무스

아니마는 남성 속에 내재되어 있는 여성성이며, 아니무스는 여성 속에 내재되어 있는 남성성을 말한다.

③ 세도우

세도우란 사람들 속에 들어 있는 동물적이고 야비한 속성을 말한다.

5. 융과 프로이트 비교

프로이트의 제자이며 정신과 의사인 정신 분석학자 융은 프로이트의 정신분석학에 영향을 받았으나 이를 분석심리학으로 발전시켰다.

프로이트는 리비도의 성적(性的) 욕구를 정신분석학적으로 연구하여 성격형성은 남근기에 해당하는 시기에 결정된다는 결정론적 입장이며 원초아(id)를 중시하였다. 반면에 융은 무의식은 성(性)이전의 것이며, 개인무의식와 집단무의식이 존재하고, 성격 형성은 중년기까지 진행된다는 비결정론적 입장으로 자아(ego)를 중시하였다.
 현실속의 나 ↓

※ 융의 성격과 마음

성격: 양향설

└ 의식-내가알고 있는 나

융: 마음

└ 개인무의식- 어려서부터 쌓아온 경험

└ 무의식

└ 본능: 특정한 행동을 하게 하는 충동

└ 집단무의식

└ 페르소나

└ 원형: 특정한 방식으로 사물을 인식하게 함→아니마/아니무스

└ 내가 모르고 있는 나

└ 세도우

☺ 암기 TIP - 융의 마음은 의무개집 (의) 본원(을) 페아(니무) 세!!)

3. 소방안전교육의 중요성

1) 목적

소방안전교육은 시민으로 하여금 소방에 대한 지식을 습득하고, 위험에 대처하는 기능을 익히고, 안전에 대한 올바른 태도를 형성하게 하여 안전실천인으로써 사회와 국가의 안전을 위해 이바지할 수 있도록 이끄는 전인적 교육에 목적이 있다.

2) 중요성

피터스는 신념체제의 변화를 교육이라고 정의하고 있다. 단순히 그러한 사실을 알고 있는 지식으로부터 그것을 실천하는 지식을 갖게 하는 것이 소방안전교육이 추구하는 바이다. 안전에 대하여 교육을 받았다면 안전해지는 것이 무엇인지 알고만 있는 것에서 더 나아가 안전해 지기 위해 자신이 취해야 할 것들을 행동으로 옮길 수 있도록 교육은 그것을 도약야 한다. 윌이 주장하는 집단적 무의식이나, 비고츠키가 내세우는 보편적 문화차원의 어떠한 상황에도 변함없는 행동양식처럼 안전의식이 갖춰진 사람이라면 어떠한 곳, 어떠한 상황에도 안전에 대하여 소홀이 여기지 않는 행동이 무의식적으로 나타나도록 하게 하는 교육이 되어야 한다.

3) 자발적 회복의 원리에 근거하여

위의 교육의 중요성에서 언급하였듯이 안전교육 이후 얼마 큰 교육의 공백이 있었더라도 재교육을 통해 이전에 학습되어진 안전의식, 안전문화, 안전에 대한 태도 및 신념 등이 자발적으로 회복되어 행동화되어지기 위해서는 강化的 원리를 적용하는 교육이 선행 되어야 한다. 학습의 높은 효과를 기대하기 위해 강化的하면서 학습자들이 만족할 만한 강化的 또한 제시 되어야 한다. 즉, 학습의 태도에 대한 칭찬이나 평가 결과에 대한 보상 등의 피드백이 즉시에 지속적으로 이루어져야 한다. 신념체계가 조건화되면 일시적인 소거현상을 보이다가도 조건자극에 의해 다시 안전실천인의 모습을 나타낼 수 있으므로 자발적 회복의 원리에 입각하여 소방안전교육은 계속되어야 한다.

4) 강化的 한계성

강化的는 행동의 변화를 일으키지만 지속적인 강化的는 간헐적인 강化的보다 소거가 더 잘 일어난다. 강化的가 계속적으로 주어지는 것은 강化的를 주지 않는 것보다 별반 차이가 없으므로 지속적인 강化的는 한계가 있다. 그러므로 강化的를 적절히 사용하는 윤경이나 또는 강化的를 대신할 수 있는 측면의 도구개발이 요구된다.

4. 결론

지금까지 교육의 방법적인 측면에서 소거 후 자발적 회복의 원리에 대하여 논하였다. 비록 조건자극에 의한 조건반응으로 행동의 변화가 형성되었지만 한 번 학습되어진 안전의식은 '보는 지식'이 아닌 '하는 지식'으로써 안전에 대하여 취해야 하는 행동을 실천하는 삶이 되도록 부주의에 의한 안전사고 예방에 탁월한 효과를 가져 올 것이다. 이러한 교육의 방법적인 측면과 더불어 어떠한 경우에도 반드시 실천해야 한다는 계념의 안전윤리를 형성하게 하는 것도 자발적 회복원리를 강化的하는 강化的물이 될 것이다.

소방안전교육은 생명을 살리는 교육이다. 우리 사회에 이러한 교육의 장이 확장되어 온 시민이 안전한 가운데 행복한 삶을 영위하여 사회와 국가 발전에 이바지하도록 소방안전교육의 중요성을 다시 한 번 강조한다. 끝.

문제 24. j씨는 과거 소화전 사용 훈련에 참가 했다가 시범자의 실수로 소화전노즐이 좌우로 심하게 요동치는 것을 본 이후 소방안전교육에 대하여 상당히 불안한 생각을 하고 있다. j씨와 같이 특정 대상을 싫어하게 된 과정을 고전적 조건형성의 특징으로 설명하고, 소화전에 대한 불안한 감정을 해소시킬 방법에 대하여 체계적 둔감법으로 설명하시오.(고전적 조건형성과 행동주의 상담치료법)

답

1. 개요

우리 속담에 ‘자라보고 논밭 가습 솔뚜껍 보고 놀란다.’는 말이 있다. 즉 정신적 외상을 말한다. 우리 정신도 신체처럼 상처를 받아 무의식 속에서 남아 있어 비슷한 상황이 닥치면 사고를 당했을 당시의 순간처럼 불안과 공포를 느끼게 된다. 이러한 현상을 ‘트라우마(Trauma)’라고 한다. 신체가 부상을 입으면 치료를 받듯이 트라우마도 치료를 받아야 정신적으로 건강해진다. j씨의 특정대상에 대한 불안한 감정을 갖게 된 과정과 또한 치료할 수 있는 여러 가지 치료법 중 행동주의 상담치료를 위한 체계적 둔감법에 대하여 설명하고자 하다.

2. 고전적 조건형성의 특징

1) 기본원리

파블로프는 개의 타액분비 실험에서 인간의 학습의 원리를 토론했었는데, 조건자극(CS)에 대한 조건반응(CR)이 이루어진다고 밝혔다. 이러한 고전적 조건형성의 연구에서 파블로프는 여러 가지 원리를 발견하였는데, 강하의 원리, 소거의 원리, 자발적 회복의 원리, 자극의 일반화 원리, 그리고 변별의 원리를 제시하고 있다. 첫째로 강하의 원리는 만족스러운 결과를 줄때 조건반응이 증가하고, 둘째로 소거원리는 조건반응발생 이후 무조건 자극이 없이 계속 조건자극만을 제시하였을 때 반응이 사라지는 현상을 말한다. 셋째로 자발적 회복의 원리란 소거현상이 일어난 이후 다시 조건자극을 제시했을 때 조건반응이 일어나는 현상을 의미하고, 넷째로 자극일반화란 유사한 조건자극에도 반응을 보이는 경우를 말한다. 즉 자라보고 논밭 가습 솔뚜껍 보고 놀란다는 것이다. 마지막으로 변별의 원리란 특별자극에 대해서만 반응이 일어나는 현상을 말하며, 즉 학습이 되었다는 의미이다.

3. 공포를 느끼게 된 과정

1) 일반화 이론

소화전 방수 훈련을 하던 중 시범자의 실수나 장비의 불량 등으로 갑작 안전사고가 발생한다. 이런 상황을 겪은 대다수의 사람들이 비슷한 상황에서 동일한 불안한 감정을 느끼는 과정은 고전적 조건형성 이론의 일반화 이론이다.

2) 일반화 이론

엘버트의 공포조건의 일반화이론도 파블로프의 고전적 조건형성의 일반화 이론과 같다. 엘버트에 의하면 특정자극에 의해 조건반응이 일어나면 특정자극(조건자극)과 유사한 자극에도 반응을 보이는 것이다. 이론을 토대로 털이 많은 쥐에 대한 공포를 느낀 아기가 수염이 많은 할아버지에도 공포반응을 보이는 것을 연구결과 발견하였다. 이러한 고전적 조건형성 이론은 인간의 감정 및 태도와 같은 생리적 반응을 잘 설명해 주는 이론으로써 j씨와 같이 소화전노즐의 요동치는 것에 대한 불안과 공포가 일반화 되어 다시는 소방안전훈련에 참가 하고 싶지 않은 것이다.

4. 불안·공포치료법

자극의 일반화에 의한 공포를 느끼는 사람의 치료법은 여러 가지가 있지만 행동주의의 체계적 둔감법이 있다. 체계적 둔감법이란 단계별로 두려움의 정도를 감시시킨다는 의미이다. 치료법의 절차는 다음과 같다.

- ① 불안을 느끼는 조건 자극을 가장 적게 느끼는 것부터 가장 많이 느끼는 것 까지 위계를 설정한다.
- ② 불안과 정 반대가 되는 무조건 자극 훈련을 통해 무조건 자극과 조건자극을 대응시켜 점차 이완반응에 의한 불안에 대한 반응을 극복하게 한다.
- ③ 이러한 훈련을 근육이완술이라고 하고, 불안반응을 이완 또는 대응반응과 대치시키는 것을 역조건형성이라고 한다. 끝.

문제 25. 학습의 기본원리인 고전적 조건형성(classical conditioning)과 조작적 조건형성(operant conditioning)의 원리와 차이점에 대해 설명하고, 강화계획(reinforcement schedule)에 대해 사례를 제시하여 설명하시오.(30점) / [2010년 심리학 2번 문제]

답)

1. 파블로프의 고전적 조건형성 - 문제 번 참조

2. 스키너의 조작적 조건형성

- 1) 정의: 보상이나 강화를 통한 행동의 변화를 학습이라고 한다.
- 2) 실험: 스키너는 비둘기 상자 실험(skinner box 실험)을 통해서 학습이론 도출.
- 3) 특징:
 - ① 선 반응 후 강화의 입장의 R형 조건강화성이라고 한다.
 - ② 유기체의 자발적 행동이 자극의 기능을 한다.
 - ③ 보상에 의한 강화가 이루어지며, 학습자의 행동형성에 강화 벌을 강조했다.

3. 고전적 조건화 이론과 조작적 조건화설 유사점과 차이점

- 1) 유사점:
 - ㉠ 연합의 과정을 포함, ㉡ 강화물을 사용, ㉢ 자극의 일반화, 변별, 소거, 자발적 회복, 강화.
- 2) 차이점

고전적 조건화설	조작적 조건화설
S형 조건화설(자극이 먼저 온다)	R형 조건화설(학습이 먼저 온다)
환경에 대한 반응이 결과에 영향을 미치지 않음	환경에 따라 반응이 결과에 영향을 줌
학습자를 수동적 존재	학습자를 능동적 존재
목적의식이 없는 소극적 행동	능동적 반응
정서적 조건형성이론	목적지향적 조건형성

4. 강화이론 - (스키너의 학습이론 강화나 보상을 통한 행동변화).

1) 개념: 바람직한 행동의 발생빈도를 높이는 것, (더 잘할 수 있도록)

강화인: 빈도를 증가시키는 자극

↳ 1차적 강화: 물, 공기, 음식 등, 2차적 강화: 1차와 연합된 강화인(돈)

- ① 정적강화(+): 레자극을 제시나 제공함으로써 바람직한 행동의 발생빈도를 높이는 것 → (구두를 닦으면 1000원)→자주 닦아줌
- ② 부적강화(-): 불쾌자극을 제거하거나 박탈함으로써 바람직한 행동의 발생빈도를 높이는 것 → (도피행동: 더운방 창문열기, 회피행동: 엄마의 잔소리가 싫어 TV고고 공부
- ③ 프리맥의 원리: 발생빈도가 높은 행동을 발생빈도가 낮은 행동의 강화물로 이용하는 방법 → (공부를 어느 정도 달성하면 게임을 허락함-물질적인 강화인이 아니라도 됨)

2) 강화계획(스케줄)

①

- 고정비용강화: 성과급처럼 일정한 횟수에 따라 주어지는 강화
- 고정간격강화: 월급처럼 고정된 시간 간격에 따른 강화
- 변동비용강화: 해녀의 잠수나 도박행동처럼 평균적인 횟수에 따라 주어지는 강화

· 변동간격강화: 낚시질 경우처럼 평균적인 시간간격에 따라 주어지는 강화

② 강화스케줄의 특성 ↑(강화인 제공 예측이 어느 정도 가능하기 때문)

- 고비, 고간: 강화를 받은 후 일시적으로 반응이 중단 됨.
- 변비, 변간: 강화인의 예측이 불가능하기 때문에 반응이 중단 되지 않고 계속 나옴.

3) 소거(강화인이 더 이상 나오지 않을 때 소거 됨.)

- ① 파퓰르프의 고전적 조건형성에서의 소거는 무조건 자극(고깃가루)이 없을 때.
- ② (간헐적 강화 < 계속적 강화)- 소거는 계속적 강화는 간헐적 강화보다 소거가 잘 일어나다. ↳ 강화를 받지 않은 경우와 별 차이가 없기 때문에 소거가 잘 일어나지 않음.

(도박에서 헤어날 수 못하는 경우)

③ 소거에 의한 행동폭발 -자발적으로 회복이 됨.

-소거시키기 시작할 초기에 행동이 더 많이 나타 남.

↳(자판기에 내용물이 나오지 않으면 계속해서 누려 보는 행동)

-소거는 좋지 못한 정서적 반응이나 공격행동 유발시킨. 결국 발한 찬다. ←
 끝.

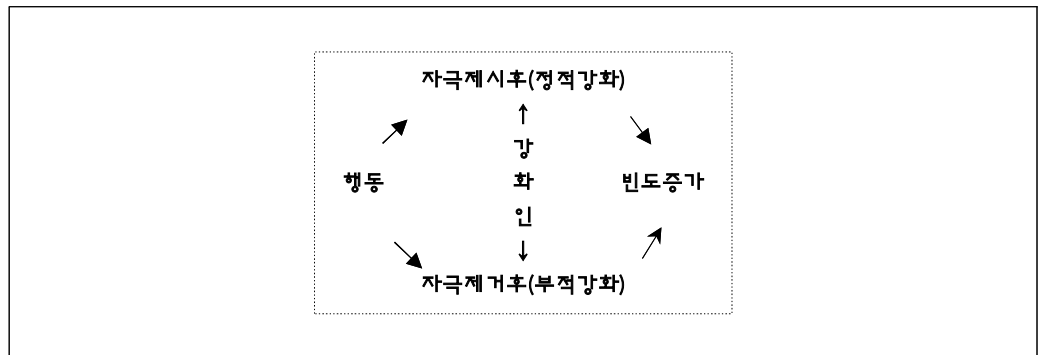

문제 26. 인지학습 중 반두라[Albert Bandura] 관찰학습에 대해 그 의미와 학습단계를 중심으로 설명하고 이러한 관찰학습이 아동의 소방안전교육에 주는 시사점을 예를 들어 설명하시오. (30점) / [2008년 심리학 3번 문제]

답:

1. 의의

반두라는 인간을 동물화·기계화 시켜 행동의 결과에만 지나치게 치우친 행동주의의 모순점을 지적하고, 인간이 학습은 다른 사람의 상하작용을 통한 관찰이나 간접적 경험을 통해서도 학습이 가능하다는 이론을 제시했다. 반두라의 관찰학습이란 타인의 행동을 관찰하여 학습하는 것으로 사회적 학습이라고도 한다.

반두라는 관찰학습에서 주위집중, 파지, 재등, 동기화의 4가지 인지과정단계를 고려해야 한다고 주장했다.

2. 관찰학습 4단계

반두라의 관찰 학습의 이론은 인간의 외현적인 행동보다는 학습에 있어서 인지과정의 중요성을 강조한다. 반두라의 관찰학습 단계를 다음과 같이 4단계로 제시했다.

1) 주의집중단계(모델에 주의집중)

관찰학습이 이루어 질 경우 모델의 행동에 주의를 집중한다. 아이들은 자신보다 월등하거나 매력적인 대상을 모방하기를 좋아한다. 부모, 선배, 또래, 특히 아이들이라고 불리는 어견연예인 등이 관심 있는 모델들이다. 아이들은 자신이 좋아하는 모델을 모방하기 위해서 모델의 행동을 주의 깊게 관찰한다.

2) 파지단계(이미지 기억)

모델의 행동을 관찰한 후, 모델이 행한 행동을 시각적, 언어적 또는 상징적으로 기억하는데, 이것을 파지라고 하여 파지라고 한다.

3) 재생단계(모방 실행)

재생단계란 모방한 것을 실행에 옮기는 활동이다. 그런데 모델의 행동을 관찰하여 파지가 되었더라도 그것을 재생하기가 어려운 것들도 있다. 관찰한 행동을 자연스럽게 모방하기 위해서는 연습이 필요하며 연습과정을 통해 자신의 행동을 관찰하며 비교하여 수정하는 등의 피드백의 과정이 중요하다.

4) 동기화 단계

동기화 단계는 모델의 행동을 완벽히 습득하고 능숙하게 재생하는 단계이다. 그러나 능숙한 행동을 모방하였다고 하더라도 동기가 결여되면 학습의 행동이 나타나 어렵다. 따라서 학습의 행동이 지속적으로 유지되기 위해서는 긍정적인 강화나 흥미 등과 같은 동기 부여가 제시 되어야 한다.

3. 아동의 인지적 특징

1) 아동의 정의

아동이란 사전적인 의미를 살펴보면 신체적·지적으로 미성숙한 단계에 있는 사람이란 뜻을 지니고 있다. 아동에 대한 명칭은 법에 따라 약간의 차이가 있다. 아동복지법에서는 18세 미만이라고 규정하고 있지만, 근로기준법에서는 18세 미만인자를 역시 소년이라고 규정하고 있다. 그리고 소년법에서는 19세미만인 자를 역시 소년이라고 규정하고 있다. 이처럼 아동에 대한 개념은 바라보는 법의 관점에 따라 다르게 정의 하고 있지만, 우리가 말하는 통상적인 아동이란 아동복지법에서 아동

☺ **암기TIP:** 반두라 관찰 학습 - 주파재등

의 개념과 아동의 사전적인 의미를 종합하여 초등학교를 다니는 나이의 아이라는 뜻에서 초등학교이하의 아동까지로 정의할 수 있다.

2) 인지적 특징

이 시기의 아동을 크게 유치원에 다니는 아동과 초등학교에 다니는 아동들로 나눌 수 있다. 유치원생들에게 있어서 인지적 특징은 아직 자기중심적 사고에 머물러 있다. 초등학교에 다니는 아이들의 특성으로는 사회적 경험을 통하여 자기중심성이 감소하는 시기이다. 상대방과 상호작용을 통하여 자신의 잘못을 인지할 수 있고, 다른 차원을 고려할 수 있는 인지적 특성을 갖는 시기이다.

4. 소방안전교육의 시사점

반두라의 관찰학습 이론은 아동에 대한 소방안전교육을 실시하는데 있어서 많은 시사점을 제시하고 있다. 먼저 소방이란 개념 자체가 복잡하고 총체적인 학문일 뿐만 아니라, 무엇보다 소방은 화재 현장이나 재해 및 재난의 현장과 결부 시켜 통상적으로 많은 사람들 인식 가운데 ‘위험하다’라는 공포의식이 늘 존재하고 있다. 이러한 의식을 가지고 있는 아동들에게 소방안전에 대한 교육활동을 효과적으로 전개시키기 위해서는 반두라의 관찰학습 4단계의 각 단계별 특징을 살려서 적용하는 것이 바람직하다고 본다.

아동들은 자신이 좋아 하는 모델에 대한 지대한 관심을 갖고 자신이 선택하는 모델의 행동을 따라한다. 아동들은 관심 있는 것들은 본대를 따라하는 경향이 있다. 교사는 아동들의 관심에 집중시키기 위해서 언어나 표정 등의 이미지가 관심이 선행되어야 한다. 친근감이 있는 아동의 언어와 위압감이 없는 부드러운 복장 등은 학습자의 주의집중을 시키기 위한 필수 요소가 될 것이다. 이러한 바탕에서 교육의 내용을 예습 들어, 유치원 아동의 경우 말한 주인공의 뽀뿌뿌나 키티 같은 캐릭터 등을 활용하여 이 주인공을 모델삼아 안전규칙을 지키는 장면을 연상하게 한다면 아이들은 모델이 하는 행동에 집중을 하고, 파지하여 모델의 행동을 이미지화 한다. 그리고 그것을 반복하여 따라 하기 때문에 학습자들에게 방법이나 내용을 주의 집중할 시키는 것만으로도 소방안전교육의 효과를 극대화 시킬 수 있다.

그런데 이러한 단계에서 실증을 느끼지 않고 학습된 행동을 지속적으로 유지하여 갈 수 있도록 계속된 동기부여가 필요하다. 칭찬의 말이나 상품 등을 이용한 강화물을 제공함으로써 기대하는 학습행동을 높일 수 있다. 끝.

문제 27. 학습의 전이에 대하여 서술하시오

답:

1. 정의:

선행학습이 후속학습에 긍정적 또는 부정적인 영향을 미치는 것을 말하며,

- ① 적극적 전이(정전이): 선행학습이 후속학습에 진취적 효과를 주는 것
- ② 소극적 전이(부전이): 선행학습이 후속학습에 방해가 되는 것

2. 전이이론

- 1) 학자별 이론

① 링크의 형식도야설

링크의 형식도야설은 교과에 담겨진 구체적 내용보다 그 형식을 단견하면 전이효과가 크다고 본다. 예를 들어 수학을 배우는 내용보다 수학을 배우는 과정을 통하여 논리추리력, 상상력 등이 발달되고 이것이 다른 문제 사태에 전이가 된다는 것이다. 교과중심 교육과정의 입장이다.

② 손다이크의 동일요소설

형식도야설을 비판하면서 등장하였고, 선행학습과 후속학습간의 동일요소가 있을 때 전이가 잘 된다는 입장이다. 경험중심 교육과정의 입장이다.

③ 주드의 일반화설

주드는 동일요소설을 비판하고, 자신의 일반화설을 주장하였다. 한 가지 장면에서 학습한 경험적 원리가 다른 장면에서 적용되기 때문에 전이가 된다는 것이다. 학문중심 교육과정의 입장이다

2) 전이의 조건

(동일요소, 일반화 / 학습정도, 두 학습시간의 간격 / **방법의 발견**, 학습자의 태도와 지능)

이상과 같이 각 학자별의 이론을 종합하여 보면 전이 조건은 다양하게 나타나는 것을 알 수 있다. 먼저 학습의 내용과 방법에 있어서 동일해야 하고, 공통적인 특성 원리가 내재되어 있어야 한다. 그리고 충분한 선행학습은 후행학습에 효과적이며, 두 학습간의 차이가 짧을수록 전이가 잘 일어난다. 그 다음으로 학습하는 방법에 대한 훈련을 해야 하며, 학습자의 문제의 본질을 파악하려는 태도와 일반적 지능이 높을수록 전이가 잘 된다.

3) 적극적인 전이의 방법(아래의 내용을 폭어서 기술)

- ① 학습과제의 유사성 - 학습간의 유사성이 있을 때
- ② 학습과제와 현실과 유사성: 학습과제를 교실 밖 현실에 적용시키면 극대화
- ③ 학습하는 방법의 학습: 학습하는 내용보다 방법을 학습하면 전이가 잘 된.
- ④ 충분한 연습 - 완전학습
- ⑤ 개인차에 대한 인식 - 지능이 높으면
- ⑥ 의미 있는 일반화의 개발 - 원리학습
- ⑦ 소극적인 전이 감소 - 학습에 방해되는 소극적인 전이 요소 감소 시켜야.

3. (소방안전교육과 관련지어 문제가 주어진다면, 소방안전교육의 전이를 효과적으로 높일 수 있는 구체적인 사항을 “적극적 전이의 방법의 일반적 원리”를 적용하여 서술.)

4. 결 론

(결론에 들어 갈 내용은 다음과 같이 전개 시키면 좋을 것 같습니다.)

위 3를 토대로 소방안전교육을 전개 하여 나갈 때, 아동(학습자)의 지식과 기능과 태도의 극대화를 통해 선진 안전사회를 이룩하자라는 등의 자신의 생각을 기술. 끝.

문제 28. 성인들을 대상으로 소화기 사용방법에 대하여 교육을 하고자 한다. 기억력이 좋지 않은 J씨에게 지도할 수 있는 기억방법에 대하여 기술하고, 구체적 예를 들어 제시하시오.

1. 개요

성인의 일반적인 특성은 모든 사고(思考)가 자기 자신의 경험 중심적이다. 다른 사람의 말을 잘 듣지 않는다. 유동성지능이 쇠퇴하여 최근의 정보는 쉽게 잊어버린다. 따라서 교육후의 학습의 흔적이 크지 않다. 그렇지만 기억력을 높이는 방법을 제시하면 교육의 흔적을 기대할 수 있기 때문에 J씨에 대한 기억력을 높이는 방법에 대하여 살펴본다. 그 이전에 파지타 망각에 대한 개념을 정리한다.

2. 기억방법

1) 파지타 망각

기존의 학습된 것이 지속되는 것을 파지라고 하는데, 파지가 소실되는 것을 망각이라고 한다. 망각의 원인으로는 시간의 경과, 복사용의 법칙, 선행학습이 후행학습을 방해 하는 순행기억상실과, 후행학습으로 인한 선행학습의 기억이 망각되는 역행기억상실 등이 있고, 이러한 망각을 방지하기 위해서는 의미 있는 학습, 충분한 학습 후 후행학습, 동기화된 학습, 감각이 없는 복습, 그리고 수면 등을 들 수 있다.

2) 기억을 잘하려면

기억을 잘하려면 충분한 학습이 되어야 하는데, 충분한 학습 즉, 새로운 정보가 단기기억에서 연구적 장기기억으로 저장되기 위해서는 처리심도를 깊게, 구체적 정교한, 밀착을 갖거나 특정표시를 하는 것과 같은 독특성 있는 학습 등 충분한 시간을 들여 반복해서 학습하는 것이다. 이러한 맥락에서 구체적인 기억법(암기법) 대하여 살펴본다.

3) 기억법(암기법) ☞ 장(이)요 의(이)구 속(터져) 언신 이야 / 청심환(핵)을 먹어야

- ① 장소법: 기억할 내용이나 정보를 자기가 알고 있는 장소나 거리 혹은 잘 알고 있는 대상과 관련시켜 기억하고 재생하는 방법이다.
- ② 요약기법(두문자법): 여러 정보의 두문자를 나열하는 방법
- ③ 의미화: 기억해야 할 정보를 특정 정보와 관련시킨.
- ④ 구조화: 정보를 계열에 맞게 구조화
- ⑤ 속성에 유의: 정보의 크기, 색, 명암, 형태 등의 속성에 주의집중 관찰
- ⑥ 언어와 신체의 동작 연결
- ⑦ 이야기 형식으로 꾸민
- ⑧ PQ 4R 법 (Robinson)
 - 예습(Preview)- 개관, 목측부터 전체의 흐름을 파악.
 - 질문(Question) -예상문제를 만들어 질문거리 준비
 - 읽기(Read) - 읽으면서 스스로 질문에 답한다.
 - 암송(Recite) - 읽으면서 암송
 - 음미(Reflect) - 암송한 것을 새기면서 심사숙고
 - 복습(Review) - 음미한 것에 대해서 전체 구조를 다시 파악.
- ⑨ 청킹단위(번주)로 묶는다.
- ⑩ 심상법(이미지화) : 핵심단어법 - 어떤 중요한 단어 중심으로 이미지를 만들어 기억.

☺ **암기TIP:** 기업법(암기법) - 장(이)요 의(이)구 속(터져) 언신 이야 / 청심환(핵)을 먹어야

4) 위의 기억법을 기억하는 방법

기억을 이끄는 방법은 여러 가지가 있다. 위에서 나열한 내용이 10가지가 된다. 이러한 내용을 단기기억에 연약한 성인들이 숙지 한다는 것은 실로 곤욕이 아닐 수 없다. 그러나 이것 또한 기억법을 이용하여 기억한다면 그다지 찾기 힘든 일은 아니다. 기억법은 요약기법(두문자법)을 장기 두는 장면을 연상하여 이야기 식으로 꾸며 다음의 문장을 완성하였다.

『장(이)요 의(이)구 속(터져) 언신 이야 / 청심핵(환)을 먹어야』

위에 사용한 앞기법은 첫째, 구조화법 이다. 10가지 내용을 두문자법을 꾸미기 위하여 순서를 바꾸어 나열했다. 둘째, 요약기법이다. 두문자를 연결하였다. 셋째, 십상법과 의미화법이다. 성인들은 장기라는 개념을 즐겨한 세대이므로 장기 두는

J씨와 B씨가 장기를 두는데,
J씨가 장이요! 라고 장군을 불렀다.
한참을 지나도 B씨가 장군을 받지 못하자
성격 급한 J씨의 속 터져 하는 장면이다.
결국 J씨는 청심환을 먹었다는 이야기

장면에 의미를 두어 이미지화 하였다. 해석을 하면,

‘장’은 장소법, ‘요’는 요약법, ‘구’는 구조화법, ‘속’은 속성법, ‘언신’은 언어학 신체, ‘이야’는 이야기 법, ‘청’은 청킹단어, ‘심’은 십상법, ‘핵’은 핵심단법이고, 그리고 ()의 문자는 단어를 완성하기 위한 첨가물이다.

그런데 PQ 4를 언급하지 이유는 자이가르닉 효과(Zeigarnik effect)를 위해서이다. 미완성의 과제가 양박감으로 기억을 잘한다는 뜻이다. 위에서 누락된 PQ 4를 한번 더 생각하기 때문에 기억에 오래 남는 것이다, 또한 그 자체가 요약기법(두문자법)이며, 시식 위의 앞기법 중 가장 핵심법이라고 할 수 있다. 소방안전교육사 2차 과목인 교육학 원론과 심리학 개념의 분량은 말쑥치 않다. 이 모든 것을 장소법, 요약법, 이야기 식 등으로 꾸밀 수 없다. 9- 목측부터 전체의 흐름을 파악하고, Q- 예상 문제를 만들어 스스로 질문에 답을 해보고, 4P- 읽고, 읽으면서 암송하고(기억법활용), 암송한 것을 음미하고, 음미한 것을 복습할 때 전체 구조가 파악되며 모든 내용이 장기기억으로 저장이 되는 것이다.

▷ 공부하는 머리로 하는 것이 아니라 엉덩이로 하는 것이다.

3. 소화기 사용 방법

소화기는 소화(消化)기가 아니라 소화(消火)기입니다. 즉, 불을 끄는 기구입니다. 소화기 사용하는 방법은 복잡하지 않습니다. 위험하지 않습니다. 매우 간단함으로 누구나 소화기를 사용할 수 있습니다. 소화기 사용 방법은 다음과 같습니다.
첫째, 소화기를 불이 난 곳을 들고 밖 바닥에 놓습니다.
둘째, 아래 손잡이를 잡고 안전핀을 뽑습니다.
셋째, 노즐을 화원(불 중심)으로 향하고, 손잡이를 움직입니다.
넷째, 비호 쓸듯이 노즐을 좌·우로 흔듭니다.
참 쉽죠? 누구나 사용하실 수 있습니다.

4. 기억의 방법에 대한 적용

성인들은 경정성 지능은 발달하지만 유동성 지능이 쇠퇴하여 최근 정보를 기억하지 못하는 경우가 종종 있다. 이러한 성인들을 대상으로 교육을 할 때에는 특성에 따

은 교육방법을 구사하여야 한다. 기억법에는 여거가지가 있지만 성인의 가장 두드러진 특징 대한 기억법은 다음과 같다. 성인들은 자신이 살아온 과거의 경험으로부터 이야기를 이끌어내는 특성을 가 있기 때문에 소한기 사용법의 시연 또한 성인들의 경험에 의지를 두어 직접 이야기 형식으로 꾸며 기억하게 하는 방법이 있다. 그리고 소한기 사용법의 교육은 교육이가기보다 기능을 익히는 훈련에 가깝기 때문에 신체적 동작을 연결하는 방법이 적당하다고 볼 수 있다. 이러한 교육을 통해 J씨는 소한기 사용방법을 숙지할 수 있었다. 어떠한 복잡한 내용이나도 기억할 수 있다는 자신감을 얻었다. 끝.

<정보처리 이론>

청킹(Chunking)

별개의 항목들을 기억할 수 있도록 의미 있는 단위로 조합 하여 파지하는 방법.

기억과정

- 1) 기억은 부호화- 저장- 인출의 3단계로 이루어지는 연속적인 과정이다.
 - ① 부호화: 물리적 자극을 기억에 수용할 수 있는 부호로 변형시켜서 기억에 입력하는 것
 - ② 저장: 부호화된 정보를 기억 속에 보관하는 것을 의미한다.
 - ③ 인출: 필요할 때 정보를 장기기억 속에서 찾아내는 것으로 작업 기억이 담당한다.
- 2) 설단현상: 장기기억의 인출과정에서의 인출의 정보가 생각이 날 듯 말 듯 혀끝에서 맴도는 현상

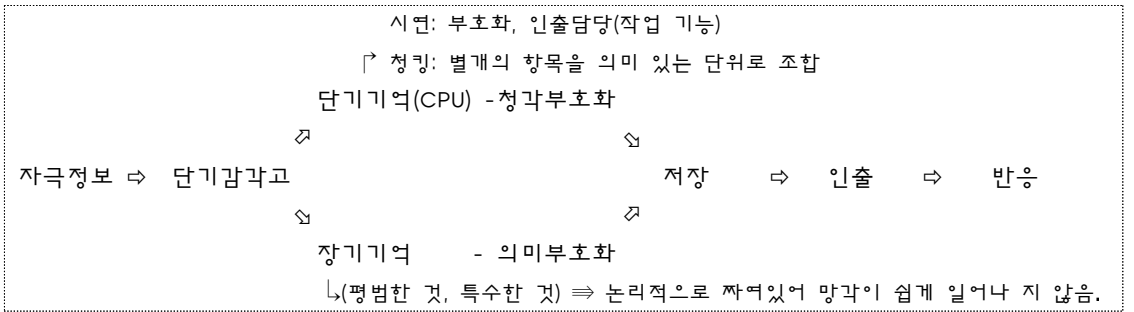

참조:

1, 인지주의 학습이론 교육적 의미

학습은 복잡한 전체로 구성 / 이해로서 학습이 중요(행동을 하면 결과가 생길 것(목적적 행동주의) / 인지적 피드백 / 학습자에 의한 목표 설정(내적 동기유발) / 지식구조: 학습자의 수준에 맞는 표현방식

2, 구성주의 학습이론 교육적 의미

교육과정 구성상 중요성 강조/ 발달단계에 따라 적합한 교육/ 아동의 현 인지수준에 맞게

※ 구성주의

구성주의 이론은 학습자에게 지식이 체화되는 기작을 나타내는데, 장 피아제는 이를 정형화하는 데 큰 공헌을 하였다. 그의 구성주의 학습이론은 교육개혁운동의 주제로 활용되어 학습이론과 교수방법론에 큰 영향을 주기도 했다. 1970년대에 대두되기 시작하여 1980년대에는 객관주의 또는 표상주의에 대한 대안으로 자리 잡게 되었다.

심리학에서 구성주의(Constructivism)는 인간이 자신의 경험으로부터 지식과 의미를 구성해낸다는 이론이다.

교육학에서 구성주의란 피교육자들이 교육을 받을 때, 학습 이전의 개념을 토대로 학습이 진행된다는 의미가 된다. 또한, 교수학습이론으로서의 '구성주의'는 그러한 현상이 있기 때문에 그것을 고려하여 수업을 해야 한다는 주장이다. 그에 따르면, 교사의 역할은 피교육자가 사실이나 생각을 발견할 수 있도록 돕는 것이다.

☺ 심리학의 분야

- ▷ 기초심리학: 생리심리학, 학습심리학, 지각심리학, 발달심리학, 인지심리학, 성격심리학, 사회심리학 등 (TIP: 기생(심리)학지 발인성사)
- ▷ 응용심리학: 교육심리학, 임상심리학, 상담심리학, 산업심리학, 환경심리학 등



☺ 심리학 연구 방법

- ▷ 실험법 : 한 변인을 인위적으로 조작(가설 설정)하여 다른 변인 관찰
- ▷ 관찰법 : 자연 상태에서 연구- 로렌쯔 각인이론 탄생(결정적 시기)
- ▷ 조사법 : 사회 현상이나 대중의 의견 수렴시
- ▷ 검사법: 구조화 된 객관적 자료를 통한 조사(정밀한 측정) - 심리검사(신뢰도, 타당도, 객관도, / 표준화)
- ▷ 임상(면접)법: 건강검진 시 문진표 작성
- ▷ 사례법 : 개별적 사례들을 역사적으로 분석

【기초심리학】

문제 29. A씨가 심리검사를 하기 위해서 태도와 인식에 대한 설문조사를 하려고 하는데 이 심리검사 자료를 정확하게 하기 위한 신뢰도와 타당도를 설명하고, 신뢰도와 타당도의 유형 3지를 쓰시오, 그리고 표준화 목적을 제시하시오. / [2011년 심리학 1번 문제]

당)

1. 개요

어떤 사람의 태도와 인식에 대한 명확한 설문조사를 위해서 그 사람이 어떠한 태도와 인식을 가지고 있는가에 대한 정보를 얻기 위하여 실시하는 심리검사는 신뢰성이 있는 결과이어야 한다. 심리검사가 명확하게 이루어지기 위해서는 심리검사에 사용되는 평가도구(검사도구)가 과연 문제가 없는지 여부를 판별해야 하는데, 이 기준이 되는 신뢰도와 타당도의 개념에 대한 정리는 다음과 같다.

2. 신뢰도 ⇨ 신검동반

인간의 마음을 측정하여 명확한 점수를 얻는다는 것을 쉬운 일이 아니다. 심리적 행동특성을 측정하는 경우는 언제나 오차가 존재하기 마련인데 더욱이 신뢰성이 떨어지는 검사도구로는 더욱더 정확한 측정값을 구할 수 없다. 따라서 평가하고 있는 정도가 신뢰성 또한 일관성이 있는지, 오차는 허용 범위 안에 존재하는지에 대하여 검토하는 것을 신뢰도라고 한다. 신뢰도에는 검사-재검사 신뢰도, 동형검사 신뢰도, 반분 신뢰도와 문항 내적합치도가 있다.

1) 검사-재검사 신뢰도

검사-재검사 신뢰도란 일정 기간의 시간 간격을 두고 동일한 검사를 두 번 실시하여 상관계수를 낸 것을 말한다. 이때 검사-재검사 시간 간격이 길수록 신뢰도는 낮아지는 경향이 있고, 검사-재검사 시간 간격이 짧으면 신뢰도가 과장되어 나타난다.

2) 동형검사 신뢰도

동형검사 신뢰도란 위 검사-재검사 시간 간격이 짧음으로 인한 과장된 신뢰도를 피하기 위하여 실시하는 방법을 동형검사 신뢰도라고 한다. 동형검사는 문항의 내용, 길이, 난이도 등이 같은 A와 B의 검사 도구를 이용하여 각각 검사한 결과의 상관관계를 구하는 형식이다.

3) 반분 신뢰도

반분 신뢰도란 동형검사의 특수한 형태로서 검사에 대한 친숙성에 의한 영향을 줄이기 위하여 한 검사를 반으로 나누어 별개의 두 검사를 보고 상관 계수를 구하는 것을 말한다. 여기에서는 검사의 길이가 길면 길수록 신뢰도는 높게 나오는 것이 특징이다.

3. 타당도 ⇨ 타내준구

타당도란 한 검사 또는 평가도구가 측정하려고 의도하는 것을 제대로 측정하고 있는지의 정도를 말한다. 타당도는 검사하고자 하는 목적이나 기준에 의해 결정되며 그 타당도를 평가하는 방법이나 자료수집의 조건 등에 따라서 타당도의 추정 결과가 달라지므로 어떤 특정한 조건과 기준을 명시하여야 한다. 타당도의 종류로는 내

☺ **압기TIP:** 신뢰도- 신, 검, 동, 반

☺ **압기TIP:** 타당도- 타, 내, 준, 구

내용타당도, 준거타당도와 그리고 구인타당도가 있다.

1) 내용타당도

내용타당도란 목표로 삼고 있는 바로 그 내용을 얼마나 제대로 평가하고 있는가를 가리키는 것을 내용타당도라고 한다.

2) 준거타당도

준거타당도란 검사전수와 어떤 준거전수와의 상관계수를 구하여 추정하는 방법으로 예언타당도와 공인타당도가 있다. 예언타당도는 현재 측정된 전수가 미래에 측정될 예정인 전수를 얼마나 사전에 정확하게 예측할 수 있는지의 정도를 말하고, 공인타당도는 현재 측정된 전수가 다른 검사에서 얻은 전수와 얼마나 상관관계가 있는지를 하는 정도를 가리킨다.

3) 구인타당도

구인타당도란 어떤 평가에서 아직 조작적으로 정의하지 않은 어떤 특성이나 성질을 측정했을 때 그 평가가 과연 과학적 이론에 비추어 보아 어느 정도나 의미 있게 측정하고 있는가를 가리키는 개념이다.

4. 타당도와 신뢰도와의 관계

타당도계수는 한 검사의 신뢰도계수의 제곱근을 초과하지 못한다. 따라서 신뢰도가 낮으면 타당도는 이에 비례해서 낮아지기 때문에 신뢰도는 타당도의 선행조건이 된다. 역으로 표현해서 신뢰도 없이 타당도가 높은 평가도구는 존재할 수 없다.

5. 표준화 목적

심리검사는 신뢰도와 타당도를 바탕으로 행해진다. 그런데 심리검사 과정에서 같은 조건하에서 검사되어야 한다. 이것을 표준화라고 하는데, 같은 문항, 실시방법, 채점규준 등이 동등하게 제시되는 것을 말한다. 심리검사는 인간 이해를 위한 도구로서만 활용되도록 사용되어야 한다. 그러나 무자격평가자나 건정되지 않은 검사지에 의한 무분별한 검사의 난발은 그로인해 검사 후 적절하지 못한 해석이나 또는 부적절한 피드백에 의한 폐해가 예상되므로 이러한 폐해를 예방하기 위하여 표준화를 두고 있다. 끝.

좋은 심리검사의 조건

1. 심리검사는 목적, 내용, 대상이 명료해야 한다.(명료성)
2. 심리검사는 문항, 방법, 채점 등이 동등한 조건이어야 한다.(표준성)
3. 심리검사는 신뢰도와 타당도가 양호해야 한다.(신뢰성)



【지각 심리학】

문제 30. 감각기관을 통해 수집된 기본적 감각정보들에 순서나 형태를 부여하는 지각집단화의 원리 5가지를 제시하시오. 지각형상 가운데 ‘지각맞춤새’ 및 ‘맥락효과’의 의미와 시사점에 대하여 적합한 사례를 들어 각각 설명하고, 그리고 소방안전교육상황에서 이러한 내용들을 어떻게 활용하는 것이 바람직한 것인지 논하시오(30점) / [2013년 심리학 2번 문제]

답

1. 서론

인간은 환경에 적응하기 위하여 환경 조건들을 판단한다. 이러한 판단과정을 지각이라고 한다. 지각된 정보를 사고나 추리를 통하여 인지하여 구조화 시킨다. 그것이 인간의 지식의 체계가 된다. 인간의 지식을 형성하는 과정은 즉, 오감(시청후촉미) 통하여 자극 받는 감각과정, 감각기관을 통해 수집된 정보를 판단하는 지각과정, 지각된 정보를 추리하여 인지하는 인지과정이 있다. 이러한 과정 중에서 중요하게 작용되는 지각집단화의 원리를 알아보고, 지각맞춤새, 맥락효과의 의미와 또한 이러한 내용들을 소방안전교육에 활용하는 방안에 대하여 살펴보고자 한다.

2. 지각집단화의 원리

집단화란 감각되어진 자극이 지각하기 위하여 통합되는 과정을 말한다. 이러한 과정에는 연속성의 원리, 근접성의 원리, 폐쇄성의 원리, 유사성의 원리, 대칭성의 원리가 있다. **연속성의 원리**란 이미 진행할 동일한 방향으로 계속할 것처럼 지각되는 원리를 이고, **근접성의 원리**란 공간적으로 가까운수록 하나를 전체로 묶어서 지각하는 것을 말한다. **폐쇄성의 원리**란 연속성이 단절이 되었더라도 연결된 것으로 보는 것이고, **유사성의 원리**란 비슷한 것 끼리 묶어서 지각하는 것을 말한다. 그리고 **대칭성의 원리**란 두 개의 선분이 대칭이 되었을 때 한 형태의 윤곽으로 보는 것을 말한다.

3. 지각적 맞춤새와 맥락효과

1) 지각 맞춤새

- ① 의미- 지각적 맞춤새란 특정 자극에 대하여 특별한 방식으로 지각하는 일시적인 준비성을 의미한다.
- ② 시사점 - 인간은 지각을 통해서 인지구조(schema)가 형성되는데 새롭고 낯선 정보라도 이미 형성된 인지구조로 해석이 가능하다
- ③ 사례 - 어떠한 사건에 대하여 사람들은 자기 자신의 인지구조에 따라 각각 다르게 지각한다. 예를 들어, 음식을 먹고 식중독으로 심하게 배탈을 앓은 경우 배를 움켜쥐고 있는 다른 사람들 볼 때, 그 사람도 자기 자신과 마찬가지로 상한 음식으로 인한 식중독으로 배앓이를 한다고 지각한다. 길거리에 쓰러진 사람이 있는 경우에도 마찬가지이다. 각 사람들의 인지구조에 따라 어떤 이는 술을 먹고 취해서 쓰러진 것으로, 어떤 이는 심장병 질환으로 쓰러진 것으로 지각한다.

2) 맥락효과

- ① 의미 - 사물이 서로 관련지어 있는 것을 맥락이라고 한다. 맥락효과란 동일한 형태임지라도 맥락에 따라 다른 자극으로 지각하는 것을 말한다. 즉 동일한 특징에 의

해서 두 가지 다른 형태로 지각 하는 것을 말한다.

- ② 시사점 - 사물을 바라볼 때 지각 되어 지는 대상의 형태에 따라 다른 판단을 내릴 수 있으므로 의도성 있는 대상형태를 제공하면 의도한 혼란을 낼 수 있다.
- ③ 사례 - 초두혼란도 맥락혼란의 하나이다. 초두혼란은 처음에 지각 된 정보가 나중 정보보다 더 강력하게 작용하는 것을 말한다. 그것은 정보를 바탕으로 맥락을 형성하고 그 맥락을 바탕으로 정보를 해석하려는 경향이 있기 때문이다. 예를 들어, 첫 인상이 좋았던 사람이 잘못을 하게 되면 '그 사람이 그럴 리가 없다'라고 인식하고, 첫 인상이 좋지 않았던 사람이 잘못을 하면 '그럴지 그럴 줄 알았어!'라고 단정 짓는 것은 처음에 지각된 정보에 의해 나중의 정보를 판단하여 인식하기 때문이다. 이러한 초두혼란에 의한 맥락혼란의 사례를 통하여 주어지는 교훈은 학습자들에게 처음으로 제공되는 자극, 이미지 등의 중요성과 교육의 의도성에 의한 학습목표를 달성할 수 있도록 하는 맥락의 기준을 얻는 것이다.

4. 소방안전교육에 적용

인간의 감각기관을 통한 지각과정의 원리를 소방안전교육에 적용하면 다음과 같다. 인간은 지각을 통해서 인지구조(schema)를 형성하고, 새롭고 낯선 정보라도 이미 형성된 인지구조로 해석이 가능하기 때문에, 소화기 사용법을 알다면 화재현장에서 소화기를 사용하여 불을 끌 수 있고, 그러한 행동을 통하여 화재는 위험하지 않 충분히 예방할 수 있다는 사실 까지도 인지하다. 이러한 맥락에서 다른 재해·재난의 위험한 상황에 부딪치더라도 이전에 형성된 화재예방에 대한 인지구조로 인하여 적절하게 대처하는 기능을 또한 익히게 된다.

동태로 인간은 생각하는 대로 행동한다는 말이 있다. 행동하도록 하는 생각을 갖도록 맥락을 형성해 주는 것이다. 소방안전교육의 궁극적인 목적은 사람들에게 하여금 안전에 대하여 반드시 준수하여야 하는 태도(안전윤리)를 형성하게 하는 것이다. 소방안전은 상황에 따라 지키지, 아늑지 고민하여 결정하는 것이 아니라, 어떠한 상황이 닥치더라도 반드시 지켜야 하는 의식을 갖도록 하는 것이다. 그것은 뒀에 배어 나는 생활양식이 되어야 하기 때문에 그러한 것들로만 지각하도록 교육의 형태를 구성하는 것이다. 다시 말하면 교육의 조건을 들 수 있다. 교육의 조건은 의도성, 계속성, 가치지향성, 전인적 교육이어야만 교육이라고 정의하고 있다. 여기에서 의도성이란 교육이 의도한 대로 목표를 달성하도록 방향을 설정하는 것이다. 소방안전교육의 궁극적 목적을 달성하기 위한 의도적 형태만 지각할 수 있도록, 교육과정, 교육방법, 교육프로그램 개발이 요구된다.

5. 결론

형태주의에서 연구되어진 지각심리학의 영역은 오늘날 소방안전교육의 방법론 연구에 긴장이가 될 것이다. 소방의 넓은 영역의 어려운 내용과 또한 '소방은 위험하다'는 잘못된 인식으로 참여를 꺼려하는 학습자들에게, '소방은 쉽고 위험하지 않다'라는 인지구조를 갖추게 하여 소방안전교육의 장으로 쉽게 다가설 수 있도록 한다면 안전에 대한 올바른 자세를 스스로 확립할 것이다. 끝.

【동기와 정서】

문제 31. 동기에 대하여 서술하시오

답:

1. 동기의 개념

동기(motive)란 행동을 유발하고, 방향을 제시하며, 유지시키는 신체적 심리적 상태를 정의할 수 있다. 동기의 개념 안에는 욕구(need)와 충동(drive)이란 두 가지 요소가 모두 포함되어 있다. 욕구는 음식 등의 결핍으로 인한 신체적 조직의 결핍 상태를 정의 되며, 충동은 이러한 결핍상태로 인해 나타나게 되는 심리적 결과인 에너지이다.

2. 동기의 유형

1) 내재적 동기와 외재적 동기

내재적 동이란 흥미, 호기심, 즐거움 등 개인적인 요인과 관련이 있다. 사람들이 내재적으로 동기화 되어 있는 경우에는 활동 그 자체가 보상으로 작용하기 때문에 그 활동을 하도록 하기 위해서 어떤 유인물이나 처벌이 필요하지 않다.

반면, 외재적 동이란 보상, 처벌, 사회적 압력 등 환경적인 요인과 관련이 있다. 보상을 받기 위해, 처벌을 피하기 위해서와 같이 과제 자체와는 무관한 다른 이유 때문에 활동하는 것으로, 외재적으로 동기화된 사람은 활동 그 자체에는 흥미가 없으며, 그것이 가져다 줄 보상에만 관심이 있다.

구분	내적동기	외적동기
형태	자연발생적	인위적 발생
목적	때문에(REASON:이유)	위하여(CAUSE:원인)
방법	능동	수동
주체	자기 자신	타인
지속	장기적	단기적
육성방법	호기심, 즐거움, 보람, 기쁨, 성취동기, 동일시	상찬, 상벌, 보상, 강화

2) 1차적 동기와 2차적 동기

1차적 동기(인식 동기)는 학습되지 않은 생리적 동기로 유기체의 본능적인 것과 관련이 있으며 생물학적 동기라고도 한다. 예) 성동기, 수면

2차적 동기(성취동기)는 환경적 요인이나 대인관계 속에서 학습된 동기로서 우리 사회가 발전하고 복잡해짐수록 더욱 중요한 역할을 한다. 이를 사회적 동기라고도 한다. 예) 권력동기, 성취동기

3. 행동주의, 인지주의, 인본주의 관점에서의 동기

1) 행동주의 관점에서의 동기

동기란 어떤 특정한 행동의 결과로 주어지는 매력적인 보상(reward)이나, 행동을 조장시키기 위해 주어지는 유인가(incentive)와 같은 개념을 사용하여 설명한다. 보상이란 행동의 결과에 대해 주어지는 것이고, 유인가란 행동을 조장하거나 단념

시키기 위해 주어지는 것이다.

우리가 어떤 행동에 대하여 지속적인 강화를 받는다면 그 행동의 강도나 빈도는 증가될 것이다. 학습의 결과에 대해 좋은 성적이나 상장 등을 주거나 바람직하지 못한 행동에 대해서 벌점을 가하는 것은 유인물, 보상, 처벌 등의 외적인 수단을 사용하여 학생들을 동기화 시키는 방법이라 할 수 있다.

2) 인지주의 관점에서의 동기

행동주의적 관점에 대한 비판적 시각이다. 행동이란 단순히 과거에 그 행동이 보상되었는가 혹은 처벌되었는가 등의 강화에 의한 결과가 아니라 우리의 사고에 의해 결정되어 지는 것이라고 주장한다. 인지적접근의 기본가정은 인간의 행동은 외부의 사건이나 배고픔과 같은 신체적 조건에 반응하는 것이 아니라 그러한 사건이나 상황에 대한 그 자신의 해석 내용에 반응 한다는 것이다

3) 인본주의 관점에서의 동기

1940년까지 심리학의 주도세력이었던 행동주의와 정신분석학에 대한 반발로서 출발하였다. 메슬로우, 로저스같은 인본주의 심리학자들은 인간행동을 유발하는 동기의 내재적 근원을 '자아실현' 혹은 '생득적 실현 경향성'을 위한 개인의 욕구라고 설명한다. 그러므로 인본주의적 관점에서 학생을 동기화 시킨다는 것은 그들이 보유하고 있는 내적인 자원, 즉 유능감, 자존감, 자율성과 자아실현 등을 격려하여 주는 것을 말한다. 끝.

문제 32. 화재가 발생하게 되면 사람들은 두려움이나 공포를 느끼게 된다. 이처럼 사람들이 공포를 느끼는 과정에 대하여 제임스-랑게(James-Lange)이론, 캐논-바드(Cannon-Bard)이론, 샤프트-싱어(Schachter-Singer)이론(혹은 인지평가이론)의 ^{유지}관점에 대해 각각 설명하고, 그리고 정서적 각성수준이 위기 대처행동에 미치는 효과에 대하여 설명하시오(30점) / [2012년 심리학 3번 문제]

- ☺ 첫째, 질문의 요지? 이론의 관점에서
- ☺ 둘째, 핵심 단어? 화재발생 / 두려움, 공포 / 제임스 랑게 등의 이론
- ☺ 셋째, 마지막 문구? 설명하라(풀어서 밝히는 것)
- ☺ 넷째: 구성?
 1. 개요(화재현장의 특성- 연기, 화염 등에 의한 공포스러움 -그러나 극복)
 2. 공포에 대한 이론적 근거
 - 1) 제임스-랑게
 - 2) 캐논 -바드
 - 3) 샤프트 - 싱어
 3. 정서적 각성수준과 위기대처행동
 4. 교육적 시사점(교훈) 끝.

(정서이론)

- ▷ 제임스와 랑게이론- 신체변화 때문에 정서를 느낀다(울기 때문에 슬프다)
- ▷ 캐논과 바드이론- 정서를 느끼기 때문에 신체의 변화가 생긴다(슬프기 때문에 운다)

문제 33. 메슬로우의 욕구위계에서의 동기의 특징과 욕구5단계를 설명하고 소방안전교육에 적용하여 학습자 동기를 창출하여보라. / [2011 심리학 2번 문제]

당)

1. 서론

인간은 행동은 어떠한 동기에 따라 달라진다. 적극적인 행동을 할 때가 있고 그 반대로 소극적인 행동을 할 때도 있다. 이렇듯 동기는 행동을 유발하고, 행동의 방향을 결정해 준다. 동기의 개념에는 욕구와 충족의 요소가 포함되어있다. 욕구는 결핍에 의해 발생하는데 어떠한 결핍의 상태에서 이를 충족하고자하는 동기가 형성되고 그 동기는 결핍의 상태가 해소 될 때까지 즉, 욕구가 만족 될 때까지 행동하고, 한 단계의 욕구가 만족되면 다른 차원의 욕구가 나타나서 그 욕구의 충족을 위해 행동한다. 이러한 욕구의 이론을 가장 잘 설명하고 있는 이론이 메슬로우의 욕구위계이론이다.

2. 메슬로우의 욕구위계론

1) 개인

인본주의 심리학자 메슬로우는 인간의 욕구계층을 5단계로 구분하였다. 욕구위계이론에 따르면 인간에게는 동물적인 측면에서 저절로 생기는 욕구가 있으며, 하나의 욕구가 만족되면 다음 단계의 욕구가 나타나서 충족을 요구한다는 이론으로 크게 결핍의 욕구와 성장의 욕구로 나눈다. 결핍의 욕구는 생리적 욕구, 안전의 욕구, 사랑의 욕구, 존경의 욕구 등의 아래로부터 4단계의 욕구를 가리키고, 성장의 욕구란 가장 고차원인 단계인 5단계 자아실현의 욕구로서 인지적, 심미적 욕구를 말한다. 메슬로우는 저차원인 결핍의 욕구가 충족되어야 고차원의 성장의 욕구에 도달할 수 있다고 주장 한다.

2) 특징

메슬로우의 욕구위계론의 동기의 특징은 한 단계의 욕구가 만족되면 그것이 동기가 되어 다음 단계의 욕구가 생긴다는 것이다. 즉, 저수준의 욕구로부터 고수준의 욕구로 충족되어 간다고 주장한다.

3) 메슬로우의 욕구위계설

제1단계 생리적 욕구는 먹고 사는데 가장 기초적 욕구를 말한다. 인간의 본능적 욕구를 말한다. 인간은 먹고 사는 데 목표를 하고, 배고픈 문제가 해결되지 않는 한 상위욕구를 발달하지 않는다. 그러나 생리적 욕구가 어느 정도 충족이 되면 제2단계 안전의 욕구단계로 발달하는데 안전의 욕구 단계는 위협으로부터 자기 자신을 보호하여 안전해 지려는 욕구이다. 제3단계는 소속, 사랑의 욕구로서 인간은 사회적인 동물이기 때문에 어떠한 조직에 소속되어 애정, 친선, 사교 등을 나누려는 욕구이다. 각종 등산, 낚시, 스포츠 동아리나 동호회 등에 소속하기 위해 동기부여가 되는 것은 그러한 단체에 소속이 되어 함께 어울리기를 원하는 욕구에서 비롯된 것이다. 그다음 제4단계 존경의 욕구는 타인으로부터 인정과 존경받기를 원하는 욕구이다. 인간은 어느 단체에 소속된 이후에는 소속 그 자체의 욕구는 소멸되고 또 다른 동기에 의해 조직이나 단체의 구성원으로부터 인정과 존경을 받으려는 상위욕구가 강하게 나타난다. 초등학교나 사회의 각 단체의 대표선거가 치열한 것은 존경의

목구를 잘 나타내주는 것이다. 지금까지의 목구는 경평의 목구라고 한다. 다음으로 5단계 자아실현의 목구는 자신의 발전을 위하여 잠재력을 최대한 발휘하려는 목구이다. 자신을 발전시키고 더 성장시키기 위해 애쓰며 자아 성취의 보람을 가지고 즐기며 살기를 기뻐하는 단계이다. 그래서 자아실현의 목구단계를 성장목구라고도 한다.

3. 소방안전교육의 동기부여

메슬로우 목구위계이론은 소방안전교육에 있어서 중요한 의미를 지닌다. 먼저 학습자의 기본목구를 충족시켜 주는 것은 교육의 그 자체로서도 상당히 중요하지만, 이 단계의 교육이 충족되어야 다른 종류의 학습을 계획함에 있어서 동기로 작용하기 때문에 학습자의 기본목구를 파악하고 충족될 수 있도록 하는 것이 교육자체와 함께 병행 되어야 한다. 그리고 교육은 학습자의 현재 목구를 충족시킨과 동시에 새로운 단계의 목구를 갖도록 하여야 한다. 그것이 동기가 되어 새로운 과제에 도전하는 마음을 심어 줄 수 있고, 그 동기로 인하여 더 좋은 결과의 행동으로 이어질 수 있다. 결과적으로 인간의 자아실현의 목구는 교육의 전제조건인 동시에 교육의 목적이 되는 것이다. 따라서 소방안전교육의 궁극적 목적은 인간의 안전의 차원과 그것을 바탕으로 학습자들의 자아실현의 목구를 성취하도록 돕는 가운데 이루어지는 것이다. 끝

※ 인지적 관점에서 4 동기이론(귀인이론, 인지부조화이론, 기대가치 이론, 목구위계이론)

1. 웨이너(Weiner)의 귀인이론 - 2008년 심리학 2번 출제

개념: 개인이 어떠한 특정한 상황에서의 성취결과에 대하여 그 원인을 무엇이라고 인식하느냐에 따라 그의 행동이 달라진다고 가정한다.

동기유발의 요인: 능력, 노력, 과제난이도, 행운

1) 원인의 소재

- ① 내적요인: 능력, 노력 ② 외적요인: 과제난이도, 행운
- ③ 안전요인: 능력, 과제난이도 ④ 불안전요인: 노력, 운수
- ⑤ 통제 가능요인: 노력 ⑥ 통제 불가능요인: 능력, 행운, 과제난이도

2. 패스팅커의 인지부조화 이론 - 2010년 심리학 3번 출제

신념 혹은 지식과 같은 인지 요소들 사이의 인지 부조화는 개인으로 하여금 부조화된 부분을 변화시켜서 부조화를 감소시키려는 행동을 유발시킨다고 보는 인지적 동기이론이다.

3. 기대가치이론

기대가치이론에서는 인간의 행동, 즉 동기화된 행동을 하게하는 것은 기대와 가치의 두 가지 경향이 있다는 것으로 보고 있다. 기대가치이론에서는 행동을 하는데 가장 중요한 것은 사회구성원의 마음가짐이라고 한다. 마음가짐이 확실한 때는 일에 대한 동기 부여가 가장 높게 나타난다고 설명하고 있다. 주변 환경 보다 자신의 입장을 중심적이다.

문제 34. 기대가치이론과 피그말리온 효과에 대하여 예를 들어 설명하고, 이러한 이론들이 교육현장에서 지니는 의미에 대하여 서술하시오.

당)

1. 의의

어떠한 욕구로 인하여 충동이 변동되면, 그것을 성취하기 위하여 행동하는데 이것을 동기라고 말한다. 행동을 하기위한 동기가 부여된 것이다. 이러한 동기로 인하여 목표를 이루려고 하는 힘이 생기는데, 달성하고 싶은 목표에 대한 기대와 그 결과에 대한 가치에 따라 작용하는 힘의 정도가 다를 수 있고, 또한 작용하는 힘의 정도에 따라 성취도도 달라진다는 것이다. 이와 같은 인간의 심리적 상황을 잘 설명하여 주는 이론이 기대가치이론이다.

2. 기대가치이론

기대가치이론이란 인간의 행동은 기대하는 것보다 그것이 가지는 가치에 따라 달라진다는 이론을 말한다. 즉, 어떠한 주어진 과제를 수행할 때 목표 달성에 대한 기대와 그 과제 자체 및 결과물에서 얻을 수 있는 가치에 따라 과제 수행 동기가 부여된다고 말하고 있다. 예를 들어 소방안전교육사시험에 합격하고 싶고, 시험합격이 승진전수에 관련되어 매우 중요한 일이라고 한다면 그 사람은 시험에 합격하기 위해 최선을 다 할 것이다. 즉, 목표에 대한 기대도 높고 합격 되었을 때의 가치도 크기 때문에 바로 행동으로 이어진다고 볼 수 있다. 그런데 소방안전교육사 시험의 합격이 승진이나 생활의 발전에 반영되지 않는 것이라면 그것을 해서 크게 도움이 될리라고 기대되지 않고, 또한 가치도 없기 때문에 시험 준비도 게으리 할 것이라 는 것을 잘 설명해 주는 이론이 기대가치이론이다.

3. 피그말리온 효과 → (자기충족적 예언과 같은 개념)

칭찬을 하면 고개도 춤을 춘다는 이야기가 있듯이 칭찬을 하면 할수록 더욱 잘하려고 하는 마음이 생기고, 그 마음이 행동으로 이어져 목표에 대한 성취도도 높아진다는 개념이 피그말리온 효과이다. 이러한 개념은 자기충족적 예언의 연구와 무관하지 않다. 미국의 교육학자인 로젠탈과 제이콥슨의 이 연구에서 학업성취도가 떨어지는 학생들에게 장차 성적이 오를 것이라는 기대를 했을 때 실제로 학생들의 성적이 올라가는 것으로 나타났다. 피그말리온 효과는 우리 일상생활에서 쉽게 발견할 수 있는 것들이다. 업무수행 능력이 서투른 신입사원에게 하루 빨리 수행업무 파악과 새로운 환경에 적응할 수 있도록 격려하는 것 등은 그것이 동기가 되고 목표달성을 위한 행동을 기대하는 것이다. 또한 역사 속에서는 실례를 찾을 수 있는데 평강공주와 온달장군이야기를 들 수 있다. 모두가 포기한 바보온달이지만 평강공주의 기대와 사랑을 받으며 변화되어 장군이 된 이야기는 피그말리온 효과의 이론을 잘 설명해 주고 있다.

4. 교육적 의미

위에서 살펴본 기대가치이론이나 피그말리온 효과가 의미하는 핵심적 내용은 기대한 대로 행동한다는 것이다. 이러한 기대 행동은 교육초기에 더욱 높게 나타날 수 있기 때문에 교육을 시작하기 전에 학습자에 대한 기대와 관심을 보이는 것이 중요하다. 교사의 기대감 하나만으로 냉소적 학습자로 적극적 학습자로, 게으른 학습자를 부지런한 학습자로 학습에 입하는 적극 태도를 이끌어 낼 수 있다는 것을 볼

때, 교사는 따스한 마음과 사랑으로 학습자의 변화에 대한 기대가치를 부여하여야 한다. 끝.

【개인심리와 사회심리】

문제 35. 레빈의 갈등이론을 4가지 유형으로 설명하고, 갈등관리에 대하여 발전방향을 개인과 집단으로 각각 나누워 설명하시오.

답)

1. 레빈의 갈등이론

1) 정의

갈등이란 두 개 이상의 행동목표를 선택할 때 거의 같은 장(場)의 힘이 대립된 상태를 갈등이라고 한다. 여기서 장(長)이란 유기체와 객체와 환경이 상호 작용하는 상황을 뜻한다.

(사회적 관점: 제한된 목표를 여러 사람이 차지하기 위해 투쟁하는 것

심리학 관점: 두 개 이상의 욕구가 동시에 만족될 수 없어 서로 대립되는 심리적 상태.)

2. 갈등의 유형 ↗ (긍정 / ~ 하고 싶은데)

갈등의 유형은 접근과 회피의 두 차원에서 다음 4가지 유형이 있다.

1) 접근(+) - 접근(+) 갈등 ↘ (부정 / ~ 하기 싫은데)

접근-접근 갈등은 한정된 돈으로 이것도 사고 싶고, 저것도 사고 싶어 갈등을 의미하는 것으로서 소방안전교육사 시험에도 합격하고 싶고, 화재조사관 시험에도 합격하고 싶은데 둘 중 한 가지만 해야 될 때 대립 대는 갈등을 의미한다.

2) 접근(+) - 회피(-) 갈등

접근-회피갈등은 어떤 목표를 이루고 싶지만 그것을 하기 위한 노력은 하기 싫은 갈등을 의미하는 것으로서 소방안전교육사 시험에 합격하고 싶은데, 공부는 하기 싫은 형태의 갈등이다.

3) 회피(-) 회피(-) 갈등

이것도 하기 싫고, 저것도 하기 싫을 때 나타나는 갈등으로써 설거지도 하기 싫고, 빨래도 개기 싫고 하는 경우이다.

4) ※이중접근 회피갈등 (+)(-), (-)(+)

이중접근 회피갈등은 두 가지 목표가 있을 때, 각기 이루고 싶은 목표와 그와 상충되는 요인이 서로 작용하는 상황에서 겪는 갈등이다. 예를 들어 큰아들 우산장사, 작은 아들 짚신장사를 둔 어머니의 경우이다. 즉, 비가 오면 큰아들은 우산이 잘 떨어져서 좋지만 동시에 작은아들은 짚신을 못 팔아서 작은아들을 걱정하고, 반면에 날씨가 좋아지면 작은아들은 짚신이 잘 떨어져서 좋지만 큰아들 우산 안 팔려 큰아들 걱정하는 마음이다. 그리고 배우자를 선택하라고 할 때, 돈 많고 잘생겼지만 인간성이 안 좋은 사람과 돈도 없고 잘 못생겼지만 인간성이 좋은 사람 중 선택을 하라고 할 때 느끼는 갈등 등이 이중접근 회피갈등의 일종이다.

3. 갈등의 순기능과 역기능

1) 순기능

갈등의 순기능으로는 개인이나 조직의 문제점에 대한 관심을 갖게 하는 계기가 되

며, 갈등을 항시적으로 해결하였을 때 발전을 가져온다. 또한 갈등은 조직 구성원의 심리적인 욕구를 충족시키는 계기가 되고, 갈등은 조직 내의 갈등을 관리하고 방지할 수 있는 방법을 찾는 기회가 된다.

2) 역기능

반면에 갈등의 역기능으로는 조직의 안전성과 조화성을 깨뜨릴 수 있고, 갈등의 해결과정동안 조직의 생산성을 저해하는 부정적 결과를 준다.

4. 갈등의 관리

사람들이 서로 더불어 사는 사회나 조직에는 갈등이 늘 존재한다. 그런데 갈등이 생길 때마다 그것을 어떻게 관리하느냐에 따라 개인과 조직은 성장할지, 퇴보할지 결정이 된다. 갈등의 해소는 힘피나 경쟁보다는 타협을 하거나 서로 협동하여 양쪽의 관심을 모두 만족시켜 줌으로써 상호간의 WIN-WIN 접근적 해결방법이 가장 이상적이라고 생각한다. 좀 더 구체적으로 설명하면 다음과 같다.

1) 개인 간 갈등관리

개인 간의 갈등해소 방법으로는 대표적으로 루타스의 방법과 재먼슨과 토머스의 해결방법 이 있다.

- ① 루타스가 말하는 갈등의 해결방법으로는 승자-승자접근과 패자-패자 접근 그리고 승자-패자접근 방법이 있다. **승자-승자접근**의 방법은 상호간 요구가 모두 충족이 되고 보상이 되는 것으로 모두 승자가 되는 방법이다. **둘째, 패자-패자** 접근의 방법은 상호간 모두 패자가 되어 심리적으로 상당히 곤란한 상황에 처한다. 셋째, **승자-패자** 접근방법은 자유경쟁사회에서 흔히 볼 수 있는 방법으로 상호간 경쟁심을 부추겨서 단결심을 이끌어 내는가하면 또한 남을 희생양으로 삼아야 이기기 때문에 패자로 하여금 복수심을 심어 줄 수 있다.
- ② 재먼슨과 토머스의 갈등 해결방법으로는 **동조형, 경쟁형, 타협형, 협동형, 힘피형** 등이 있다. **동조형** 유형은 상대방을 이해하고 상대방의 의견을 존중하는 인간관계를 우선으로 하기 때문에 상대방과 타협을 위하여 자기 자신의 욕구를 포기함으로써 갈등을 해결하는 유형이다. **둘째, 경쟁형** 유형은 루타스의 승자-패자의 방법과 유사한 방법으로 자신의 욕구충족을 위해 경쟁적 관계를 조장하여 상대방을 희생시킴으로써 자신의 갈등을 해소하는 유형이다. **셋째, 타협형**의 유형은 다수의 이익을 위하여 소수의 요구를 서로 타협하는 유형으로써 자신들의 목적과 방향을 다수를 위해 수정하는 등의 함의를 통해 부분적 만족을 취하며 갈등을 해결하는 유형이다. **넷째, 협동형** 각각 다른 개개인의 욕구를 공동의 욕구로 묶어 상호간 모두 만족시키는 방향으로 갈등을 해소하는 유형이다. **다섯째, 힘피형** 갈등관리 유형은 갈등에 처해 있을 당시 그 상황을 피해 벗어나려고 하는 유형이다.

2) 집단 간 갈등관리

우리가 일상에서 흔히 접할 수 있는 집단 간의 갈등은 잘 관리 되지 않을 때 집단의 발전에 큰 걸림돌이 된다. 이러한 집단의 성장에 방해요소가 되는 갈등을 해소하는데 몇 가지 주요한 점을 나열하면 다음과 같다.

첫째, 두 집단이 함께 추구할 공동의 목표를 설정하는 것이다. 이렇게 공동목표가 설정되면 두 집단사이에는 적대감 및 긴장감이 경감되어 상호협동이 증진된다. 공동의 목표가 아니더라도 상호간 동등한 입장에 서로 양보를 하고, 또한 양보를 받

게 되면 상호 협동이 또한 증진된다. 둘째, 의사소통의 증진이다. 대립적 경쟁과 적대감은 양측에 심각한 손해가 된다는 것을 서로 인식하는 것과, 더 나아가 상호 협력적 관계를 이끌어 내기 위해서는 의사소통이 필요하다. 이러한 상호이해를 토대로 항의적 문제해결 방향을 모색할 수 있다. 셋째, 제 3자의 협상 개입이다. 어떠한 면에서는 서로 갈등관계에 있는 두 집단은 공동의 목표를 세울 수 없을 뿐만 아니라 대타 자체를 하기 곤란할 때가 있다. 이러한 상황에서는 당사자들보다 더 영향력이 있는 제 3자의 개입으로 갈등을 해소하고 협동을 증진시킬 수 있다. 두 집단의 개별적 특성과 추구하는 목표를 서로 이해하게 하고 공동의 발전을 위한 목표 수립을 이끌어 내기 위한 대화채널을 개설할 수 있도록 하며, 동등한 입장에서 각자의 주장을 양보할 수 있도록 조정의 역할을 감당하는 3자의 개입은 두 집단 간 갈등을 해소하는 데 주요한 요건이 된다. 끝.

문제 36. 응중에 대한 의미를 설명하고, 사람들을 응중하게 하는 방법 4가지를 쓰시오.

답)

1. 응중 (compliance)의 의미

응중이란 자신이 좋아하지 않는 어떠한 행동에 대하여 수행하도록 계속해서 요구를 받으면 좋아하지 않았더라도 요구에 의해 수행하는 것을 말한다. 예를 들어 광고방송을 보다가 쇼호스트의 계속되는 상품 설명과 구매를 촉구하는 긴박한 말에 결국 구매를 결정하는 행동을 말한다.

(밀그램의 응중실험에서 실험에 교사의 역할로 참가한 학생들은 학생의 역할로 참가한 학생들이 정답을 틀릴 때마다 처벌로 전기쇼크기 가하라는 실험자의 지시에 교사의 역할을 맡은 학생 모두 상당히 높은 볼트까지 전기쇼크를 주는 행동을 하였으며, 참가자 중 65%는 심지어 최고의 전기충격인 극심한 쇼크단계까지 올리는 행동을 하였다. 이 연구의 결과는 사람들이 얼마나 쉽게 자기 자신의 가치관에 위배되는 극악한 행동을 하는지, 사람들이 어떻게 그러한 행동으로 타인에게 해를 끼칠 수 있는지를 잘 설명해주고 있다.)

2. 응중하게 하는 방법

1) 문간에 발 들여놓기 기법

문간에 발 들여놓기 기법은 처음에는 작은 요구를 하고, 익숙해지면 더 큰 요구를 하는 방법이다. 이 기법은 심리학자 프리드먼과 프레이저의 연구에서 입증되었는데, 입장한 대상자들에게 안전운전촉진을 위한 입법 청원서에 서명을 하게 한 다음, 볼품없는 입간판을 안전운전을 촉진하기 위해 집집마다 세워두자는 권유에 청원서에 서명한 집단이 그렇지 않은 집단보다 더 많이 동참하였다고 주장한다. 이는 자신에 대한 지각의 변화를 설명되어진다. 즉, 청원서에 서명한 순간 자신은 이미 안전운전의 운동에 참여한 사람이라고 생각하게 되었고, 이러한 가운데 더 크고 어려운 부탁을 하더라도 쉽게 수락하게 하는 심리적 경계를 푸는 계기를 마련한 것이다.

2) 면전의 문 기법

면전의 문 기법은 문간의 발 들여놓기 기법의 정반대의 기법으로 처음에는 매우 큰 요구를 하고, 그 다음엔 작은 요구를 함으로써 작은 요구에 대한 응중을 증가 시키

는 방법이다. 사람들은 타인의 청을 거절할 때 큰 불편함을 느낀다. 이러한 불편한 감정을 다스리기 위한 방법으로 큰 부담이 적은 작은 부탁을 받아드리는 경향이 있다.

3) 낮은 공 기법

낮은 공 기법이란 스포츠 야구 경기에서 투수의 공이 낮게 들어오다가 갑자기 높아지는 현상을 비유하는 것으로 어떤 일을 요구 할 때 처음엔 대략적으로 설명하여 일단 그 일을 할 것에 대한 동의를 먼저 받은 후 구체적으로 무엇 무엇을 해 줄 것을 요구 하는 기법을 말한다. (연구보고에 의하면 한 집단의 학생들에게는 과제연구에 참여해 달라고 하고 먼저 승낙을 하면 내일 아침 5시에 연구가 있다고 알려 주고, 다른 집단의 학생들에게는 내일 아침 5시에 연구에 참여해 달라고 부탁을 하였을 때에 첫 번째 방법에서는 55%의 학생이 승낙한 것에 반하여 구체적인 시간이 나 내용을 한 번에 부탁한 경우에는 더 낮은 25%의 학생들이 승낙을 하는 것을 발견했다.)

4) 그것이 전부입니다. 기법

다음으로 ‘그것이 전부입니다.’ 기법이 있다. 이 기법은 세일즈에서 많이 사용되는 기법으로 사람들이 구매를 할지, 말지 머뭇거리는 순간 그것이 전부입니다. 나머지 더 매력적인 조건을 제시하여 구매를 결정하도록 하는 기법을 말한다. 끝.

문제 37. 동조의 의미를 설명하고 관련 실험이나 사례를 함께 제시하시오. 또한 동조가 발생하는 이유와 동조현상을 강화시키는 조건 3가지를 제시, 다수가 소수에게 영향을 미치고 소수가 다수에게 영향을 미치는 경우가 발생하는데 소수의 영향이 발생하기 위한 조건 3가지를 제시하시오 그리고 동조와 같은 사회적 영향에 관한 내용을 소방안전교육상황에서 효과적으로 활용하기 위한 방안을 논하시오(40점) / [2012년 심리학 1번 문제]

☐ 심리학문제의 패턴 변화 : 심리학의 기본이론을 소방안전교육과 접목시킬 수 있는지.

답)

1. 서론

사람들은 대개 자기의지인 사는 것 같지만 그렇지 않다. 우리 속담에 친구 따라 강남 간다는 말이 있다. 자신의 스타일을 유행에 따라 꾸미는 것, 타인의 어떤 행위를 따라 그대로 수행하는 것, 중대한 결정을 할 때 타인의 행위를 판단기준으로 삼는 것 등을 동조(同調)라고 한다. 이러한 동조현상이 소방안전교육현장에 얼마나 사회적으로 흔하게 가져 올 것인가에 대한 연구는 참으로 흥미로운 일이다.

2. 동조의 발생과 강화조건

1) 의미

동조란 군중 속에서 다른 유사한 행동을 하거나 동일한 행동을 따라하는 것을 동조라고 한다. 동조에 대한 애쉬(Ash, 1955)의 동조실험에서 사람들은 자신이 판단한

인지 정보가 분명한데도 타인의 다른 주장에 자기의 판단의 확실성을 부정하고 변경하는 것을 발견할 수 있다.

2) 연구사례

▷ 실험: 다섯 명씩 그룹을 지어 참가자에게 표준선과 동일한 선분을 선택하게 하는 실험

The diagram shows four vertical black lines. The first line on the left is labeled '표준선' (Standard Line). To its right are three lines labeled 'A', 'B', and 'C'. Line A is the same length as the standard line. Line B is shorter than the standard line. Line C is significantly shorter than the standard line.

▷ 조건: 네 명의 참가자에게 표준선분과 동일한 선분은 A라고 답을 하도록 약속

▷ 결과: 한명의 순수 참가자들은 처음에 B를 선택하였다가 나머지 네 명이 사전 약속대로 A라고 답을 하자, 한명의 순수 참가자들 가운데 A라고 답을 하는 경우가 33%.

3) 발생이유

동조 발생하는 자기 자신의 판단이 확실함에도 불구하고 집단이 제공하는 정보를 더 신뢰하기 때문에 동조가 발생한다. 둘째로 사회적 규약이다. 보행을 할 때, 특히 계단을 오를 때 예전엔 좌측통행을 하다가 최근엔 우측통행으로 바뀌었다. 이따금 무의식적으로 좌측통행을 할 땐 다른 사람의 차가운 시선을 의식하게 된다. 우측통행은 사회적 규약이기 때문에 지켜는 것도 있지만 우측으로 통행하지 않으면 안 될 것 같은 동조현상기도 하다. 셋째로 타인과의 유대감에서 동조한다. 인간은 사회적 동물이다. 나 혼자 다르게 생각하면 안 될 것 같은 심리적 상태나, 또한 집단 내에서 이탈되지 않기 위해서라도 집단의 선택에 동조한다. 스포츠 경기관람 때 같은 색, 같은 모양의 유니폼을 입고 같은 동진감, 유대감을 느끼려고 하는 것도 같은 경우이다.

4) 동조강화 조건

동조를 강화시키기 위한 조건으로는 일관성, 핵심성, 공감대 형성 등을 들 수 있다.

3. 소수가 다수에게 영향

1) 다수가 소수에게 영향

다수가 소수에게 동조의 영향을 끼치는 것을 흔히 길거리에서 볼 수 있다. 어떤 한 사람이 손가락이나 기구를 가지고 특정한 방향을 가리키고 있을 때, 그 사람 개인의 문제인 것으로 간주하고 무시코 지나친다. 그러나 두어 세 사람이 같은 방향을 주시한다거나 가리키고 있는 경우 대부분 사람들은 동조하게 되고, 그 방향으로 고개를 돌려 쳐다보게 된다. 이렇게 한 두 사람이 동조 되어 그 방향을 주시하면 지나가는 사람들이 하나 둘 씩 그 방향으로 시선이 집중하게 된다. 이러한 다수가 소수에게 끼치는 동조현상을 이용하여 유증 길거리 상가들이 광고로 활용하고 있다.

2) 소수가 다수에게 영향을 끼치게 되는 조건

소수의 말이나 행동이 다수에게 영향을 주기 위한 조건으로 먼저 신뢰성 들 수 있다. 한재대퍼시 인간의 본능 중 추종본능이 있다. 어떤 특정한 대상을 따라가려는 본능을 말한다. 그런데 그 사람이 신뢰성이 없어 보이거나 멀음만한 사람으로 여기

지 않는다면 그 사람을 따를 수 없을 것이다. 자신감 있는 말투와 믿음직한 행동, 언제나 변함이 없는 일관성이 있는 태도가 있어야 그 사람으로부터 신뢰성이 나타나는 것이다. 신뢰성은 곧 리더십과 직결된다. 따라서 둘째로 실천적 리더십이 요구된다. 소수가 다수에게 영향을 끼치려면 말과 행동이 같아야 한다. 셋째로, 친근감이다. 소수가 사회에 동조현상을 일으키는 대표적인 예로 아이돌 연예인을 들 수 있다. 아이돌 가수가 하는 모든 행동들은 아동과 청소년들에게 큰 영향을 끼치고 있다. 이러한 연예인들의 공통된 점은 예쁘고, 잘생겼고, 친근감이 묻어나오는 모습이다. 사기를 치는 사기꾼들의 대부분도 친근감 있게 다가서는 이유도 여기에 있다.

4. 소방안전교육의 활용

소방안전교육은 소방에 대한 지식과 위험한 상황에 대처할 수 있는 기능과 안전에 대한 올바른 태도를 형성하게 하여 자신의 생명을 지키는 뿐만 아니라 나아가 다른 사람들의 안전도 지키는데 까지 성장하도록 돕는 전인적 교육을 의미한다. 소방의 교육의 내용으로는 전기, 화학, 가스, 방사능, 해일, 지진 등과 같은 우리 사회에 전반적으로 일어나는 모든 사고와 재난·재해를 아우르는 포괄적 범위를 가지고 있다. 이러한 다방면의 총체적인 어려운 내용을 알기 쉽게 전하는 것이 소방안전교육사의 역할이므로 훈련적 학습목표를 위해서 소방안전교육사는 앞에서 밝힌 소수가 다수에게 끼치는 동조의 영향력 즉, 신뢰성, 실천적 리더십, 친근감 있는 교수자로 자신의 역량을 키워야 한다.

1) 신뢰성 있는 소방안전교육사

소방안전교육사가 복을 제대로 끄는거병 자기 몫 하나 관수도 못할 것 같은 모습이라면 어떠한 사실적 이야기를 한다고 하더라도 학습자는 신뢰를 갖지 못할 것이다. 이것은 마치 의사가 늘 병에 걸려있어 골골거리며 환자를 치료하는 것과 같다. 이러한 의사가 있는 병원에 밀고 찾아가는 환자는 많지 않다고 본다. 따라서 소방안전교육사는 학습자들이 자신을 믿고 따를 수 있도록 신뢰성 있는 언어와 자세를 확립하여야 한다. 앞에서 언급하였듯이 화재대피와 같은 위급한 처지에 처한 사람이거나 누군가 의지하고 싶어 하는 심리적 반응을 보인다. 물에 빠진 사람이 지푸라기라도 잡고 싶은 심정과 같은 의미이다. 그런데 그러한 상황에서 추종하고 싶어 하는 대상이 신뢰성이 없다면 따라갈 사람이 없다. 이렇게 되면 퇴피본능이나, 귀소본능이 추종본능보다 앞서게 되어 상황을 더 악화시킬 수 있다. 따라서 신뢰성 있는 교수자의 자세가 필요하다.

2) 실천적 리더십 있는 소방안전교육사

신뢰성이 있고, 거기에 내면에서 솟아나는 강한 리더십은 학습을 이끄는 원동력이 될 것이다. 소방안전교육사는 언제나 변함이 없이 안전생활에 모범이 되어야 한다. 안전교육은 대부분 규칙에 대한 내용이 많다. 안전해 지기 위한 조건들은 반드시 지켜야 하는 것들로 구성되어 있기 때문이다. 화재예방을 위하여 개인용 난방 기구를 사용하지 말라고 교육을 하고서는 자기 자신은 여전히 전열히터를 켜고 사무를 보다가 불을 냈다면, 그러한 사실을 안 학생들의 화재예방을 위한 실천적 생활을 기대하기 어려운 것이다. 예컨대, 학교에서 금연교육을 하는 교사가 학생들이 보는 앞에서 여전히 흡연을 하는 모습을 보여준다면 학생들의 금연 욕은 그다지 높지 않은 것이 자명하다. 따라서 소방안전교육사는 말과 행동이 같아야 한다. 행동으로 보여주는 실천적 리더십의 교수방법은 소수가, 다수의 올바른 행동을 유발시키는

바람직한 동조현상이 될 것이다.

3) 친근감 있는 소방안전교육사

광고시장에서 인기 있는 연예인들을 대거 등장시키는 것은 그들의 친근감 있는 이미지를 자기 회사의 상품과 결합시켜 높은 이익을 창출하려는 것이다.

친근감 있는 소방안전교육사의 이미지는 곧 소방안전에 대한 호감이 가는 이미지가 된다. 따라서 다양한 연령의 학습자들에게 다가설 수 있도록 친근감을 개발하여야 한다. 옷차림, 언어 구사, 교육내용의 지식, 교육공학적 기발한 도구사용 등의 교수능력을 키워야 한다. 예쁘고 잘생겼거나 목소리가 좋거나 또는 남들에게 없는 특출한 예능이 있는 선생님에게 친근감을 느낀다. 친근감이 있는 선생님의 수업은 언제나 기다려진다. 그래서 집중한다.

5. 결론

소방안전교육은 생명을 살리는 교육이다. 의사의 치료가 환자의 생명을 살리고, 가정에 행복을 가져다주는 것처럼 안전교육도 어떤 개인을 살리고, 행복한 사회를 건설하기 때문에 의사의 그것과 같이 가장 가치 있는 활동이 되는 것이다.

비록 한 사람에 대한 교육의 결과로 나타낸 안전의식과, 태도(안전윤리) 등과 같이 안전에 대한 확고한 신념과 행동들을 다수에게 즉, 온 국민이 모두 참여하는 행동양식으로 정착하도록 동조가 될 것이다. 끝.

문제 38. 사회적 촉진, 사회적 태만, 사회적 몰아(몰개성화)를 설명하고, 각각 예를 들어 서술하시오. / [2011년 심리학 3번 문제]

당)

1. 개요

인간은 사회적 동물이다. 여러 사람들이 어울려 살다보면 타인의 존재가 자극제가 될 때가 있고, 반면에 타인의 존재로 인하여 자기 자신에게 게으름을 불러 올 때도 있다. 그리고 타인의 개성과 같아지는 것을 원하기도 한다. 이러한 개인의 심리적 행동들을 잘 나타내 말한 사회적 촉진, 사회적 태만, 그리고 사회적 몰아 등이 있다. 이 말들이 어떠한 의미를 내포하고 있는지 구체적으로 예를 들어 서술하고자 한다.

2. 사회적 촉진

1) 의미

사회적 촉진이란 여러 사람이 함께 무엇인가를 할 때, 혼자 할 때보다 더 잘된다는 의미로서 노먼 트리플렛(Norman Triplett)이 주창한 사회심리학적 용어이다. 노먼 트리플렛은 자신의 논문을 통해 사이클 선수들이 혼자 경기를 할 때보다 다른 선수와 함께 경기를 할 때 더 빠르다는 사실을 밝혔다. 이러한 현상을 증명하기 위하여 아동들을 상대로 낚시 줄을 감아올리는 실험을 실시하였는데, 역시 여러 명이 함께 있을 때 낚시 줄을 더 빨리 감아올린다는 것을 발견했다. 이것은 누군가 옆에 존재한다는 것만으로도 동기부여가 되고, 동기호 인해 행동의 촉진이 일어났 것이다.

2) 사회적 촉진의 예

이러한 사회적 촉진의 현상은 우리 주변에서 흔하게 발견할 수 있다. 첫째, 우리나라의 전통 풍습의 풍아이를 들 수 있다. 한 마을 공동체에서 모내기나 가을 추수 때 서로 상부상조하여 힘든 일을 서로 거들어 주는 일은 혼자서 자기 자신의 농사를 지을 때 보다 더 힘이 나며 흔라가 더 많이 발생한다.

둘째, 스포츠 경기에서 선수가 관중의 힘찬 응원에 딸 자신의 능력이상의 경기력을 보이는 것라 학습자가 강사의 딸에 경청하였을 때 열강을 하는 것도 좋은 예라 할 수 있다.

셋째, 도서관에 학생들이 모여 드는 것도 일종의 사회적 촉진의 현상이라고 할 수 있다. 그것은 집에서 혼자서 공부할 때 보다 친한 친구와 함께 공부할 때 공부가 더 잘 되기 때문이다. 특히 호감이 가는 이성 친구와 함께 있을 때 그의 존재만으로 동기부여가 되어 학습능률이 오르는 것도 사회적 촉진의 한 예라고 볼 수 있다. 그러나 다른 사람이 있다고 해서 모두가 촉진 되는 것은 아니다. 이러한 현상은 과제가 어렵거나 수행자의 수준이 낮을 때 나타나는데, 어려운 수학문제를 혼자서 잘 풀다가도 친구가 보고 있으면 잘 풀지 못하는 것라 혼자서는 피아노를 잘 치다가도 선생님 앞에딸 가면 주눅이 드는 경우이다. 이러한 심리현상을 사회적 억제라고 한다. 숙련자일수록 사회적 억제가 낮게 나타나고 비숙련자일수록 사람들이 지켜보면 자기의 실력을 다 발휘하지 못하여 사회적 억제가 높게 난다.

3. 사회적 태딸

1) 의미

사회적 태딸이란 사회적 촉진의 상반되는 개념으로써 집단속의 개인은 혼자 단독으로 과제를 수행할 때 보다 집단에서 공동으로 과제를 수행할 때, 일을 덜 한다는 것이다. 이것을 링겔만 흔라(Ringelmann Effect)라고도 한다. 독일의 심리학자 링겔만은 줄 달리기 실험에서 집단속에 개인의 수가 늘수록 개인의 공헌도가 더 떨어진다는 것을 밝혔다. 개개인에 있어 책임과 권한이 불분명할 때 소극적인 행동을 한다는 것이다. 사회적 태딸의 의미는 무인승차흔라(bee-rider effect), 봉 흔라(sucker effect)로도 설명된다. 무인승차흔라란 다른 팀원들의 노력에 그저 묻어가는 것을 딸하고, 봉 흔라란 노력을 하지도 않았던 다른 구성원들이 최선을 다한 자기 자신과 똑 같은 흔라를 얻게 되는 것을 볼 때 이전 보다 최선을 다하지 않는다는 의미이다. 이와 같은 링겔만 흔라나 무인승차 흔라 그리고 봉 흔라 등에서 개인의 심리 상태는 사회적 태딸 현상의 결과로 나타난다.

2) 사회적 태딸의 예

공동과제를 수행할 때 나타나는 사회적 태딸의 실례는 조별로 리포트작성을 할 때 쉽게 발견할 수 있다. 각 조원들에게 역할 분담이 명확하게 정해지지 않았을 때 조사하고, 정리하고, 제출하는 일련의 과정을 어느 한 두 명의 조원들딸 수행하는 경우이다. 과제를 수행하는 조원은 봉 흔라의 현상으로 과업수행능력이 떨어질 수도 있고, 그렇지 않은 조원에게 있어서는 과제수행 점수를 똑같이 부여 받아 무인승차 흔라를 누리기도 한다.

둘째로 사회적 태딸은 자신이 수행한 일의 양이 불분명할 때 나타난다. 즉, 가구나 냉장고 같이 무거운 물건을 옮길 때의 경우이다. 혼자서 날개의 물건을 옮길 때에는 수행한 양이나 기여도를 자기 자신딸이 평가를 받기 때문에 물건을 들기 위해 주었던 힘의 세기보다 여럿이 무거운 한 물건을 옮길 때의 힘의 세기가 작다는 것

이다. 이것은 큰 목건을 옮긴 것에 대한 보상이나 평가는 공동으로 주어지고, 개개인이 얼마나 힘을 주었는지에 대한 평가나 그에 따른 책임이 없기 때문에 사회적 태만의 현상이 일어난다.

4. 사회적 몰아(몰개성화)

1) 의미

몰아(몰개성화)란 자기 자신을 잊고 있는 상태를 의미하는 것으로 개개인은 개성이 수렴은 군중 가운데 하나로 되어버린다는 뜻이다. 다시 말해, 개인이 가지고 있는 신성이나 철학적 가치기준에 상관없이 개개인의 의식적인 성격은 묻혀버리고 집합적인 군중심리가 지배한다는 뜻이다. 이러한 몰개성화를 인하여 소이 말하는 군중심리가 발동하면 군중들은 자제력을 잃고 쉽사리 흥분하거나 다른 사람의 언동에 따라 행동하는 일시적이고 특수한 심리 상태를 보인다. 몰개성화를 촉진시키는 요인으로 익명성, 책임감의 분산, 군중의 규모 등을 들 수 있다.

2) 사회적 몰아(몰개성화)의 예

몰개성화의 현상은 우리 사회 전반에 작용하고 있다. 가장 쉽게 접하는 인터넷의 익명의 댓글을 그 예로 들 수 있다. 독자들이 자신의 신분을 알아보지 못한다는 것 때문에 책임성도 희박해져서 아무 거리낌 없이 거침없는 말을 스스로없이 하게 되어 다른 사람들에게 큰 상처를 주기도 한다.

끝.

코메니우스의 합자년의 원리

코메니우스는 자연의 법칙에 의거 교육방법론을 제시하였다.

1. 자연현상에도 알맞은 시기가 있듯이 인간교육도 유아기부터 시작
2. 자연은 사물을 만들기 위한 재료가 필요하다. 이와 같이 유아를 교육함에 있어서도 분석보다는 관찰을, 법칙보다는 사례를, 말보다는 지각이 선행되어야 함.
3. 자연은 불필요한 일을 하지 않는다. 유아교육도 적절한 교육.
4. 자연은 하나의 법칙을 따라 혼란 없이 질서 정연하게 움직인다.
5. 자연의 식품은 그 뿌리로부터 발생·성장하므로 교사는 사물을 먼저 이해하고 기억해 두어야 하며, 또한 모든 지식을 터득할 수 있는 방법도 알아야 한다.
6. 자연의 형성과정은 보편성에 특성으로 이행되어 간다. 그래서 교육의 소재, 대상도 일반적인 것을 먼저 다룬 후에 특수한 개성적인 것을 다루어야 한다.
7. 자연은 단계를 뛰어넘지 않고 지켜 나간다. 그러므로 교육도 기초부터 단계적으로 서서히 발전시켜 나가야 한다.
8. 자연은 일을 시작하면서 그 결말이 완성될 때까지 멈추지 않는다. 그와 마찬가지로 어린이의 교육도 지식과 덕이 터득될 때까지 지속되어야 한다.
9. 자연은 조심스럽게 장애물을 피한다. 그러므로 교육자들은 교육상에 나타나는 여러 가지 장애적 요소들을 서서히 극복해 나가야 한다.

루소의 에밀에서의 발달단계

- 유년기(5) - 신체기능 원활이 발달 ⇨ (체육)
- 소년기(12)- 신체 감각과 훈련 ⇨ 자연에 맡김(덕육)
- 청소년기(12)- 호기심, 스스로 배우고⇨(지육)
- 청년기(20)- 도덕적, 종교적, 사회적 기초형성⇨(덕육)



IV. 부 록

IV. 부록

상황별 소방안전교육 방안

문제 1. 아동의 특성에 따른 소방안전교육

아동에 대한 소방안전교육을 위한 교사의 역할은 매우 중요하다. 교사의 세계관 인
간관 등의 사물을 바라보는 관점에 따라 교육의 결과가 다르게 나타나기도 한다.
아동을 인격적인 대상으로 인정하고 사냥으로 가르칠 것인가에 대한 교사의 자세가
필요하다. 이러한 교사의 자질을 기초로 한 뚜렷한 교육철학이 구비되어야 한다.

아동기는 통상적으로 초등학교 학생들을 지칭한다. 이 시기의 아동들은 활동적이며
지적호기심이 발달하기 때문에 아동의 발달 특성에 따라 직접적인 안전체험학습과
소방안전에 대한 기초적인 지식을 쌓을 수 있는 교육방법이 요구된다.

아동들은 자신이 직접 무언가 만들어보고 조작해보고 싶어 하는 특징을 가지고 있기
때문에 직접 보고, 생각하고, 체험할 수 있는 다양한 시청각 교재, 동영상, 체험관
장 등의 교육공학적 매개체를 이용하여 능동적인 참여를 유도하여야 한다.

전문적이고 체계적인 교육이 이루어졌다면, 교육 종료 후 평가와 지속적인 반복교
육진행 등 사후관리가 중요하다. 교육대상자에 대한 소정의 교육평거나 설문조사를
실시하여 우수사례 또는 개선점 전진 등의 환류를 통해서 향후 교육진행에 적용 시
킨다.

인간은 교육을 통해서 무지에서 해방되고 동시에 사회적 구성원으로 존재할 수 있
는 인격을 갖추어진다. 소방안전교육을 통하여 아동의 전 생애에 걸쳐 즉, 성인 되
어서도 화재예방을 위한 안전의식 제고와 자신과 이웃의 소중한 생명과 재산을 보
호할 수 있는 대처능력을 길러 안전한 사회를 구현하여 사회와 국가 발전에 이바지
하는 안전실천인으로 성장하도록 이끌어야 한다. 끝.

문제 2. 소방안전교육 / 훈련

1) 신년체제 변화로서의 교육

이처럼 교육과 훈련의 어휘적 의미가 다름에도 불구하고 각 안전교육의 현장에서
교육보다 훈련을 더 선호하는 이유는 훈련이 교육보다 가시적 효과가 더 크게 나타
날기 때문에 실적위주·성리위주로 일관하는 경향이 크기 때문이다.

또한 무엇을 가르쳐야 하는가에 대한 구체적인 목표와 교육내용이 제시되지 않을
뿐더러 거기에 따른 효과나 결과를 되짚어 볼 수 있는 장치나 사회적 인식이 없기
때문에 훈련으로 교육을 대신하고 있는 것이다.

예컨대, 대부분 유치원이나 어린이집의 아동들을 대상으로 이루어지는 소화기 사용
훈련을 들 수 있다. 이러한 훈련은 교육을 실시하였다는 기록을 남기기 위한 좋은
방편이 될 수는 있지만, 이 나이 유아들에게 소화기 사용훈련은 적당하지 않다.

훈련을 받았다는 것은 위급한 상황에 처해 있을 때 훈련 받은 내용을 행동으로 옮

기라는 것인데, 화재가 발생한 현장에서 어린아이들이 소화기를 이용하여 초기 진화를 할 수 없다. 그렇게 한다고 하더라도 3.3kg이나 되는 무거운 소화기를 들고 옮겨 사용하기란 실로 쉽지 않은 일이다.

이 나이 때의 유아에게는 소화기를 사용하여 기능을 익히는 훈련을 하기보다는 소화기에 대한 용도뿐, 그것에 연관된 소방 기구에 대한 바른 이해, 그리고 소방안전에 대한 올바른 태도를 갖도록 해야 한다. 소화기를 가지고 장난을 친다거나 함부로 대하지 않도록 그것의 쓰임을 바르게 알려주어 귀중히 여기는 마음을 길러 주는 것과, 또한 화재가 발생되지 않도록 하기 위한 유아들이 반드시 지킬 수 있는 도덕적 태도를 함양하도록 이끄는 교육이 반드시 필요한 때이다.

2) 훈련은 안전한 상태에서

그렇다고 해서 소방훈련을 간과해서는 안 된다. 기능 숙달의 훈련도 교육만큼 중요하다. 훈련은 항상 안전사고가 동반되기 때문에 위험의 요소를 고려하여 안전한 상태에서 실시되어야 하는 공간적 제약이 따른다. 따라서 소방안전 훈련을 실시하기 위해서는 유치원 내의 훈련과 유치원 밖의 훈련으로 구분하여야 한다.

먼저 위험한 상황에 대한 대처하는 훈련 등은 유아들이 늘 생활하는 장소에서 실시하는 것이 안전하며 또한 효과적이므로 이와 같은 훈련은 주로 학교 내에서 실시하고, 학교 내의 훈련이라고 할지라도 안전을 고려해야 하는 훈련, 즉 연기 속 대피 훈련, 피난사다리 탈출 등과 같은 위험이 따르는 훈련은 소방서나 시립안전체험관과 같은 기관에 위탁하여 실시하는 것이 바람직하다고 하겠다.

3) 제언

아동심리학자 로크는 아동을 백지에 비유했다. 아동은 하얀 종이와 같아서 종이위에 그리고자 하는 사람의 의도대로 다양하게 그려진다는 것이다. 이러한 심리적 특성을 가진 유아들에게 안전에 대하여 반드시 지켜 행할 수 있는 도덕적 태도, 즉 '안전윤의의식'을 갖도록 도와 안전에 대한 신념체계를 변화시킨다면, 안전에 대한 바른 신념이 형성된 아동은 훈련에 입하는 태도가 분명할 뿐만 아니라 삶에 대한 태도도 달라질 것이다.

3살 버릇 80까지 간다는 속담처럼 유아들이 점차 성장하여 어른이 되더라도 위험으로부터 자기 자신을 보호할 뿐만 아니라, 다른 사람도 보호하는 안전한 우리사회의 건설과 인류공영에 이바지 할 것이다. 끝.

문제 3. 교육의 주체로서 소방안전교육사의 역할

교육의 3요소는 주체, 객체, 매개체이다. 교육의 3요소가 명확하고 교육내용이 계획적, 조직적, 일관성 있는 구조를 갖춘 교육의 형태를 '형식적 교육'이라고 한다. 형식적 교육의 대표적인 장으로는 '학교교육'을 들 수 있다. 예컨대, 학교교육은 교육을 이끌어 가는 교사, 교육을 받을 학생, 그리고 양자를 이어주는 교과서에 의해서 이루어진다. 학교교육에 있어서 교사의 역할은 매우 크다.

소방안전의 영역은 대단히 넓은 종합학문의 집합체이다. 화재 안전의 범주가 되는 전기, 기계, 화학, 물리, 가스, 위험물, 환경, 건축 등의 어려운 학문을 누구나 알 수 있도록 쉽게 가르쳐야 하고, 각종 자연재난, 인적재난, 생활안전등의 각 영역별 안전생활 가이드를 제시하여야하고, 애니메이션, 동영상, 게임, 각종 콘텐츠 등이

개발되어야 하기 때문에 개발을 하거나 개발된 각종 학습 자료나 신기술적인 학습 방법 등을 수집하여 학습자들에게 제공하는 것도 소방안전교육사가 교육의 주체로서 수행하여야 할 역할 중의 하나이다.

오늘날처럼 복잡 다양한 사회의 현상에서 발생될 수 있는 다양한 각종 사고의 위험으로부터 보호 받을 수 있도록 가르치는 일과 그러한 교육활동의 효율적인 결과를 위해 제공되어야 할 각종 학습 방법 등을 연구하고 보급하는 일들을 담당해야 함으로 소방안전교육사의 역할이 크게 작용할 것이다.

소방안전교육은 생명을 살리는 교육이다. 학습자를 바라보는 올바른 교사만의 소양이 요구된다. 교육의 주체자로서 학습자에 대한 끝없는 애정과 관심을 가지며, 교육의 대상인 학습의 개인차를 인정하고 최대한 학습의 결과가 바람직한 방향으로 일어나도록 조력자, 촉진자로서의 선견의 자세가 필요하다. 또한 학습자가 인격체로서의 바람직하게 성장하며 안전한 가운데 행복한 삶을 영위 하도록 하기 위한 안전윤리교육을 제공함으로써 자기 자신 뿐만 아니라 다른 사람의 안전도 지킬 수 있는 성숙된 사회인으로 성장하도록 지도하여야 한다. 끝.

문제 4. 실용주의적 소방안전교육

첫째, 소방안전교육은 아동들의 생활 그 자체여야만 한다. 생활 속에서 손쉽게 다가갈 수 있는 교육이어야 한다.

둘째, 아동들은 직접 체험하거나 경험을 통해 빠르게 학습하기 때문에 시뮬레이션, 현장 등의 현장학습 교육으로 학습의 동기를 부여하는 것이 중요하다.

셋째, 소방안전교육의 궁극적인 목적은 아동들로 하여금 전인적 성장을 이루는 것이다. 즉 소방의 지식과 위험에 대처할 수 있는 기능, 그리고 안전에 대한 안전윤리(태도)를 갖는 것이다.

넷째, 소방이라는 학문은 대단히 넓고 광범위하기 때문에 쉬운 것부터 점차 어려운 것으로 접근하여야 하고, 어려운 것이라고 해도 쉽게 가르칠 수 있어야 한다. 따라서 게임이나 놀이 등을 통해 학습자들의 흥미를 가지게 하는 등의 다양한 교육방법이 요구된다.

실용주의에서 얻을 수 있는 교훈으로는 교육에 있어서 교육의 활동의 장은 생활 그 자체이라는 것이다. 이러한 관점을 바탕으로 아동들에게 다양한 경험을 제공함으로써 전인적인 안전생활인으로 변화될 수 있도록 아동들을 잘 가르치고 이끌어 아동들로 하여금 자기 자신뿐만 아니라 다른 사람의 생명도 지킬 수 있는 성숙한 사람으로 성장하도록 지도하여야 한다. 끝.

문제 5. 교육철학의 교훈

교사가 교육철학을 통하여 깨달아야 하는 것은 크게 두 가지로 요약할 수 있다. 하나는 교육의 목적과 방향성을 바로 인식하는 것이고, 다른 또 하나는 이 세상을 주체적인 관점으로 바라볼 수 있는 세계관을 정립하는 것이다. 특히 세계를 구성하고 있는 것 중 인간에 대한 존엄한 존재성과 가치성을 인정하는 것이다.

교육의 주체로서 교사는, 특히 소방안전교육사는 교육의 객체인 학습자 모두가 소중한 존재라는 것을 늘 인식하는 마음이 지식을 가르치는 것보다 앞서야 한다. 학습자 모두를 인격적으로 존중하고 그들 또한 안전에 대하여 올바른 가치관이 형성 되도록 도우려야 한다.

소방안전교육을 담당하는 교사는 의사 못지않게 사회에 대한 책임이 더욱더 막중하다. 의사의 잘못된 의술이 환자 당사자나 가족에게 피해를 입히겠지만, 안전교사의 잘못된 가르침은 학습자와 더불어 이 사회와 국가 전체에 걸쳐 큰 악영향을 불러일으킬 수 있기 때문에 교사가 갖는 세계관, 인간관, 가치관은 반드시 교육철학의 바탕에서 바르게 정립되어야 하는 것이다. 끝.

문제 6. 실존주의적 소방안전교육

1) 인격적 만남의 교육의 장

소방안전교육의 장에서는 학생의 개개인의 주체적 존재로서의 인격을 존중하고 소위(황따)가 없는 누구나 관심 받는 교육 분위기가 연출되어야 한다. 교사는 학생을 사랑하고 격려하며 그들의 장애까지도 연결하는 등의 인간적인 교육관을 바탕으로 끊임없는 대화를 통해 학생들의 잠재능력을 이끌어 내도록 도우려야 한다.

2) 전인적 교육

개인의 성장과 자아실현을 할 수 있는 도덕, 인문학, 예술 등의 다방면에 골고루 섭렵하게 하는 특징이 있듯이 소방안전교육에서도 소방안전 및 각종 안전영역의 지식을 습득하며 위험에 대처하는 기능을 익히고 안전에 대한 올바른 태도를 형성하여 자신의 안전을 지키기 뿐만 아니라 다른 사람의 안전까지도 책임질 수 있는 안전 지킴이로 성장하도록 하는 전인적 교육이 되어야 한다.

3) 위험에 대처하는 실질적인 교육

삶의 의미를 느낄 수 있도록 공포, 불안, 중음, 좌절 등을 극복하는 교육은 실제화재대피상황에서 겪을 수 있는 공포나 두려움에 대한 대비책이 될 것이다. 화재나 재난 현장에서 닦칠 수 있는 위험한 순간들을 통해 승화시킬 수 있도록 진솔하고 체계적인 교육하여야 한다.

4) 제언

주체적, 자율적 책임을 질 수 있는 인재를 양성하는데 가장 큰 목적을 지닌 실존주의의 교육은 오늘날 소방안전교육의 지표가 된다. 학생의 개개인은 인격적인 존재로 인정하며, 즐거운 대화의 만남의 교수학습은 오늘날 이 시대에 소방안전교육사가 추구해야 할 기본자세라고 생각한다.

실존주의의 교육철학에서 강조하는 자유·선택·책임정신은 소방안전교육의 궁극적 목적인 사람의 생명을 살리는 교육으로서 자기 자신과 타인의 생명까지도 지킬 수 있는 성숙한 사람으로 성장케 하는 원동력이 될 것이다. 끝.

문제 7. 사회적 순기능으로서 소방안전교육

첫째, 모든 국민이 안전한 가운데 행복한 삶을 영위하도록 안전사회를 구현하여 후대에 어여 지도록 하는 안전문화유산 전달기능을 가지고 있다.

둘째, 사회 안전화를 이룰 수 있는 공통의 사고와 행동양식을 가진 사람들로 육성,

사회유지, 발전, 존속기능 등을 통행하는 기능이 있다.

셋째, 소방 및 각종 안전예방에 대한 지식과 위험에 대처하는 기능, 안전에 대한 올바른 태도를 갖춘 사람을 길러 각 사회의 적재적소에 배치하여 사회전반에 안전함을 이루는 충원기능이 있다.

넷째, 소방안전교육은 현재의 안전과 장차 볼 미래에도 안전한 사회가 도래하도록 안전정책과 문화를 혁신, 개혁하는 기능이 있다.

다섯째, 소방안전교육은 자신의 안전을 지키며 또한 다른 사람들의 안전까지도 지키는 책임 있는 사람으로 성장시키는 것이다. 예컨대, 무당형당을 하지 않는 것은 자신의 안전을 지키는 것뿐만 아니라 무당형당을 하여 사고를 당했을 때 가해자로서 운전자의 고통까지도 배려하는 등의 다른 사람의 안전까지도 지키기 위해 무당형당을 하지 않아야 한다고 교육한다. 소방안전교육은 사회와 타인의 어려운 상황을 이해하며 서로 돕는 봉사의 기능도 가지고 있다.

소방안전교육은 인간의 삶을 안전하게 하고 이러한 기여를 통해 국가, 사회를 운택, 번영하게 한다. 이러한 교육은 소방안전교육사에게는 긍지를 갖게 하는 교육의 장으로, 학생에게는 꿈과 희망을 주는 학습의 장으로, 학부모에게는 안심하게 할 수 있는 신뢰의 장이된다. 이러한 안전한 사회를 구현하기 위해 소방안전의 지식과 기술, 그리고 안전의식에 대한 바른 태도를 형성하고 실천하는 것을 주된 골자라고 있다. 우리사회는 보편적 안전의식문화가 정착되어야 한다. 사회 모든 구성원들이 반드시 지키는 공통적인 사고와 행동양식이 형성되어야 한다. 소방안전교육을 통하여 안전의식, 태도, 안전윤리, 안전에 대한 가치관, 행동양식이 내면화 되어 사회구성원으로써 순기능 적인 작용을 할 수 있도록 길러야 한다. 이러한 안전실천인들이 사회 각계각층에 포진되었을 때 선진안전한국사회를 앞당기는 지름길이 된다. 끝.

문제 8. 초등학교 교육과정(소방안전 교과목 추가선정) 개선방안

1) 종합안전교과목 신설방안

① 초등학교 교육의 목적에 부합한 안전교과목

초등학교 교육의 목적은 국민생활에 필요한 기초적인 초등교육을 목적으로 하고 있기 때문에 소방안전교육도 안전생활에 필요한 기초적인 지식의 함양에 초점을 맞춰야 한다.

② 소방안전영역을 기준으로 한 종합안전교과목

소방안전은 포괄적 개념이다. 즉, 재해, 재난, 교통, 가스, 화학, 전기 등의 모든 위급한 상황에서의 안전을 포함하기 때문에 소방안전영역을 기준으로 하여 기타 안전영역을 포함하는 내용으로 구성되어진 '종합안전교과목'이어야 한다는 것이다.

③ 단원 구성

단원구성은 소방안전에 관한 내용이 별개의 단원으로 구성되어야 하고, 1학년 바른생활에서 안전윤리의 개념(안전의식의 능동적 개념)이 제일 첫 주제로 제시되어야 한다. 이러한 교과목은 3학년부터 각 학년별 학생의 수준에 따라 알맞은 교육내용의 수준으로 편성하되, 단계별 교육내용이 연관되도록 적절하게 나열되어야 한다.

④ 다른 교과와 관계(승법적 접근의 관계)

현재 초등학교 교과서에서 소방안전에 대하여 구체적으로 언급된 교과서는 체육, 과학, 국어 등이다. 소방안전에 대한 주된 내용은 새로운 종합안전교과서에 기록하고, 기존의 교과서에는 이러한 내용의 중복은 피하면서도 보완적인 내용으로 채워져야 한다. 교과목은 서로 나누어져 있지만 한 가지 목적, 즉 안전교육의 목적을 중심으로 서로 연결되어 있는 것으로 볼 수 있다. 이러한 관계는 교육과정상 필수 교과 선정 관련 중 '승법적 접근'의 의미와 맥락을 같이 한다.

② 제언

사회가 발전하면서 사고의 위험은 더욱 높아졌고, 사고가 발생하면 대형사고로 이어진다. 이러한 사회적 현상에 따라서 소방안전교육도 적절하게 대처해야 한다. 재난의 대처 방안으로는 크게 예방과 대응이 있다. 복구비용이 예방의 비용보다 낮을 때, 대응으로 예방책을 세운다. 그것은 예방의 차원에서 가시성의 한계에 따른 더 이상의 대책이 없을 때 어쩔 수 없는 방책이다. 그런데 이러한 방책일지라도 예방의 차원에서 복구정책보다 더 좋은 예방을 할 수 있는 방안이 있다면 굳이 대응의 예방책을 세울 필요가 없다. 그것에 대한 대안이 교육이다. 이러한 관점에서 정부의 정책도(국가안전기본계획:2010-2014) 안전교육의 강화로 안전예방을 표명하고 나섰다. 이러한 맥락에서 어려서부터 안전의식을 확립시키기 위해서는 학교에서부터 교육이 체계적으로 시작되어야 한다.

따라서 교육과정상 종합안전교과목을 편성·선정하고 각 특성에 맞는 내용으로 더욱 양차게 재구성하여 초등학교 교육과정상 안전교육이 달성 되도록 하여야 한다. 이에 학생들로 하여금 안전지식을 탄탄히 대처하는 기능과 능력을 키우며, 안전에 대한 올바른 태도가 형성되어 성숙한 민주 시민으로서 안전실천 생활인으로 성장하도록 교육의 관점이 개선되어야 한다. 끝.

문제 9. ※ 발달단계별 특징과 소방전교육방법

발달단계에 따른 시기를 크게 유아기, 아동기, 청소년기, 성인기로 구분하여 각 시기별 특징과 그에 따른 교육방법은 다음과 같다.

① 유아기

유아는 유치원(어린이집)에 해당하는 시기로 호기심이 많고, 특히 자기중심적인 사고를 가지고 있기 때문에 교육의 방법으로는 유아의 입장에서 흥미를 가진 만한 교육준비가 필요하다.

3~7세(놀이방 및 어린이집, 유치원): 기본안전교육을 통하여 안전에 대한 의식이 태동되도록 하는 교육내용구성과 재난 및 재해 대피에 관한 기본 인명 등의 훈련이 필요하다. 도로교통법규와 생활안전교육 등의 교육내용이 적당하다고 볼 수 있다.

② 아동기

아동기는 통상적으로 초등학교 학생들을 지칭한다. 이 시기의 아동들은 활동적이며 지적호기심이 발달하기 때문에 직접적인 안전 체험학습과 소방안전에 대한 기초적인 지식을 쌓을 수 있는 교육방법이 요구된다.

8~13세(초등학교): 기초적인 소방안전 지식을 습득할 수 있는 교과내용으로 소화가

의 원리, 복이 발생할 수 있는 조건 등에 대한 지식, 낙상사고, 한상, 천재지변 등에서의 행동요령을 익힐 수 있는 내용으로 구성한다.

③ 청소년기

청소년 시기는 중·고등학교에 다니는 학생들의 또래에 해당하는 시기인 이 시기의 특징은 자기 자신에 대한 관심이 충만하고, 또래집단에서의 가치관을 더 중요시 하는 시기이므로 교육방법에 있어서도 스스로 할 수 있는 자기 주도적 학습의 교육방법과 또래집단에서 차원에서 서로 토의, 관찰, 분석, 평가하는 등의 활동을 통해 문제를 해결하는 방식으로 유도할 수 있는 교육의 방법이 적합하다. 이때의 교사의 역할은 보조적 역할의 형태로 방향의 제시나 학생들이 스스로 문제를 해결할 수 없을 때 도와줄 수 있는 조력자로서의 역할이다.

14~19세(중·고등학교 및 또래): 좀 더 전문적인 지식과 문제를 인식하고 해결하는 능력을 길러 줄 수 있는 교육의 내용으로 물리, 화학 등의 사고시 대처요령, 심폐소생술 및 재세동기 등에 의한 응급처치 기본 교육, 재난·재해에 대한 대처요령 등에 대한 교육의 내용이 구성되어야 한다.

④ 성인기

성인들을 대상으로 하는 교육에서 일방적 교육으로는 자발적으로 참여하도록 유도하기가 쉽지 않다. 특히 안전교육과 같은 자신과 관련이 없다고 여기는 것들에는 더욱더 미온적인 태도를 보인다. 성인들은 자신들이 살아온 경험을 바탕으로 세상을 바라보는 경향이 있고, 현 생활에 필요한 것인가를 먼저 생각하는 특징이 있다. 성인들을 대상으로 하는 교육방법으로는 성인들이 직접 또는 간접적으로 체험한 안전사고에 대한 경험을 이야기 하게 하고 그에 따른 피드백을 통하여 문제점의 개선 방향을 이끌어 내는 식의 교육방법이 요구되며, 이러한 교육이 실 생활에 직접적으로 도움이 될 만한 것 이라는 타당한 근거와 이유를 제시하여야 성인들의 자발적 참여를 유도할 수 있다.

20세 이후: 현 생활에 직접 필요한 내용으로 소화기 사용법, 심폐소생술 및 재세동기 등에 의한 응급처치와 각종 산업현장에서 발생하는 안전사고에 대한 응급조치에 관한 내용 등으로 구성한다.

문제 10. 소방안전교육 교안 작성

1) 수업목표 설정

‘학생들은 연기 속을 신속하게 대피하여 무사히 밖으로 나올 수 있다.’

1) 출발 전 행동의 진단

출발 전 행동의 진단 단계에서는 선수학습 및 보충적 설명을 통하여 본론의 실제 지식을 학습하는데 쉽게 접근하도록 하는 단계이다. 즉, 학생들이 이번처럼 소방안전교육을 받아본 경험은 있는지, 연기의 특성에 대하여 알고 있는지에 대하여 질문을 할 수 있고, 연기가 가득한 복도의 사진을 보여주고 각자 어떤 생각이 들었는지에 대하여 간단히 대답을 요구할 수도 있다.

2) 수업절차

④ 도입단계(소요시간 15%)

수업에 집중하도록 유도하기 위해 모두가 알고 있고, 쉽게 따라 부를 수 있는 노래

내타 육동한다. “퐁당 퐁당 돌을 던지자”, “송아지“ 등의 동요나 소방의 창작동요 등의 노래를 부른다. 이때 너무 시간을 길게 끌면 좋지 않다.
그리고 오늘의 수업 주제인 ‘화재연기 대피요령(연기의 특성)’에 대하여 배운다고 예기 한다.

⑤ 전개단계(소요시간75%) - 연기의 특성에 대하여

- 화재시 많이 발생하는 연기에는 이산화탄소와 독성이 포함되어 있기 때문에 마시지 않도록 손수건이나 옷가지 등으로 입과 코를 가리는 것을 강조한다.
'시범을 보이고 →따라하게 한다.'
- 연기가 상승하는 속도는 수평방향으로는 1초에 1~2m 로 보통사람이 걷는 속도보다 비슷하지만, 수직방향으로는 1초당 2~3m로 매우 빠르게 상승한다. 보통 아파트의 1층 높이를 3m로 간주할 때 10층의 건물의 높이는 30m, 즉 연기가 복도를 통하여 10층 까지 도달하는 시간은 불과 10초 정도로 아주 빠르게 상승한다는 것을 설명하고, 화재현장에 대피 방향은 가급적 연기가 없는 아래층으로 내려와 밖으로 나오는 것이 최선이라는 것을 강조한다. 이때 연기 발생 장면의 사진이나 동영상 자료를 활용하여 시각적 흥미를 높인다.

⑥ 요약 및 평가(소요시간 10%)

- 요약하여 한 번 더 언급한다.
첫째, 연기에는 독성이 포함되어 있으므로 마시지 않도록 입과 코를 가리자
둘째, 연기가 상승하는 속도는 매우 빠르므로 아래층으로 대피하자
셋째, 화재시 신속하게 대피하는 것도 중요하지만, 화재가 발생되지 않도록 예방하는 것이 더 중요하다는 것을 강조한다.
 - 평가 - 배운 사항등을 행동으로 시범을 보이게 한다.
- 3) 평가단계 - 연기 속에 포함된 물질과 연기이동 속도에 대한 것과 대피요령을 절차대로 수행하는지 평가한다.
- 4) 피드백 - 목표를 제대로 설정하였는지, 내용적절성, 교수공학매체의 적합성, 학습장 분위기, 교수자의 교수 능력 및 학습자의 태도 등 전반적인 사항을 체크하고 좋은 점과 개선점을 분류하여 다음단계에 적용한다. 끝.

문제 11. 경험적 교육매체 소방안전교육의 활용방안

소방은 화재와 밀접한 관련이 있는 분야이므로 항상 위험하다고 인식하여 가까이 하지 않으려는 학생들에게 소방안전교육의 현장으로 친근감 있게 끌어 드릴 수 있는 매개체로 시청각 매체를 들 수 있다.

또한 호기심 많고 활동성이 왕성한 학생들을 대상으로 하는 소방안전교육에 있어서 직접경험을 강조한 데일의 경험원추의 교육매체를 적절하게 활용하는 것이 교육목표 달성하는데 효과적이라고 볼 수 있다.

직접경험 단계의 활용

인간이 직접해본 경험은 90%이상 기억한다고 했다. 시민안전 체험센터나 119안전 체험차량 등을 이용하여 각 재난상황에 직접경험 할 수 있도록 하고, 이때 목소리를 쉼보게 함으로써 소화기의 작동원리를 이해하고 직접 불을 끌 수 있다는 자신

감을 심어줄 수 있는 고안된 경험을 얻게 한다. 그리고 교실 안의 수업을 할 때에도 소방서에서 할 수 있는 일들을 서로 역할을 바꿔가며 능이한 하는 경험을 심어 주는 것은 극한된 경험의 활용 방법이 된다.

시청각 경험의 단계 활용

소화기 사용의 시범을 보여줌으로써 학생들에게 방두나의 관찰학습의 효과를 줄 수 있고, 소방서 견학, 전시나 관감을 통해 의미 있는 식물, 도형, 사진, 모형 등을 관찰 하는 것과 동영상 매체를 활용하여 재난 현장의 생생한 장면들을 간접 체험하게 하여 안전에 대한 태도를 향상에 도움을 줄 수 있는 매체 활용 방안이다.

상징적 경험의 단계 활용

상징적 경험의 단계 활용방안으로는 사고현장에서 구조·구급활동을 하는 사진 등을 보여줌으로써 구조대의 하는 일을 알게 하며 안전사고의 경각심을 심어 주는데 시각적 상징물을 활용하며, 화재나 안전사고 예방의 표어 등의 공식적인 언어를 통한 언어적 상징적 의미를 전달 할 수 있다. 끝.

문제 12. 피아제(Piaget)의 발달단계별 소방안전교육시 반영해야 할 사항

아동의 각 발달 단계에 따른 소방안전교육시 반영해야 할 고려해야 겠은 각 발달 단계의 특징에 따라 소방안전교육의 내용이나 그에 따른 교육의 방법이 달라야 한다.

0~2세(감각동작기)

이 시기는 언어가 발달하지 않았기 때문에 일방적인 교육이 어렵다. 그러나 보호자에 의한 보육의 과정 속에 유아들이 인식할 수 있도록 움직이는 소방차나 예쁜 소화기 장난감 같은 것을 이용하여 감추고 찾게 하는 식의 놀이는 가능하다. 비록 언어 발달이 미숙하지만 의사소통은 가능한 시기이므로 안전에 대한 태도 등의 마음가짐을 할 수 있는 교육은 가능하다. 흥미적인 학습이 결과는 함께 놀아주는 보호자에 따라 크게 달라 질 수 있으므로 부모나 보육시설 선생님의 역할이 크다. 이시기의 유아들에 대한 직접적인 소방안전교육도 중요하지만, 부모나 보육시설 선생님의 소방안전의식의 교육도 병행 하여야 한다.

2~7세(전 조작기) - 자기 몫은 소중하다. 안전으로부터 자기 자신을 지키자.

7~11세(구체적 조작기) - 이시기는 탈 중심화 시기이므로 다른 사람의 안전도 중요하다는 것을 인식시킨다.

12세~(형식적 조작기) - 문제 해결을 위한 구체적 방법 제시 할 수 있으므로 한재의 3요소에 따른 소나이론이나, 소화기기 사용요령 등을 주지시킨다. 끝.

문제 13. 도음이로서 소방안전교육사

첫째, 유능한 조력자의 도움이다. 현재 우리사회의 안전의식의 수준을 높이기 위해서는 안전에 대한 바른 태도가 어려서부터 형성 되도록 하여야 한다. 이러한 안전의식의 형성은 교육으로 극대화 되는데 그 교육의 주체인 소방안전교육사의 수준 높은 교수능력을 요구하고 있다. 학습자의 수준보다 더 유능한 지식과 대방편의 경

현을 견비한 능력을 갖추어야 하고, 특히 언어에 있어서도 능통하여 소방안전지식이나 소방 활동의 전반에 걸친 사항들을 쉽고 재미있게 들려줄 수 있는 교수의 역할을 요구하고 있다. 소방이라는 학문은 전기, 화학, 물리, 과학 등의 모든 학문의 집약체라고 볼 수 있기 때문에 이 어려운 학문을 쉽게 풀어 누구나 접근할 수 있게 가르칠 수 있는 능력을 소유해야 한다.

둘째, 안전의식 고취를 위한 발달, 비계의 필요성이다. 발달이란 조금 모자란 능력을 확대시킬 수 있는 도구이다. 아동들이 한 단계 더 도약할 수 있도록 소방안전교육사는 희생이 되어야 한다. 아동을 사랑하고 성숙한 인격체로 인정하고 또한 사회적 존재로 인식하여 우리사회에 꼭 필요한 안전인으로 성숙하게 성장하도록 발달이 되어야 한다.

셋째, 보편문화적인 안전의식이다. 보편문화란 집단이 공통으로 갖는 가치, 신념, 관습, 태도, 행동을 의미한다. 우리사회에도 진정한 안전의식의 가치를 부여하여 국민모두가 안전에 대한 바른 태도를 형성하고 그것이 습관화 된 행동으로 나타날 때 문화적 관습이 되어 후대에도 안전한 대한민국의 슬로건(slogan)을 외칠 수 있는 안전한 사회를 물려줄 수 있어야 한다.

제언

지난 2011년 3월 이웃나라 일본의 미야기현 대진의 재앙 앞에 침착한 일본인의 자세의식에 대한 기사를 보고 참 부러웠다. 집단속에 흐르는 보편적인 안전의식은 우리가 본받아야 하는 교훈이 아닐 수 없다. 비고츠키의 발달이론은 사회가 성장하고 성숙하게 발달하는 것은 개인으로서가 아니라 국가적 전체로서의 발달해야함을 시사하고 시사한다.

안전의식도 문화적 맥락에서의 발달이 반드시 필요하고 중요한 일임을 강조한다. 당대의 안전도 중요하지만 후대의 안전대한민국도 보장이 되어야 한다. 그러기 위해서는 우리 사회의 전반에 걸친 안전의식이 문화로 정착되어야 하고, 이를 위해 소방안전교육사의 자질의 향상과 성숙한 안전문화를 위한 발달이 되기를 기대한다. 끝.

문제 14. 소방안전교육의 목적

소방안전교육은 시민으로 하여금 소방에 대한 지식을 습득하고, 위험에 대처하는 기능을 익히고, 안전에 대한 올바른 태도를 형성하게 하여 안전실천인으로써 사회와 국가의 안전을 위해 이바지할 수 있도록 이끄는 전인적 교육에 목적이 있다.

피터스는 신념체제의 변화를 교육이라고 정의하고 있다. 단순히 그러한 사실을 알고 있는 지식으로부터 그것을 실천하는 지식을 갖게 하는 것이 소방안전교육이 추구하는 바이다.

안전에 대하여 교육을 받았다면 안전해지는 것이 무엇인지 알고만 있는 것에서 더 나아가 안전해 지기 위해 자신이 취해야 할 것들을 행동으로 옮길 수 있도록 교육은 그것을 도우려 한다.

윤이 주장하는 집단적 무의식이나, 비고츠키가 내세우는 보편적 문화차원의 어떠한 상황에도 변함없는 행동양식처럼 안전의식이 갖춰진 사람이라면 어떠한 곳, 어떠한

상황에도 안전에 대하여 소홀이 여기지 않는 행동이 무의식적으로 나타나도록 하게 하는 교육되어야 한다.

문제 15. 자발적 회복의 원리에 근거하여

앞의 교육의 중요성에서 언급하였듯이 안전교육 이후 얼마 큰 교육의 공백이 있었더라도 재교육을 통해 이전에 학습되어진 안전의식, 안전문화, 안전에 대한 태도 및 신념 등이 자발적으로 회복되어 행동화되어지기 위해서는 강化的 원리를 적용하여 교육이 선행 되어야 한다.

학습의 높은 준거를 기대하기 위해 강化的하면서 학습자들이 만족할 만한 강化的물 또한 제시 되어야 한다. 즉, 학습의 태도에 대한 칭찬이나 평가 결과에 대한 보상 등의 피드백이 즉시에 지속적으로 이루어져야 한다. 신념체계가 조건화되면 일시적인 소거현상을 보이다가도 조건자극에 의해 다시 안전실천인의 모습을 나타낼 수 있으므로 자발적 회복의 원리에 입각하여 소방안전교육은 계속되어야 한다.

강化的는 행동의 변화를 일으키지만 지속적인 강化的는 간헐적인 강化的보다 소거가 더 잘 일어난다. 강化的가 계속적으로 주어지는 것은 강化的를 주지 않는 것보다 별반 차이가 없으므로 지속적인 강化的는 한계가 있다. 그러므로 강化的를 적절히 사용하는 윤경이나 또는 강化的를 대신할 수 있는 측면의 도구개발이 요구된다.

비록 파블로프 조건화 이론에서의 조건자극에 의한 조건반응으로 행동의 변화가 형성되었다하더라도 한 번 학습 되어진 안전의식은 ‘보는 지식’이 아닌 ‘하는 지식’으로써 안전에 대하여 취해야 하는 행동을 실천하는 삶이 되므로 부주의에 의한 안전사고 예방에 탁월한 준거를 가져 볼 것이다. 이러한 교육의 방법적인 측면과 더불어 어떠한 경우에도 반드시 실천해야 한다는 계념의 안전윤리를 형성하게 하는 것도 자발적 회복원리를 강化的하는 강化的물이 될 것이다.

소방안전교육은 생명을 살리는 교육이다. 우리 사회에 이러한 교육의 장이 확장되어 온 시민이 안전한 가운데 행복한 삶을 영위하여 사회와 국가 발전에 이바지 하도록 소방안전교육의 중요성을 다시 한 번 강조한다. 끝.

문제 16. 본 대로 따라한다.

먼저 소방이란 개념 자체가 복잡하고 총제적인 학문일 뿐만 아니라, 무엇보다 소방은 화재 현장이나 재해 및 재난의 현장과 결부시켜 통상적으로 많은 사람들이 인식 가운데 ‘위험하다’라는 공포의식이 늘 존재하고 있다. 이러한 의식을 가지고 있는 아동들에게 소방안전에 대한 교육활동을 준거적으로 전개시키기 위해서는 반두라의 관찰학습이 이론이 특약처방이 될 것이다.

아동들은 자신이 좋아 하는 모델에 대한 지대한 관심을 갖고 자신이 선망하는 모델의 행동을 따라한다. 아동들은 관심 있는 것들은 본대로 따라하는 경향이 있다. 교사는 아동들의 관심에 집중시키기 위해서 언어나 위모 등의 이미지가 관심이 선행 되어야 한다. 친근감이 있는 아동의 언어와 위안감이 없는 부드러운 복장 등은 학습자의 주의집중을 시키기 위한 필수 요소가 될 것이다.

이러한 바탕에서 교육의 내용을 예를 들어, 유치원 아동의 경우 만화 주인공의 뽀짝나 키터 같은 캐릭터 등을 활용하여 이 주인공을 모델삼아 안전규칙을 지키는 장면을 연상하게 한다면 아이들은 모델이 하는 행동에 집중을 하고, 파지하여 모델의 행동을 이mit한 한다. 그리고 그것을 반복하여 따라 하기 때문에 학습자들에게 방법이나 내용을 주의 집중할 시키는 것만으로도 소방안전교육의 효과를 극대화 시킬 수 있다.

그런데 이러한 단계에서 실증을 느끼지 않고 학습된 행동을 지속적으로 유지하여 갈 수 있도록 계속된 동기부여가 필요하다. 칭찬의 말이나 상품 등을 이용한 강화물을 제공함으로써 기대하는 학습행동을 높일 수 있다. 끝.

문제 17. 소방은 쉽고, 또 위험하지 않다.

인간의 감각기관을 통한 지각과정의 원리를 소방안전교육에 적용하면 다음과 같다. 인간은 지각을 통해서 인지구조(schema)를 형성하고, 새롭고 낯선 정보라도 이미 형성된 인지구조로 해석이 가능하기 때문에, 소화기 사용법을 안다면 화재현장에서 소화기를 사용하여 불을 끌 수 있고, 그러한 행동을 통하여 화재는 위험하지않 충분히 예방할 수 있다는 사실 까지도 인지하다. 이러한 맥락에서 다른 재해·재난의 위험한 상황에 부딪치더라도 이전에 형성된 화재예방에 대한 인지구조로 인하여 적절하게 대처하는 기능을 또한 익히게 된다.

둘째로 인간은 생각하는 대로 행동한다는 말이 있다. 행동하도록 하는 생각을 갖도록 맥락을 형성해 주는 것이다. 소방안전교육의 궁극적인 목적은 사람들에게 하여금 안전에 대하여 반드시 준수하여야 하는 태도(안전윤리)를 형성하게 하는 것이다. 소방안전은 상황에 따라 지켜지, 아녜지 고민하여 결정하는 것이 아니라, 어떠한 상황이 닥치더라도 반드시 지켜야 하는 의식을 갖도록 하는 것이다. 그것은 문에 배어 나는 생활양식이 되어야 하기 때문에 그러한 것들만큼 지각하도록 교육의 형태를 구성하는 것이다. 다시 말하면 교육의 조건을 들 수 있다. 교육의 조건은 의도성, 계속성, 가치지향성, 전인적 교육이어야만 교육이라고 정의하고 있다. 여기에서 의도성이란 교육이 의도한 대로 목표를 달성하도록 방향을 설정하는 것이다. 소방안전교육의 궁극적 목적을 달성하기 위한 의도적 형태만큼 지각할 수 있도록, 교육과정, 교육방법, 교육프로그램 개발이 요구된다.

형태주의에서 연구되어진 지각심리학의 영역은 오늘날 소방안전교육의 방법론 연구에 깊장이 될 것이다. 소방의 넓은 영역의 어려운 내용과 또한 ‘소방은 위험하다’는 잘못된 인식으로 참여를 꺼려하는 학습자들에게, ‘소방은 쉽고 위험하지 않다’라는 인지구조를 갖추게 하여 소방안전교육의 장으로 쉽게 다가설 수 있도록 한다면 안전에 대한 올바른 자세를 스스로 확립할 것이다. 끝.

문제 18. 소방안전교육의 동기부여

메슬로우 욕구위계이론은 소방안전교육에 있어서 중요한 의미를 지닌다. 먼저 학습자의 기본욕구를 충족시켜 주는 것은 교육의 그 자체로서도 상당히 중요하지만, 이 단계의 교육이 충족되어야 다른 종류의 학습을 계획함에 있어서 동기로 작용하기

때문에 학습자의 기본목구를 파악하고 충족될 수 있도록 하는 것이 교육자체와 함께 병행 되어야 한다.

그리고 교육은 학습자의 현재 목구를 충족시킨과 동시에 새로운 단계의 목구를 갖도록 하여야 한다. 그것이 동기가 되어 새로운 과제에 도전하는 마음을 심어 줄 수 있고, 그 동기로 인하여 더 좋은 결과의 행동으로 이어 질 수 있다. 결과적으로 인간의 자아실현의 목구는 교육의 전제조건인 동시에 교육의 목적이 되는 것이다. 따라서 소방안전교육의 궁극적 목적은 인간의 안전의 차원과 그 것을 바탕으로 학습자들의 자아실현의 목구를 성취하도록 돕는 가운데 이루어지는 것이다. 끝.

문제 19. 소방안전교육사의 덕목

소방안전교육은 소방에 대한 지식과 위험한 상황에 대처할 수 있는 기능과 안전에 대한 올바른 태도를 형성하게 하여 자신의 생명을 지키는 뿐만 아니라 나아가 다른 사람들의 안전도 지키는데 까지 성장하도록 돕는 전인적 교육을 의미한다. 소방의 교육의 내용으로는 전기, 한락, 가스, 방사능, 해일, 지진 등과 같은 우리 사회에 전반적으로 일어나는 모든 사고와 재난·재해를 아우르는 포괄적 범위를 가지고 있다. 이러한 다방면의 총체적인 어려운 내용을 알기 쉽게 전하는 것이 소방안전교육사의 역할이므로 효과적인 학습목표를 위해서 소방안전교육사는 앞에서 밝힌 소수가 다수에게 끼치는 동조의 영향력 즉, 신뢰성, 실천적 리더십, 친근감 있는 교수자로서의 역할을 키워야한다.

신뢰성 있는 소방안전교육사

소방안전교육사가 붓을 제대로 끄기는커녕 자기 몸 하나 관수도 못할 것 같은 모습 이라면 어떠한 사실적 이야기를 한다고 하더라도 학습자는 신뢰를 갖지 못할 것이다. 이것은 마치 의사가 늘 병에 걸려있어 골골거리며 환자를 치료하는 것과 같다. 이러한 의사가 있는 병원에 멀고 찾아가는 환자는 많지 않다고 본다. 따라서 소방안전교육사는 학습자들이 자신을 믿고 따를 수 있도록 신뢰성 있는 언어와 자세를 확립하여야 한다.

앞에서도 언급하였듯이 한재대피와 같은 위급한 처지에 처한 사람이라면 누군가의 지하고 싶어 하는 심리적 반응을 보인다. 물에 빠진 사람이 지푸라기라도 잡고 싶은 심정과 같은 의미이다. 그런데 그러한 상황에서 추종하고 싶어 하는 대상이 신뢰성이 없다면 따라갈 사람이 없다. 이렇게 되면 튀피본능이나, 귀소본능이 추종본능보다 앞서게 되어 상황을 더 악화 시킬 수 있다. 따라서 신뢰성 있는 교수자의 자세가 필요하다.

실천적 리더십 있는 소방안전교육사

신뢰성이 있고, 거기에 내면에서 솟아나는 강한 리더십은 학습을 이끄는 원동력이 될 것이다. 소방안전교육사는 언제나 변함없이 안전생활에 모범이 되어야 한다. 안전교육은 대부분 규칙에 대한 내용이 많다. 안전해 지기 위한 조건들은 반드시 지켜야 하는 것들로 구성되었기 때문이다. 한재예방을 위하여 개인용 난방 기구를 사용하지 말자고 교육을 하고서는 자기 자신은 여전히 전열히터를 켜고 사무를 보다가 붓을 냈다면, 그러한 사실을 안 학생들의 한재예방을 위한 실천적 생활을 기

대하기 어려울 것이다.

예컨대, 학교에서 금연교육을 하는 교사가 학생들이 보는 앞에서 여전히 흡연을 하는 모습을 보여준다면 학생들의 금연 욕은 그다지 높지 않은 것이 자명하다. 따라서 소방안전교육사는 말과 행동이 같아야 한다. 행동으로 보여주는 실천적 리더십의 교수방법은 소수가, 다수의 올바른 행동을 유발시키는 바람직한 동조현상이 될 것이다.

친근감 있는 소방안전교육사

광고시장에서 인기 있는 연예인들을 대거 등장시키는 것은 그들의 친근감 있는 이미지를 자기 회사의 상품과 결부시켜 높은 이익을 창출하려는 것이다.

친근감 있는 소방안전교육사의 이미지는 곧 소방안전에 대한 호감이 가는 이미지가 된다. 따라서 다양한 연령의 학습자들에게 다가설 수 있도록 친근감을 개발하여야 한다. 옷차림, 언어 구사, 교육내용의 지식, 교육공학적인 기발한 도구사용 등의 교수능력을 키워야 한다. 예쁘고 잘생겼거나 목소리가 좋거나 또는 남들에게 없는 특출한 예능이 있는 선생님에게 친근감을 느낀다. 친근감이 있는 선생님의 수업은 언제나 기다려진다. 그래서 집중한다.

생명을 살리는 소방안전교육사

소방안전교육은 생명을 살리는 교육이다. 의사의 치료가 환자의 생명을 살리고, 가정에 행복을 가져다주는 것처럼 안전교육도 어떤 개인을 살리고, 행복한 사회를 건설하기 때문에 의사의 그것과 같이 가장 가치 있는 활동이 되는 것이다.

비록 한 사람에 대한 교육의 결과로 나타날 안전의식과, 태도(안전윤리) 등과 같이 안전에 대한 확고한 신념과 행동들을 다수에게 즉, 온 국민이 모두 참여하는 행동양식으로 정착하도록 동조가 될 것이다. 끝.

안전 불감증(safety deaf)과 위험 불감증(risk deaf)

안전에 대하여 생각이 없고, 안전에 대하여 감각이 없는 상태를 '안전 불감증' 이라고 한다. 그런데 이러한 경우 안전 불감증이라기보다 '위험 불감증' 이라고 해야 한다는 주장이 있다. 그렇지만 안전 불감증과 위험 불감증은 같은 의미이다. 두 용어에 대한 명확한 의미를 이해하기 위해서는 먼저 '불감증' 에 대한 의미정리가 필요하다. 보통 '불감증[不感症, frigidity]' 의 사전적 의미는 성교할 때에 쾌감을 느끼지 못하는 증상(주로 여성)을 말한다. 때문에 통상 우리가 안전 또는 위험에 대하여 불감증을 말할 때에는 '불감증' 의 영문으로 'frigidity(한랭; 냉담; 무기력, 활기 없음; (여성의) 불감증.)' 보다는 'deaf(귀를 기우리지 않음, 무관심한)' 을 사용하여야 우리가 말하려는 의미의 근접한 표현이라고 할 수 있다. 즉, 불감증이란 안전에 대하여 무관심하여 위험을 인식하지 못하고 있는 상태를 의미한다.

안전 불감증(safety deaf)과 위험 불감증(risk deaf)의 두 용어의 어휘적 관계는 '안전' 과 '위험' 의 관계이다. '안전하지 않으면 위험하다. 위험할 수 있으니 안전해야 한다.' 라는 안전과 위험의 두 낱말 중 어디에 중점을 두느냐의 차이이다. 다시 말해, 안전 불감증이란 '안전한 상태에 대하여 항상 염려해두지 않으면 위험을 초래한다.' '그러니까 안전을 항상 느끼며 관심을 갖고 있으라.' 라는 뜻으로 안전을 강조한 표기법이라고 할 수 있고, 반면에 위험 불감증은 우리 주변에는 모든 것들이 위험한 존재일 수 있으니 항상 위험에 대하여 무감각하지 말아야 한다는 것으로 위험을 강조한 표기법이라고 할 수 있다.

이와 같이 안전 불감증과 위험 불감증은 같은 의미를 지니지만, 본 연구에서는 안전 불감증이란 용어를 사용하기로 한다. 대부분 언론이나 대중매체에서는 이 용어를 사용하고 있고, 어린아이들의 교육에 있어서도 위험이라는 '불안한 요소' 보다는 안전이라는 '평안한 요소' 가 보다 더 친근하게 접근할 수 있다고 생각되며, 본 연구가 주장하는 핵심인 안전윤리 즉, '안전하도록 마음을 먹자' , '안전한 상태에 대하여 좀 더 생각해 보자' , '안전하게 되도록 말을 하자' , '안전한 행동을 하자' 라는 안전윤리교육의 연구의 기본 틀을 유지하기 위하여 '안전 불감증(safety deaf)' 이란 용어를 사용하기로 한다.(정재선2009)

구분	고 대		중 세	
	그리스(이념: 자유)(인간중심교육) 아테네 스피르타	로마(이념: 실용)(인간중심교육) 제정시대	(이념: 종교적 정서도아)(신분주의)	
목적	· 정신과 신체 조화·균형 · 조화로운 인간양성	· 신인(국가)의 유용한 양성 · 무기를 잘 다루는 시민양성	· 종교인	
내용	· 3R's, 4M, 음악, 체육, 군사훈련 · 신체적·도덕적 교육	· 3R's, 문법, 수사, 12종판	· 3R's, 7 자유과(3학: 대수사학, 논리학, 문법, / 4과: 수학, 기하학, 천문학, 음악 - 인문계 고등학교 교육 과정 기본, 교과중심 교육과정의 기원)	
방법	· 진보적 인문자유 · 개성중심 · 교복(paidagogos)에 의한 교육	· 가정교육중심 실생활 교육	· 학교중심, 최초의 대학	
기관		· 초등: 문자학교(투두스) · 중등: 문법 · 고등: 수사	· 학교제도 · 초등-문법-이교도교육, 중등-고급문법-교사양성, 고등-본산(사원: 스콜라 철학의 운상) - 성직자 양성 · 대학의 발달 · 스콜라 철학의 영향 -본산, 수도원학교가 모체, 학문의 자유보장, 대학생 중심	
특징	· 인문적, 자유주의적 교양으로 지성을 강조 · 음악, 체육 강조 · 직업교육과 여성교육 경시 · 리크루고스 법전에 근거	· 회람문화 영향으로 학교등장	· 기사도교육-실용적 경험교육 강조(생활중심 교육) · 시민교육의 발달: 김나지움 -상류층, 조합학교 -하류층, 도제교육-실생활을 통한 비형식 교육	
사상사	· 【소피스트】 · 교육의 직업화 -최초의 직업교사 · 학문의 실용화 · 상대적 진리관 주장 · 극단적 개인주의 - 그리스 물리학의 원인 · 【소크라테스(B.C. 469-399)】 · 절대적 진리관 주장 / 지식과 이성 강조 · 지행합일, 문답법, · "너 자신을 알라" - 무지에 대한 자각 · '악법도 법이다' - 철저한 준법정신 · 【플라톤 B.C. 427-347】 · 국가정의 실현 유용한 시민 양성 · 이원론 입장 idea주장(퇴계이황의 이기이원론과 유사) · 지혜, 용기, 절제, 정의 / 여성교육 중시 · 【아리스토텔레스(B.C. 384-322)】 - 논리학의 집대성 · 이원론(올곡이미)의 이기이원론과 유사)-이성은 현실 속에 내재 · 현실주의 / 스콜라철학양용 중/인간주의 교육 사상적 근원	· 실용성·실천성 · 웅변술 강조 · 국가보조에 의한 교육 · 그리스 교육을 모방	· 【아우구스티누스(345-430)】 · 【갈 대제(742-814)】 · 승령법규(787) -최초의 교육대헌장(교사교육령) · 승령법규(802) -최초의 의무교육령 (국민으로서 모든 아동은 교육을 받아야 한다.) · 【토마스 아퀴나스(1225-1274)】 · 스콜라 철학의 체계화 · 기독교를 아리스토텔레스의 논리학을 통해 체계적 설명 · 기독교의 맹목적 신앙 탈피 · 도덕적 교아에서 지적 도아로 교육 전환 · 르네상스에 영향 줌 · 논리적 사고와 대학의 발달 촉진 · 인문주의, 실학주의, 향촌주의에 영향 줌	
	· 【퀸틸리아누스(35-96)】 최초의 공적교사 · 교양 있는 웅변가 · 성신설 · 아동중심, 개성존중, 조기교육, 흥미중시, 교사 선택의 중요성 강조 · 학교교육강조 · 체벌반대론 · 퀸틸리아누스는 실천가 -무소는 이론가 · (조기교육: 퀸틸리아누스→에라스무스→몽테뉴) 소방인간교육으로 연결)	· 【키케로(B.C. 106-43)】 · 성선설입장-선을 생활화 · 인문교주의적 웅변가 양성 · 체육경시 · 저서 -웅변개론		
종교	귀족교육-정치가 양성			

구분	근대		신인문주의 19C (이념: 이상+감성)	
	인문주의 16C (이념: 자유)	실학주의 17C (이념: 자유)		계몽주의 18C (이념: 이상)
목적	<ul style="list-style-type: none"> 인문주의 16C (이념: 자유) 종교개혁 신실한 기독교인 양성 상서해방운동(상서지장주의) 베아킨의 귀납적 학문방법 창안 	<ul style="list-style-type: none"> 실생활에 유용한 인간 양성 배경 인문주의 타락 / 종교개혁의 한계 / 자연과학의 발달 베아킨의 귀납적 학문방법 창안 	<ul style="list-style-type: none"> 고대 그리스 고전중심-이상적생활실현 	
의의	<ul style="list-style-type: none"> 종서기독교의 권위와 형식에서 해방운동 상서중심에서 고전주의 신분주의에서 인본주의 	<ul style="list-style-type: none"> 상서해방운동(상서지장주의) 베아킨의 귀납적 학문방법 창안 	<ul style="list-style-type: none"> 합리적-주지적-개인주의적 계몽사상 발달 정의, 인간성, 역사, 민족을 강조 	
특징	<ul style="list-style-type: none"> 종교개혁 공교육의무교육 강조 교사의 중요성 강조 여교사 채용 주지주의 교육의 발달 기여 	<ul style="list-style-type: none"> 실용성 강조 지여과학 강조 직접경험과 시행과 교수법 강조 근대 외국어와 모국어 강조 법률, 상업 강조 	<ul style="list-style-type: none"> 고전 자체(형식)아니라 고전의 정신(내면)강조 역사성, 민족성 강조 교육의 대중화 / 초등교육 강조 개인의 발달과정에 관심 / 교육에 소위학적 방법 도입 주지주의 반대 하고 인간의 정서 강조 국가주의, 실리적 계발주의, 이상적 도덕주의, 과학적 실리주의 경향. 	
사상가	<ul style="list-style-type: none"> 비토리노 (1378-1446) 최초의 근대적 교사 학교는 즐거운 줄- 아동의 흥미, 개선 교육방법- 격려, 흥미 생활교육 강조 에라스무스 (1466-1536) 북유럽 최대 사회적 인문주의 목적: 건강한 신앙심으로 사회 개혁 방법: 개인적 고래 교육의 3대 조건-자연, 훈련, 연습 아동중심, 실리주의, 계발주의, 흥미주 의 태아교육, 조기교육의 중요성 교육의 기회균등(남녀비무귀천) 교육사상 16,17c학교에 영향을 줌. 	<ul style="list-style-type: none"> 외문적 실학주의 【밀턴 (1483-1546)】 인문주의에서 신플투의 과도기 실체적인 교육내용과 지식기능학습 강조 사회적 실학주의 【몽테뉴(1533-1592)】 신사의 양성 조기교육 / 개성중중 / 실용교육(진인교육) 기성교사의 가정교육 강조 여행을 통한 외국어 습득(직접) 【베아킨(1561-1626)】 귀납법 창안 / 경험론의 선구자 【루크(1632-1704)】-경험론, 인식론 인간오상은-백지성(교육가능성) 체 덕 지 진인교육 추형성-교육환경이 인간 만들 (발달주의 / 교과중심) 형식도아설의 근원됨-능력심리학 목적 - 교양 있는 신사양성 	<ul style="list-style-type: none"> 【투스 (1712-1778)】 교육관-성선설이동관 교육목적-일반도어를 통한 자연인육성 교육요소-인간, 자연, 사물 교육방법-직관교육(실물교육) 교육철학-(진보적 교육철학의 근간) 교육은 자연적 과정 / 내재발성/생활 그 자체. 책-어필 -발달단계와 피아제발달단계 영향 1.범배주의- 바세도우 2.아동중심교육관 -페스탈로치의 직관교수/프로벨의 자기활동원리/문테소리의 아동교육 3.생활중심교육-파커의 활동주의/듀이의 경험주의 4.자유주의 교육관-엘레이크/투스도이 5.노작주의교육론-페스탈로치/프로벨 6.신교육운동 	<ul style="list-style-type: none"> 【헤르바르트 (1766-1841)】 교육학을 과학적으로 체계화(교육학의 아버지) 교육목적은 윤리학, 교육방법을 심리학에서 도출 교육목적 5도념도 구현 교육방법-관리, 교수(흥미강조), 훈련(도덕성 도야) 특징 -표상실현에 기초 / 주지주의의 관점 / 도덕적 측면중심(신용지식 측면 경시) / 개인적 교육경험(자기와 사회 경시) 【프로벨 (1746-1827)】 - 유치원의 창시자 아동관 - 아동을 하나의 인격체로 인정 자연주의 / 아동주의(아동중심사상) 교육목적-아동의 신학적 잠재력개발 / 자신의 조화적 발달 교육방법(놀이와 원리) - 교구를 통한 감각적 교육(손은 제 2의 두뇌다) 은을-신이 주신 은혜로운 물건 유아교육강조-기장발달의 양이 많은 유아기 발달이 총족 되어야 다음단계 발전.
중심	<ul style="list-style-type: none"> 키르케고르 고전자본주의 타락한 인문주의 - 17c-철학태동 	<ul style="list-style-type: none"> 변화계기 【루네우스(1592-1670)】 세계도회-사상각교류의 시초 포함자연의 원리(종교)-교육의 시기 및 직관의 원리- 실물관찰학습 훈육의 원리-나쁜습관을 좋은습관 변화 잠적적 교육체계- 발달단계에 따른 	<ul style="list-style-type: none"> 신입학령(인간 해방, 자유, 평등) 생명체, 초등교육이상 	

현 대 (20C)

구분	미국의 교육철학			유럽의 교육철학
	본질주의(1930)	향촌주의	제기주의	
배경	진보주의(1920-1950) · 루소 → 페스탈로치, 프뢰벨 → 듀이 · 프래그마티즘(실용주의) · 경험주의 · 자연주의 : 루소, 프뢰벨, 페스탈로치, 헤르바르트	진보주의 비판 · 실재론과 관념론	실재론(영원히 변하지 않는 객관적 실재와 진리 및 가치의 존재를 인정) · 에리스토텔레스 → 아퀴나스	실존주의 · 1,2차 세계전쟁 후 폐하-결망, 공포, 불안에서 대두 · 인간의 추체성 회복 철학
특징	· 아동중심/생활중심/경험중심/상대적 진리(변화, 실용성에 기초) · 경험중심교육과정	· 과거지향적 · 보수적 · 학문중심 교육과정 · 흥미-몰입위주	· (진리의 관념)인간의 시각은 존재하는 그대로의 세계 · 객관적 실재론 · 고전중심교육과정	· 민남을 강조(교사와 학생 그리고 학생과 학생은 인격적으로 만남) · 인간의 존재와 추체적 행위의 중요성 강조
목적	· 현실생활에 적응하는 진인적 인간육성	· 문화유산, 후대전달 · 현실생활에 필요한 본질적인 요소	· 이성과 정신의 훈련을 통한 이성 개발 · 영원한 진리에 인간을 적응	· 자기결정적인 자아형성(추체적 인간형성) · 개인의 성장과 자아실현을 할 수 있는 도덕교육 · 진인교육강조-(인문학, 예술 등)
내용	· 현실의생활경험/아동의 오구 흥미 · 신장-아동의 필요 충족 · 구성-발달단계(심리적 배열)	· 문화유산의 핵심 내용들 · 전통적 학문체계나 논리성에 입각하여 조직(논리적 배열)	· 3R의 기본교과 · 위대한 고전중심 · 논리적 배열	· 행동과학 강조 · 경험중심 · 활동, 집단적 협동
방법	· 과외활동/아동의자발성존중/문제해결학습/개인적/내용보다 과정중시	· 강의법과 수업식교육방법	· 기본적인 교과목 교수	· 인간주의적 교육방법
평가	· 절대평가/목표 지향적	· 상대평가	· 상대평가/절대평가	
교사	· 인간, 진문인으로서의 교사 · 안내자, 조력자	· 교사중심, 훌륭한 교지	· 교사중심 · 상식안 과업 수행	· 아동중심 · 교사는 조연자
공헌	· 민주적 교육이념과 교육방법	· 진보주의 의점보완	· 과학주의적 사고방식(인간의 본질을 규격화) 배척 · 행동하는 추체적 인간모습 부각시킴 · 교육목적 달성을 위한 교육의 역할 강조	
문제점	· 교사권위상실/학력저하	· 새로운 문화, 창조적 시대에는 적합하지 않음	· 다양한 능력과 개성의 발달 소홀히 한다.(비민주적) 진인교육 소홀.	· 추상적 암시적 특성으로 실천교육에 영향을 미치지 못함
우리 나라	· 초등교육중심/여러 교육과정이 아동중심교육과정으로 · 단선 학습제 수립 · 전통경시/멘토적 모범/이론왜곡 【존 듀이(1859-1952)】 · 현대교육의 아버지 · 진보주의 사상 체계화 · 생활주의, 도구주의, 상대주의 · 아동중심교육/진인교육 · 반상적 사고 문제해결과정 교육이란 · 생활/성장/경험의 계속적인 재구성/사회적 과정/자발적 활동과 능동적 【킵페 트러(1875-1965)】 · 구안법 제창/ · 학습유형-동시/기본/연합	· 학문의 증가(중등교육) · 전통교육을 중시(비인간화)인시위주, 과밀학급)	· 교양, 인문중심의 엘리트 교육화 · 교양교육(교육의 본질적) 중요성 부각	
사상가		· 허친스 · 아틀리 · 미러링	· 허친스 · 아틀리 · 미러링	【루버】 · 대화법(학생과 끊임없는) · 어린이 모험의 자유 · 인격교육 · 아동들 가능성과 창조성을 지닌 하나의 현실 · 성격교육에 목적
중심				

구분	신교육철학			
	분석철학(유형)	인간주의	포스터모더니즘	홀리스틱 교육
배경		<ul style="list-style-type: none"> 아리스토텔레스→에라스토스→몽테뉴→코메니우스→로크→페스탈로치→나일→섬머힐학교→영국 유치원, 소학교→미국 제임스 듀이 현대사회 교육의 비인간화(인간소외) 현상 극복 	<ul style="list-style-type: none"> 20세기말 모더니즘(과학적 근거와 진통 철학적 관념)을 거부 탈정치화, 탈정치화 추구 	<ul style="list-style-type: none"> 현상학 방법론으로서 철학 교육내용과 교수이론에 새로운 관점 제시 신교육 사회학의 형성에 영향을 줌 현상학적 연구-질적 연구 지향 (법상학이란 인본주의관점으로 인식적 으로 경험한 현상을 인과적으로 설명하려고 하고, 어떤 전체를 가정하지 않고 직접 기술하려는 20c의 철학사조)
개념	<ul style="list-style-type: none"> 논리적 과학적 방법-개념과 명제의 의미를 명료화 논리실증주의 언어분석주의 지시의 명제, 개념의 의미를 밝히는 과정적 철학 현대철학의 논리적 실증주의 교육철학의 학문적 객관성 추구 자율적이고 의식화된 인간성의 구현 	<ul style="list-style-type: none"> 인간은 하나의 인격체로 봄. 인본주의/인문주의/인도주의 공통점 생명, 기차, 교양, 자유 등의 중심 	<ul style="list-style-type: none"> 다양성 인정 다원주의 반권위주의 20세기 인간 생활양식 변화를 설명하고, 정당화(문화적 패러다임) 열린교육방법. 	<ul style="list-style-type: none"> 홀리스틱 학습지도 다양한 학습유형을 통합-전체적으로 지도하는 통합하는 형태 인간을 신체, 마음, 지성, 정신 혼동의 전반적 관계성 초점 진인적 발달/공동체의식강조 균형적이며 포괄, 연결되는 학습 강조
교육	<ul style="list-style-type: none"> 내용의 명확성(쉬운 말로 전달) 개념적 내용은 객관성(신뢰성)으로 귀납법 사용(개념, 개념, 이론 검증시) 분석법 사용(언어의 애매 모호성 제거) 	<ul style="list-style-type: none"> 노장교육론-일하면서 배우고, 배우면서 생활한다. 섬머힐학교 교육이론-어린이 교육에서 자유 교육기는 복권-교육의사회화 기능과 조화 교사의 진실성 	<ul style="list-style-type: none"> 관계 형성의 핵심적인 것은 언어이다. 진리의 절대적, 보편성 거부 학습자 중심교육-보편적 지식이 아니라 개인이 지닌 가치에 따라 지식 구성 자발적 학습 중시 평생교육 강조 방법적 지식을 학교교육에 적용 장의력 증진이 가능한 풍부한 상상력 학습방법 등원 	<ul style="list-style-type: none"> 해석학 주어진 현실을 상세하게 분석하여 이론적으로 연구 해석학이란 삶 또는 인간의 정신을 이해하는 학문 즉, 현실을 상세하게 분석하여 이론적으로 연구하는 철학사조
공헌	<ul style="list-style-type: none"> 철학/과학/일상의 언어 명료화 교육학에 쓰이는 용어의 뜻을 분명히 밝히고자 함. 교육의 방향의 원리들의 타당성을 평가할 수 있는 인목 제시 	<ul style="list-style-type: none"> 현대사회 문명의 위기를 교육으로 극복 학교교육의 사회화 교육 지층을 비판 	<ul style="list-style-type: none"> 교육의 고정적 사고의 틀 탈피 교육구조의 변화 권위주의 극복 페미니스트 교육학의 토대 	
문제점	<ul style="list-style-type: none"> 사실적 분석에 치중-가치성, 도덕성, 규범성 무시 정확성, 명료성을 지나치게 강조 	<ul style="list-style-type: none"> 인간주의 교육 체계화의 한계 결여 교육환경에 적용의 한계 	<ul style="list-style-type: none"> 절대적 가치가 무너짐(교육공동체현상) 도덕교육의 방향성 상실 허무주의, 냉소적, 자기 파괴적 	
사상가	<ul style="list-style-type: none"> 【하이디거】 분석철학을 교육과 관련시킴 			
종류				



엉뚱하게 반복학습 **또, 또, 또** 학습법

1단계 연필로 한번!

첫 단계가 제일 힘들다. 시간이 오래 걸릴 수도 있다. 첫 단계를 알차게 해 놓으면 다음 단계부터는 수월하다.

문제 읽기 : 문제의 핵심 단어에만 밑줄, 마지막 말(~~틀린~~ 것은, 맞는 것은 등) 주의

안다
모른다

문제에 어떠한 표시도 하지 않고, 다음 문제로 넘어간다

해당 문제의 요약정리 된 내용을 찾아 읽어본 후 문제를 다시 본다.

이제 알겠다
그래도 모르겠다

문제번호에 '☆' 를 하고,
'이게 답이구나' 라고
생각한다.

2단계 볼펜으로 **또** 한번!

문제 읽기 : 문제의 핵심 단어에만 밑줄, 마지막 말(~~틀린~~ 것은, 맞는 것은 등) 주의

안다
모른다

문제에 어떠한 표시도 하지 않고, 다음 문제로 넘어간다

해당 문제의 요약정리 된 내용을 찾아 읽어본 후 문제를 다시 본다.

이제 알겠다
그래도 모르겠다

문제번호에 '☆' 를 하고,
'이게 답이구나' 라고
생각한다.

영동하게 반복학습, 또, 또, 또 학습법

<학습의 효과를 최대한으로 높이려면~>

- ① 답을 정확하게 아는 문제는 X 표시를 하여 다시 보지 않는다.(시간절약)
- ② ☆, ☆, ☆ 별표 체크한 번호만 글라 보다
- ③ 유사한 문제는 비교해서 본다.
- ④ 반복해도 답이 보이지 않는 문제는 답만 알아둔다.
- ⑤ 암기할 내용은 암기법을 최대한 동원한다
- ⑥ 한 번 정한 암기 법칙은 절대로 바꾸지 않는다
- ⑦ 표로 된 내용은 표를 반드시 그린다
- ⑧ 특징이나 내용을 요약 정리카드를 만든다
- ⑨ 한 번 선택한 교재는 절대로 바꾸지 않는다
- ⑩ 공략할 분량을 최소한으로 잡는다.(최근 5년 정도)

이유리 봐도 이해가 잘 되지 않는 문제가 종종 있다, 이러한 문제는 가끔 출제되는 글제이므로 답만 알아둔다. 안 나오면 좋고, 나오면 ~취 쿨쿨 놀러간다.



영동하게 반복학습, 또, 또, 또 학습법

3단계 사인펜으로 **또** 한 번!

문제 읽기 : 문제의 핵심 단어에만 밑줄, 마지막 말(틀린) 것은, 맞는 것은 등) 주의



마무리 단계 **형광펜**으로 **또** 한 번!

문제 읽기 : 밑줄 친 핵심단어와 마지막 말(틀린), 마킹하며 읽는다.



※참고문헌

- 갈원모, 김용수, 최우진(2006), 안전교육론, 동화기술(서울)
- 김미환외(2003), 현장 교육학, 서울: 동문사.
- 고병갑(2008), 교육학개론(대한기술고시학원교재).
- 김두범·박영희·권기(2004), 참된 교사를 위한 교육학, 서울:학이당.
- 김상겸(2010), 교육학개론, 서울:TOPmedia.
- 김효석(2010), 소방교육학개론(대형소방학원교재).
- 김효석(2010), 소방심리학개론(대형소방학원교재).
- 박형태, 이정일(2008), 심리학개론, 서울:도서출판 정훈사.
- 유효순·최경숙(2006), 아동발달, 서울:한국방송통신대학교출판부.
- 이재규, 김영수, 김세훈(2013), 소방심리학, 동화기술(경기파주)
- 이수원외(2000), 심리학(인간의 이해), 서울:정민사.
- 이홍우·유한구·장성모(2005), 교육과정 및 평가, 서울:한국방송통신대학교출판부.
- 임창재(2004), 교육학, 서울:형설출판사.
- 임현진 외(2005), 한국사회의 위험과 안전, 서울대학교출판부.
- 조화태, 정재걸(2002), 교육사, 서울:한국방송통신대학교출판부.
- 채경석(2006), 다산(茶山)의 재난관리정책, 고려대학교정부학연구소 제12권 2호.
- 채경석(2007), 위기관리정책론, 서울:대왕사.
- 최철용 외(2009), 교육학개론, 경기:양서원
- 한방교(1997), 교육방법론, 서울:동문사
- 현성용외(2008), 현대심리학 입문, 서울:학지사
- 소방방재청·한국생활안전연합(2008), 어린이 안전교육 프로그램 개발연구(소방방재청 연구 보고서, 연구책임자 이재연).
- 정재선(2009), 아동의 안전의식 제고를 위한 소방 안전교육의 제도적 개선방안 연구(호서대학교행정대학원 석사학위 논문).
- 중앙안전관리위원회·행정안전부, 국가안전관리기본계획(2010 - 2014)
- 다음백과 사전(<http://enc.daum.net/dic100/search>)
- 도움주신 분
- 김효석님(소방안전교육사), 이재규님(소방안전교육사),

'행복한 미소' - (정재선 시)

처음의 미소는 시소 마지막 미소는 말소,
파아란 미소는 청소 노오란 미소는 황소
실없는 미소는 실소 행복한 미소가 중소

내일

내일이란 미래를 준비한 사람들이 살고 있는 오늘입니다.
부족한 자료입니다만 도움이 많이 되시기를 바랍니다. 끝까지 고군분투하시어 바라는 꿈을 꼭 이루십시오. 그래도 우리에게 살만한 오늘이 있고, 내일의 꿈이 있지 않습니까? 고진감래(苦盡甘來)라, 참고 기다리면 좋은날이 옵니다. 꼭 합격의 행복한 미소를 사랑하는 가족에게 보여주세요. 당신의 '행복한 미소' 가 참 좋습니다.
2014. 12월 하늘아래 평안, 천안에서

